



moj dom 4.

d.o.o. za projektiranje i trgovinu - Zadar
Ive Vojnovića 8A, Zadar Tel/fax: 023/331-335

IZRADA:	«MOJ DOM» d.o.o. – Zadar, Ive Vojnovića 8A OIB: 56814441284 Te/faxl. 023-331 335, mob. 0915392465 mail: mojdom-zd@hi.t-com.hr	
TEHNIČKI DNEVNIK:	TD-73 / 2018	
VLASNIK:	MB „BIO ENERGIJA“ d.o.o. Varaždin IB: 09506734669 Međimurska ulica 28 42000 Varaždin	
FAZA PROJEKTA:	SNIMKA IZVEDENOG STANJA NEZAKONITO IZGRAĐENE- JEDNOSTVNE (nedovršene) ZGRADE	
ZGRADA:	STAMBENA KATNICA- (oznake 2)	
NAMJENA:	POVREMENO STANOVANJE	
LOKACIJA:	Preko, k.č. 9428	k.o. Preko
MJESTO GRADNJE:	Preko	

moj dom
d.o.o. za projektiranje i trgovinu
ZADAR, Ive Vojnovića 8A, Tel.: 023/331-335

moj dom
d.o.o. za projektiranje i trgovinu
ZADAR, Ive Vojnovića 8A, Tel.: 023/331-335

PROJEKTANT:	Simon Džunić d.i.a.
SURADNICI: -crtao	Dario Duišin-Džunić cad.spec
-projektant	Andrej Duišin-Džunić struč.spec.ing.aedif
DIREKTOR:	Andrej Duišin-Džunić struč.spec.ing.aedif
DATUM IZRADE:	Zadar, srpanj 2018.

moj dom
d.o.o. za projektiranje i trgovinu
ZADAR, Ive Vojnovića 8A, Tel.: 023/331-335



d.o.o. za projektiranje, nadzor i trgovinu Zadar
OIB: 56814441284
Tel-fax: 023/331 335 mob. 091 539 2465
e-mail: mojdom-zd@hi.t-com.hr i mojdom@hi.t-com.hr

PROJEKT BROJ: TD-73 / 2018

Zgrada: Stambena katnica
Lokacija: k.č. 9428 k.o. Preko
Investitor: MB „BIO ENERGIJA“
d.o.o. VARAŽDIN
Prijekant: Simon Džunić d.i.a.
Suradnici: Andrej Duišin Džunić
struč.spec.ing.aedif
Dario Duišin Džunić
cad.spec.
Datum: Srpanj 2018.

Sadržaj:

Obvezni sadržaj snimke (određen čl.8. st. 3: Zakona) za zgradu koja je evidentirana na digitalnoj ortofoto karti (DOF5) Državne geodetske uprave do 21.lipnja 2011. i da ozakonjenje nije isključeno člankom 5. Zakona.

A/ Opći dio snimke:

1. IZVOD IZ REGISTRACIJE PODUZEĆA
2. RJEŠENJE broj 1. (TD-73/2018.) O IMENOVANJU PROJEKTANTA
3. RJEŠENJE O UPISU U IMENIK OVLAŠTENIH INŽENJERA I ARHITEKATA
4. IZJAVA PROJEKTANTA broj 1. (TD-73/2018.) DA JE ARHITEKTONSKA SNIMKA IZVEDENOG STANJA URAĐENA SUKLADNO ODREDBAMA IZ ZAKONA O POSTUPANJU S NEZAKONITO IZGRAĐENIM ZGRADAMA NN 86/12

B/ Tehnički dio snimke:

1. Opći podaci
2. Lokacija zgrada
3. Arhitektonski opis izgrađene zgrade (struktura i opis dijelova zgrada)
4. Opis i stanje instalacija.
5. Opis stupnja završenosti i upotrebljivosti zgrade
6. Iskaz površina i obračunske veličine zgrade
 - 6.1. Izračun BGP-a, broj etaža i visina zgrade
 - 6.2. Izračun obujma za komunalni i vodni doprinos
7. Podaci za obračun naknade za zadržavanje zgrade u prostoru prema kriterijima iz članka 17. Zakona – Prilog
8. Nacrti
9. Fotodokumentacija



d.o.o. za projektiranje, nadzor i trgovinu Zadar
OIB: 56814441284
Tel-fax: 023/ 331 335 mob. 091 539 2465
e-mail: mojdom-zd@hi.t-com.hr i mojdom@hi.t-com.hr

PROJEKT BROJ: TD-73 / 2018

Zgrada: Stambena katnica
Lokacija: k.č. 9428 k.o. Preko
Investitor: MB „BIO ENERGIJA“
d.o.o. VARAŽDIN
Prijekant: Simon Džunić d.i.a.
Suradnici: Andrej Duišin Džunić
struč.spec.ing.aedif
Dario Duišin Džunić
cad.spec.
Datum: Srpanj 2018.

A/ Opći dio snimke:

1. IZVOD IZ REGISTRACIJE PODUZEĆA
2. RJEŠENJE broj 1. (TD-73/2018.) O IMENOVANJU PROJEKTANTA
3. RJEŠENJE O UPISU U IMENIK OVLAŠTENIH INŽENJERA I ARHITEKATA
4. IZJAVA PROJEKTANTA broj 1. (TD-73/2018.) DA JE ARHITEKTONSKA SNIMKA IZVEDENOG STANJA URAĐENA SUKLADNO ODREDBAMA IZ ZAKONA O POSTUPANJU S NEZAKONITO IZGRAĐENIM ZGRADAMA NN 86/12



moj dom

d.o.o. za projektiranje, nadzor i trgovinu Zadar
OIB: 56814441284
Tel-fax: 023/ 331 335 mob. 091 539 2465
e-mail: mojdom-zd@hi.t-com.hr i mojdom@hi.t-com.hr

PROJEKT BROJ: TD-73 / 2018

Zgrada: Stambena katnica
Lokacija: k.č. 9428 k.o. Preko
Investitor: MB „BIO ENERGIJA“
d.o.o. VARAŽDIN
Prijekant: Simon Džunić d.i.a.
Suradnici: Andrej Duišin Džunić
struč.spec.ing.aedif
Dario Duišin Džunić
cad.spec.
Datum: Sranj 2018.

1. IZVOD IZ REGISTRACIJE PODUZEĆA- KOPIJA

REPUBLIKA HRVATSKA
TRGOVAČKI SUD U ŽADRU

IZVADAK IZ SUDSKOG REGISTRA

SUBJEKT UPISA

MBS:

060124785

OIB:

56814441284

TVRTKA:

1 MOJ DOM, društvo s ograničenom odgovornošću za projektiranje
i trgovinu

1 MOJ DOM, d.o.o.

SJEDIŠTE/ADRESA:

1 Zadar (Grad Zadar)
Ive Vojnovića 8/a

PRAVNI OBLIK:

1 društvo s ograničenom odgovornošću

PREDMET POSLOVANJA:

- | | | |
|---|-------|--|
| 1 | 45 | - Građevinarstvo |
| 1 | 51.1 | - Posredovanje u trgovini (trgovina na veliko uz naknadu ili na ugovornoj osnovi) |
| 1 | 51.2 | - Trg. na veliko polj. sirovinama, živom stokom |
| 1 | 51.3 | - Trg. na veliko hranom, pićima, duhan. proizv. |
| 1 | 51.41 | - Trgovina na veliko tekstilom |
| 1 | 51.42 | - Trgovina na veliko odjećom i obućom |
| 1 | 51.43 | - Trg. na veliko el. aparatima za kućanstvo, radio uređajima i TV uređajima |
| 1 | 51.44 | - Trg. na veliko staklom, tapetama, sapunima, porculanom, deterđentima i ostalim proizvodima za čišćenje |
| 1 | 51.45 | - Trgovina na veliko parfemima i kozmetikom |
| 1 | 51.47 | - Trg. na veliko ostalim proizv. za kućanstvo |
| 1 | 51.5 | - Trg. na veliko nepolj. poluproizv., otpacima |
| 1 | 51.6 | - Trg. na veliko strojevima, opremom i priborom |
| 1 | 51.7 | - Ostala trgovina na veliko |
| 1 | 70 | - Poslovanje nekretninama |
| 1 | * | - Projektiranje, građenje i nadzor nad građenjem |
| 1 | * | - Turistička djelatnost |
| 1 | * | - Posredovanje i zastupanje u prometu robe i usluga |

OSNIVAČI/ČLANOVI DRUŠTVA:

- 2 Andrej Duišin-Džunić, OIB: 34909305887
Zagreb, Slavka Batušića 29
- 1 - jedini osnivač d.o.o.

OSOBE OVLAŠTENE ZA ZASTUPANJE:

REPUBLIKA HRVATSKA
TRGOVAČKI SUD U ZADRU

IZVADAK IZ SUDSKOG REGISTRA

SUBJEKT UPISA

OSOBE OVLAŠTENE ZA ZASTUPANJE:

- 2 Andrej Duišin-Džunić
Zagreb, Slavka Batušića 29
- 1 - član uprave
- 1 - direktor, zastupa Društvo pojedinačno i samostalno

TEMELJNI KAPITAL:

- 2 20.000,00 kuna

PRAVNI ODNOSI:

Temeljni akt:

- 1 Izjava o usklađenju sa ZTD od 11. prosinca 1995. godine
- 2 Odlukom člana društva od 12.05.2006. godine, izmijenjeni članci 1., 2., 6. i 8. Izjave o ispravci prezimena osnivača društva, usklađenja djelatnosti sa upisanim, temeljnom kapitalu i temeljnim ulozima.

Promjene temeljnog kapitala:

- 2 Temeljni kapital povećan sa iznosa od 19.700,00 kuna za iznos od 300,00 kuna na iznos od 20.000,00 kuna.

OSTALI PODACI:

- 1 RUL I-33395

FINANCIJSKA IZVJEŠĆA:

Predano	God.	Za razdoblje	Vrsta izvještaja
eu 24.06.13	2012	01.01.12 - 31.12.12	GFI-POD izvještaj

Upise u glavnu knjigu proveli su:

RBU Tt	Datum	Naziv suda
0001 Tt-96/843-9	06.05.1998	Trgovački sud u Splitu
0002 Tt-06/358-3	01.08.2006	Trgovački sud u Zadru
eu /	30.06.2010	elektronički upis
eu /	30.06.2011	elektronički upis
eu /	28.06.2012	elektronički upis
eu /	24.06.2013	elektronički upis

U Zadru, 17. siječnja 2014.

Ovlaštena osoba





d.o.o. za projektiranje, nadzor i trgovinu Zadar
OIB: 56814441284
Tel-fax: 023/ 331 335 mob. 091 539 2465
e-mail: mojdom-zd@hi.t-com.hr i mojdom@hi.t-com.hr

PROJEKT BROJ: TD-73 / 2018

Zgrada: Stambena katnica
Lokacija: k.č. 9428 k.o. Preko
Investitor: MB „BIO ENERGIJA“
d.o.o. VARAŽDIN
Prijektant: Simon Džunić d.i.a.
Suradnici: Andrej Duišin Džunić
struč.spec.ing.aedif
Dario Duišin Džunić
cad.spec.
Datum: Srpanj 2018.

2. RJEŠENJE O IMENOVANJU PROJEKTANTA



d.o.o. za projektiranje, nadzor i trgovinu Zadar
OIB: 56814441284
Tel-fax: 023/ 331 335 mob. 091 539 2465
e-mail: mojdom-zd@hi.t-com.hr i mojdom@hi.t-com.hr

PROJEKT BROJ: TD-73 / 2018

Zgrada: Stambena katnica
Lokacija: k.č. 9428 k.o. Preko
Investitor: MB „BIO ENERGIJA“
d.o.o. VARAŽDIN
Prijektant: Simon Džunić d.i.a.
Suradnici: Andrej Duišin Džunić
struč.spec.ing.aedif
Dario Duišin Džunić
cad.spec.
Datum: Srpanj 2018.

Temeljem čl. 51 Zakona o gradnji (NN 153/13) donosi se:

RJEŠENJE broj 1. (TD-73/2018.)

kojim se određuje *Simon Džunić dipl.inž.arh* za projektanta kod izrade *snimke izvedenog stanja za :*

VLASNIK: MB „BIO ENERGIJA“ d.o.o. Varaždin
IB: 09506734669
Međimurska ulica 28 42000 Varaždin

FAZA PROJEKTA: SNIMKA IZVEDENOG STANJA NEZAKONITO
IZGRAĐENE- JEDNOSTVNE (nedovršene) ZGRADE

ZGRADA: STAMBENA KATNICA- (oznake 2)

NAMJENA: POVREMENO STANOVANJE.

LOKACIJA: Preko, k.č. 9428 k.o. Preko

Imenovani posjeduje visoku stručnu spremu i položen stručni ispit, kao i rješenje o upisu u *Imenik ovlaštenih arhitekata pod rednim brojem A 1411* te potrebno radno iskustvo prema Zakonu o prostornom uređenju i gradnji.

Zadar, srpanj 2018.

Direktor

moj dom
d.o.o. za projektiranje i trgovinu
ZADAR, Ive Vojnovića 8A, Tel.: 023/331-335
Andrej Duišin Džunić
Struč.spec.ing.aedif

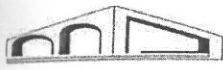

moj dom

d.o.o. za projektiranje, nadzor i trgovinu Zadar
OIB: 56814441284
Tel-fax: 023/ 331 335 mob. 091 539 2465
e-mail: mojdom-zd@hi.t-com.hr i mojdom@hi.t-com.hr

PROJEKT BROJ: TD-73 / 2018

Zgrada: Stambena katnica
Lokacija: k.č. 9428 k.o. Preko
Investitor: MB „BIO ENERGIJA“
d.o.o. VARAŽDIN
Prijektant: Simon Džunić d.i.a.
Suradnici: Andrej Duišin Džunić
struč.spec.ing.aedif
Dario Duišin Džunić
cad.spec.
Datum: Srpanj 2018.

**3. RJEŠENJE O UPISU U IMENIK OVLAŠTENIH INŽENJERA
I ARHITEKATA (kopija)**



REPUBLIKA HRVATSKA
HRVATSKA KOMORA ARHITEKATA
I INŽENJERA U GRADITELJSTVU

Klasa: UP/I-350-07/91-01/980
Urbroj: 314-01-99-1
Zagreb, 21. rujna 1999.

Na temelju članaka 24. i 50. Zakona o Hrvatskoj komori arhitekata i inženjera u graditeljstvu (Narodne novine, broj 47/98), Odbor za upise razreda arhitekata, rješavajući po zahtjevu koji je podnio DŽUNIĆ SIMON dipl.ing.arh., Zadar, Ive Vojnovića 8a, za upis u Imenik ovlaštenih arhitekata, donio je sljedeće

RJEŠENJE

1. U Imenik ovlaštenih arhitekata upisuje se DŽUNIĆ SIMON (MBG 2009942383929), dipl.ing.arh., Zadar, u stručni smjer Ovlaštenu arhitekt, pod rednim brojem 1411, s danom upisa 15.09.99.
2. Upisom u Imenik ovlaštenih arhitekata, DŽUNIĆ SIMON dipl.ing.arh., Zadar, stječe pravo na uporabu strukovnog naziva "Ovlaštenu arhitekt" i pravo na obavljanje poslova temeljem članka 25. Zakona o Hrvatskoj komori arhitekata i inženjera u graditeljstvu, a u svezi sa člankom 4. stavkom 1. Statuta Hrvatske komore arhitekata i inženjera u graditeljstvu, te ostala prava i dužnosti sukladno posebnim propisima.
3. Ovlaštenom arhitektu izdaje se "arhitektonska iskaznica" i stječe pravo na uporabu "pečata".

Obrazloženje

DŽUNIĆ SIMON dipl.ing.arh. podnio je Zahtjev za upisu Imenik ovlaštenih arhitekata.

Odbor za upise razreda arhitekata proveo je postupak u povodu dostavljenog Zahtjeva, te je temeljem članka 24. stavka 2. Zakona o Hrvatskoj komori arhitekata i inženjera u graditeljstvu (Narodne novine, broj 40/99), a u svezi sa člankom 5. stavkom 4. i člankom 18. Statuta Hrvatske komore arhitekata i inženjera u graditeljstvu (Narodne novine, broj 40/99), riješeno kao u izreci.

Upisom u Imenik ovlaštenih arhitekata imenovani stječe pravo na izradu i uporabu pečata, sukladno članku 35. Statuta Hrvatske komore arhitekata i inženjera u graditeljstvu i na izdavanje "arhitektonske iskaznice".

Na temelju članka 141. stavka 1. točke 1. Zakona o općem upravnom postupku (Narodne novine, broj 53/91), predmet je riješen po skraćenom postupku.

Pouka o pravnom lijeku

Protiv ovog Rješenja žalba nije dopuštena, ali se može pokrenuti upravni spor podnošenjem tužbe Upravnom sudu Republike Hrvatske, u roku 30 dana od dana primitka ovog Rješenja.



Dostaviti:

1. DŽUNIĆ SIMON
Zadar, Ive Vojnovića 8a
uz povrat potvrde o izvršenoj dostavi
2. U Zbirku isprava Komore
3. Pismohrana Komore



d.o.o. za projektiranje, nadzor i trgovinu Zadar
OIB: 56814441284
Tel-fax: 023/ 331 335 mob. 091 539 2465
e-mail: mojdom-zd@hi.t-com.hr i mojdom@hi.t-com.hr

PROJEKT BROJ: TD-73 / 2018

Zgrada: Stambena katnica
Lokacija: k.č. 9428 k.o. Preko
Investitor: MB „BIO ENERGIJA“
d.o.o. VARAŽDIN
Prijektant: Simon Džunić d.i.a.
Suradnici: Andrej Duišin Džunić
struč.spec.ing.aedif
Dario Duišin Džunić
cad.spec.
Datum: Srpanj 2018.

4. IZJAVA PROJEKTANTA DA JE ARHITEKTONSKA SNIMKA
IZVEDENOG STANJA URAĐENA SUKLADNO ODREDBAMA IZ
ZAKONA O POSTUPANJU S NEZAKONITO IZGRAĐENIM
ZGRADAMA NN 86/12



d.o.o. za projektiranje, nadzor i trgovinu Zadar
OIB: 56814441284
Tel-fax: 023/ 331 335 mob. 091 539 2465
e-mail: mojdom-zd@hi.t-com.hr i mojdom@hi.t-com.hr

PROJEKT BROJ: TD-73 / 2018

Zgrada: Stambena katnica
Lokacija: k.č. 9428 k.o. Preko
Investitor: MB „BIO ENERGIJA“
d.o.o. VARAŽDIN
Prijekant: Simon Džunić d.i.a.
Suradnici: Andrej Duišin Džunić
struč.spec.ing.aedif
Dario Duišin Džunić
cad.spec.
Datum: Srpanj 2018.

Temeljem čl. 68 Zakona o gradnji Republike Hrvatske (NN 153/13) projektant snimke izvedenog stanja daje:

IZJAVU broj 1. (TD-73/2018.)

Kojom se tvrdi za :

VLASNIK: MB „BIO ENERGIJA“ d.o.o. Varaždin
IB: 09506734669
Međimurska ulica 28 42000 Varaždin

FAZA PROJEKTA: SNIMKA IZVEDENOG STANJA NEZAKONITO
IZGRAĐENE- JEDNOSTVNE (nedovršene) ZGRADE

ZGRADA: STAMBENA KATNICA- (oznake 2)

NAMJENA: POVREMENO STANOVANJE.

LOKACIJA: Preko, k.č. 9428 k.o. Preko

Da je snimka izvedenog stanja urađena sukladno odredbama iz Zakona o postupanju s nezakonito izgrađenim zgradama NN 86/2102., i usklađena s važećim propisima te urađena u cijelosti.

Zadar, srpanj 2018.

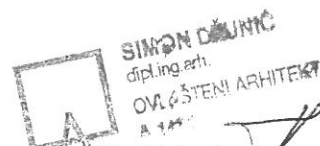

Projektant:

Simon Džunić d.i.a.



moj dom

d.o.o. za projektiranje, nadzor i trgovinu Zadar
OIB: 56814441284
Tel-fax: 023/ 331 335 mob. 091 539 2465
e-mail: mojdom-zd@hi.t-com.hr i mojdom@hi.t-com.hr

PROJEKT BROJ: TD-73 / 2018

Zgrada: Stambena katnica
Lokacija: k.č. 9428 k.o. Preko
Investitor: MB „BIO ENERGIJA“
d.o.o. VARAŽDIN
Prijektant: Simon Džunić d.i.a.
Suradnici: Andrej Duišin Džunić
struč.spec.ing.aedif
Dario Duišin Džunić
cad.spec.
Datum: Srpanj 2018.

B/ Tehnički dio snimke:

Sadržaj:

1. Opći podaci
2. Lokacija zgrada
3. Arhitektonski opis izgrađene zgrade (struktura i opis dijelova zgrada)
4. Opis i stanje instalacija.
5. Opis stupnja završenosti i upotrebljivosti zgrade
6. Iskaz površina i obračunske veličine zgrade
 - 6.1. Izračun BGP-a, broj etaža i visina zgrade
 - 6.2. Izračun obujma za komunalni i vodni doprinos
7. Podaci za obračun naknade za zadržavanje zgrade u prostoru prema kriterijima iz članka 17. Zakona – Prilog
8. Nacrti
9. Fotodokumentacija

Zadar, srpanj 2018.

Izradio:

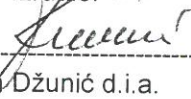

Simon Džunić d.i.a.



SIMON DŽUNIĆ
dipl.ing.arch.
OVI ŠŠTENI ARHITEKT
A 1444



d.o.o. za projektiranje, nadzor i trgovinu Zadar
OIB: 56814441284
Tel-fax: 023/ 331 335 mob. 091 539 2465
e-mail: mojdom-zd@hi.t-com.hr i mojdom@hi.t-com.hr

PROJEKT BROJ: TD-73 / 2018

Zgrada: Stambena katnica
Lokacija: k.č. 9428 k.o. Preko
Investitor: MB „BIO ENERGIJA“
d.o.o. VARAŽDIN
Prijektant: Simon Džunić d.i.a.
Suradnici: Andrej Duišin Džunić
struč.spec.ing.aedif
Dario Duišin Džunić
cad.spec.
Datum: Srpanj 2018.

1. Opći podaci:

Investitor MB „BIO ENERGIJA“ d.o.o. iz Varaždina, za legalizaciju nezakonito izgrađene zgrade, naručuje tvrtki «MOJ DOM» d.o.o Zadar, izradu snimke izvedenog stanja nezakonito izgrađene- manje jednostavne-stambene (nedovršene) zgrade (povremeno stanovanje).

VLASNIK: MB „BIO ENERGIJA“ d.o.o. Varaždin
IB: 09506734669
Međimurska ulica 28 42000 Varaždin

FAZA PROJEKTA: SNIMKA IZVEDENOG STANJA NEZAKONITO
IZGRAĐENE- JEDNOSTVNE (nedovršene) ZGRADE

ZGRADA: STAMBENA KATNICA- (oznake 2)

NAMJENA: POVREMENO STANOVANJE.

LOKACIJA: Preko, k.č. 9428 k.o. Preko

2. Lokacija zgrade:

Zgrada je izgrađena u **Preku**, kao individualna stambena katnica- (ne dovršena)-povremeno stanovanje, na k.č. 9428 k.o. Preko, koja se nalazi izvan građevinskog područja.

Namjena građevine je: *povremeno stanovanje*
Prizemlje- ljetna kuhinja i garaža- nedovršena
Kat- stanovanje (TIPSKA KUĆA- KRIVAJA)

3. Arhitektonski opis izgrađene zgrade (struktura i opis dijelova zgrade)

Predmetna zgrada je katnica, tlocrtna veličine **7,30 m x 7,02 m**.
Zgrada je temeljena na trakastim betonskim temeljima MB15. Temelji su širine d=40 do 60 cm. Nad temeljni zidovi su od betona u dvostranoj oplati. Preko podloge betona na nosivim zidovima, izvedena je horizontalna hidro izolacija. Nosivi zidovi prizemlja su izvedeni od betonskih blokova d= 20 cm., neožbukani. Stropna konstrukcija nad prizemljem je izvedena od fert gredica, a na katu je postavljena montažna kuća za povremeno stanovanje- tipa KRIVAJA, koja je duže godina bila u uporabi.

- krov

Krov je izveden od drvene građe sa potrebitom hidro i toplinskom izolacijom i pokrov od glinenog crijepa..

-vanjska obrada zidova

Vanjski zidovi, prizemlja, su neožbukani a na katu su zidni paneli- obrađeni u fazi korištenja- tipski elementi- sendvič paneli..

-unutarnje obrade

Unutarnji zidovi – prizemlja- neobrađeni, a na katu su zidni paneli, oličeni bojom-JUPOL. Zidovi u kupaonici i kuhinji su oblaženi keramičkim zidnim pločicama.

-vrata i prozori

Stolarija u prizemlju nije izvedena a na katu je izvedena od drvenih profila sa otklopno zaokretnim i fiksnim prozorskim i vratnim krilima. Ostakljenja kata je izvedeno dvostrukim IZO staklom. Zamračnice su od drvenih grilja.



moj dom

d.o.o. za projektiranje, nadzor i trgovinu Zadar
OIB: 56814441284
Tel-fax: 023/ 331 335 mob. 091 539 2465
e-mail: mojdome-zd@hi.t-com.hr i mojdome@hi.t-com.hr

PROJEKT BROJ: TD-73 / 2018

Zgrada: Stambena katnica
Lokacija: k.č. 9428 k.o. Preko
Investitor: MB „BIO ENERGIJA“
d.o.o. VARAŽDIN
Prijekant: Simon Džunić d.i.a.
Suradnici: Andrej Duišin Džunić
struč.spec.ing.aedif
Dario Duišin Džunić
cad.spec.
Datum: Srpanj 2018.

4. Opis i stanje instalacija:

Prizemni dio zgrade je nedovršen a na katu je izvedena kućna instalacije-vodovodna, električna i kanalizacijska i dugo godina su u uporabi. Zgrada koristi pitku vodu iz vlastitih –plastičnih- rezervoara. Moguće je priključak na mjesnu vodovodne mrežu, a odvodnja otpadnih voda vrši se u sabirnu jamu. Ostavljen je prostor za smještaj kućnog otpada u plastičnim kantama.

5. Opis stupnja završenosti i upotrebljivosti zgrade

Prizemni dio zgrade se ne koristi jer je u fazi završavanja, a kat je završen i u fazi korištenja je.

6. Iskaz površina i obračunske veličine zgrade

koeficijenti izgrađenosti i iskoristivosti, obračuni komunalnog i vodnog doprinosa te obračun naknade za zadržavanje nezakonito izgrađene zgrade u prostoru.

6.1. OBRAČUNSKE VELIČINE ZGRADE - IZRAČUN BGP-a, broj etaža, visina zgrade

6.2. IZRAČUN OBUJMA ZA KOMUNALNI I VODNI DOPRINOS

površina zgrade: bruto razvijena građevinska površina, bruto tlocrtna površina zgrade, broj etaža i visina zgrade (u m),

6.1. - IZRAČUN BGP-a i BRP-a, broj etaža, visina zgrade - izračun BGP-a zgrade:

Bruto razvijena građevinska površina je ukupna građevinska (bruto) površina zgrade i obračunava se u skladu s odredbama čl.2, stavak 1, točka 38. Zakona o prostornom uređenju i gradnji (NN 76/07, 38/09, 55/11, 90/11)

PRIZEMLJE:		BGP/m2	koefic.	BRP/m2
Zatvoreni prostor-	(23,63+17,88)=	41,51 m2	x 1	41,51 m2
Natkriveni prostor-		6,42 m2	x 0,50	3,21 m2

Prizemlje- 47,93 m2 44,72 m2

KAT:		BGP/m2	koefic.	BRP/m2
Zatvoreni prostor-	(23,63+6,16+6,40)=	36,19 m2	x 1	36,19 m2
Natkriveni prostor-	(6,42+2,31)=	8,73 m2	x 0,50	4,37 m2
Nenatkriveni prostor-		3,01 m2	x 0,25	10,75 m2

kat- 47,93 m2 41,31 m2

sveukupno: BGP- (47,93+47,93)= 95,86 BrP- (44,72+41,31)= 86,03

vrsta građevine- stambena s garažom

broj etaža- P+1

namjena : stanovanje- jedna (1) stamb. jedinica- povremeno stanovanje

tlocrtna veličina zgrade je **7,30 m x 7,02 m.**

visina vijenca: od 2,91 m do 5,67 m

Zadar, srpanj 2018.



Simon Džunić d.i.a.



d.o.o. za projektiranje, nadzor i trgovinu Zadar
OIB: 56814441284
Tel-fax: 023/ 331 335 mob. 091 539 2465
e-mail: mojdom-zd@hi.t-com.hr i mojdom@hi.t-com.hr

PROJEKT BROJ: TD-73 / 2018

Zgrada: Stambena katnica
Lokacija: k.č. 9428 k.o. Preko
Investitor: MB „BIO ENERGIJA“
d.o.o. VARAŽDIN
Prijekant: Simon Džunić d.i.a.
Suradnici: Andrej Duišin Džunić
struč.spec.ing.aedif
Dario Duišin Džunić
cad.spec.
Datum: Srpanj 2018.

6.2. Izračun obujma građevine za komunalni i vodni doprinos

Obračunske veličine zgrade prema posebnom propisu su podaci potrebni za obračun vodnog doprinosa obračunavaju se u skladu s odredbama Pravilnika o načinu obračuna površine i obujma u projektima zgrada NN 90/10, 111/10, I 55/12 te Pravilnik a o dopuni Pravilnika o načinu obračuna površine i obujma u projektima zgrada NN 111/10, i Pravilnik o izmjenama i dopunijama Pravilnika o načinu obračuna površine i obujma u projektima zgrada NN 55/12

PRIZEMLJE:		BGP/m ²	h/m	Obujam/ m ³
Zatvoreni prostor- (23,63+17,88)=		41,51 m ²	x 3,2 8m	136,15 m ³
Natkriveni prostor-		6,42 m ²	x 1,00 m	6,42 m ³
Prizemlje-		47,93 m²		142,57 m³
KAT:		BGP/m²	h/m	Obujam/ m³
Zatvoreni prostor- (23,63+6,16+6,40)=		36,19 m ²	x 2,50 m	90,48 m ³
Natkriveni prostor- (6,42+2,31)=		8,73 m ²	x 1,00 m	8,73 m ³
x				
kat-		44,92 m²		99,21 m³
TAVANSKI PROSTOR:		BGP/m²	h/m	obujam
Zatvoreni prostor- (32,57+0,65)=		33,22 m ²	x 0,75/2m	36,19 m ³
Zatvoreni prostor - 2,12X1,40)=		2,97 m ²	x (0,26+0,47)/2	1,08 m ³
Tavanski prostor- obujam		36,19 m²		37,27 m³

Ukupno obujam- zgrade (142,57+99,21+37,27)= 279,00 m³

Zadar, srpanj 2018.



Izradio:

Simon Džunić d.i.a.

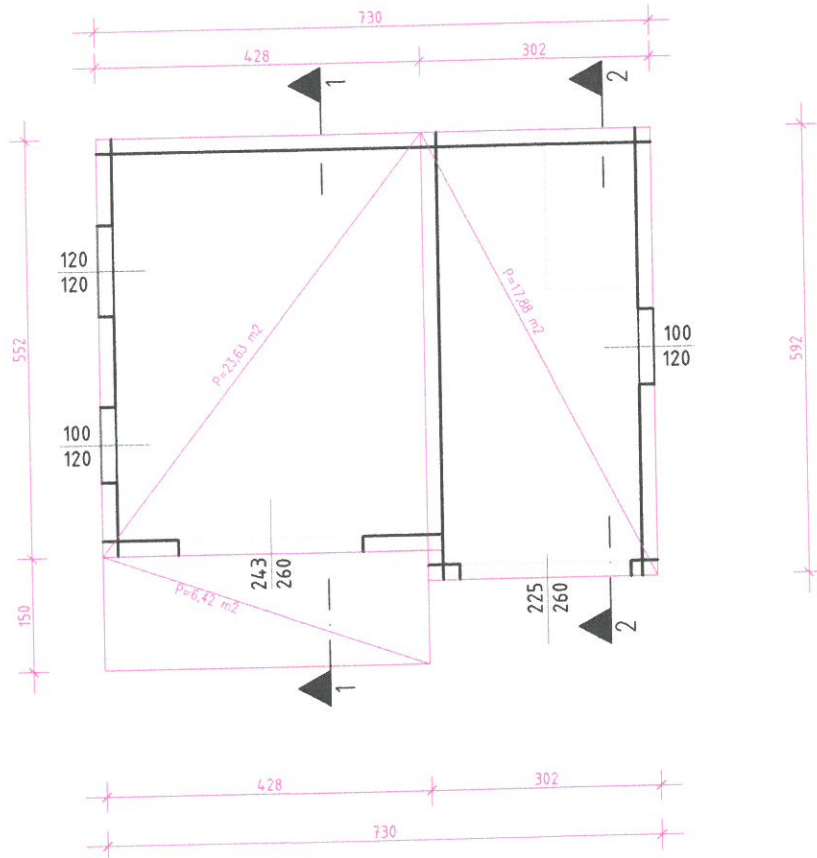

zatvoreni prostor	$23,63 + 17,88 =$	41,51 m ²
natkriveni prostor		6,42 m ²
<hr/>		
ukupno BGP- prizemlje=		47,93 m ²

-zgrada oznake 2
PRIZEMLJE- BGP

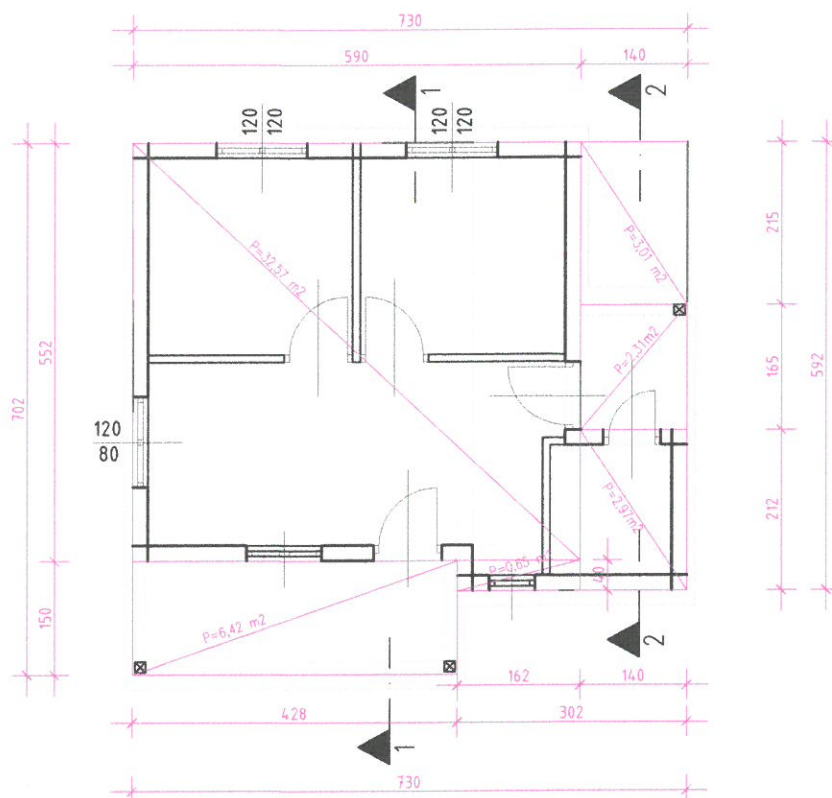

zatvoreni prostor	$32,57 + 0,65 + 2,97 =$	36,19 m ²
natkriveni prostor	$6,42 + 2,31 =$	8,73 m ²
nentkriveni prostor		3,01 m ²
ukupno BGP- kat=		47,93 m²

-zgrada oznake 2
KAT- BGP

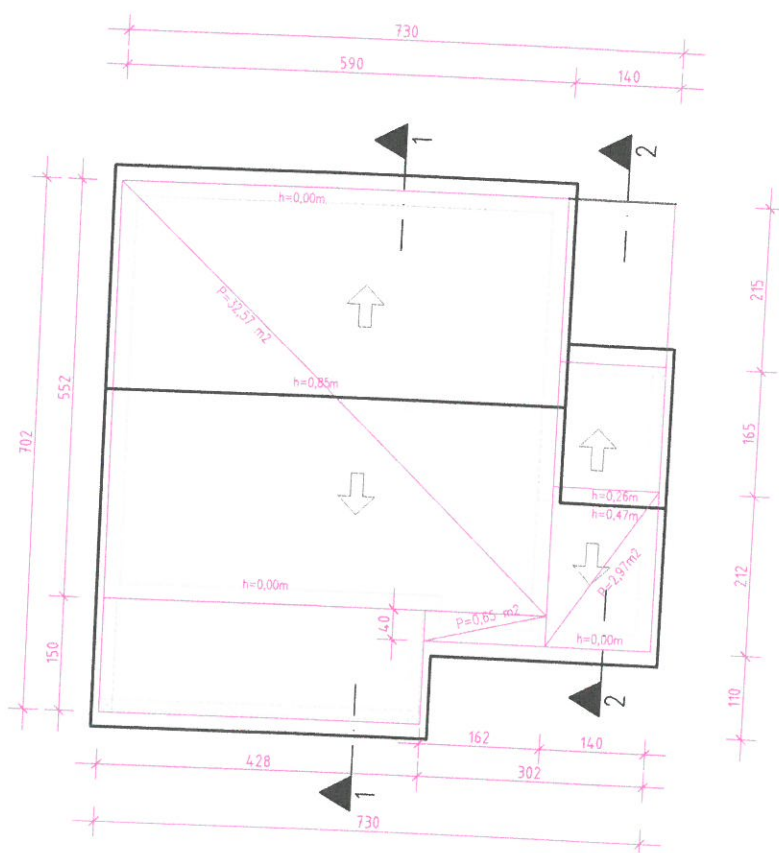

zatvoreni prostor	$32,57 + 0,65 =$	$33,22 \text{ m}^2$
zatvoreni prostor		$2,97 \text{ m}^2$
<hr/>		
ukupno BGP-krovna ploha=		$36,19 \text{ m}^2$

sve ukupno zgrada BGP (za obujam)

ukupno BGP- prizemlje= $47,93 \text{ m}^2$

ukupno BGP- kat= $47,93 \text{ m}^2$

ukupno BGP-krov= $36,19 \text{ m}^2$

sve ukupno zgrada BGP (za obujam)= $132,05 \text{ m}^2$

-zgrada oznake 2

KROVNA PLOHA- BGP

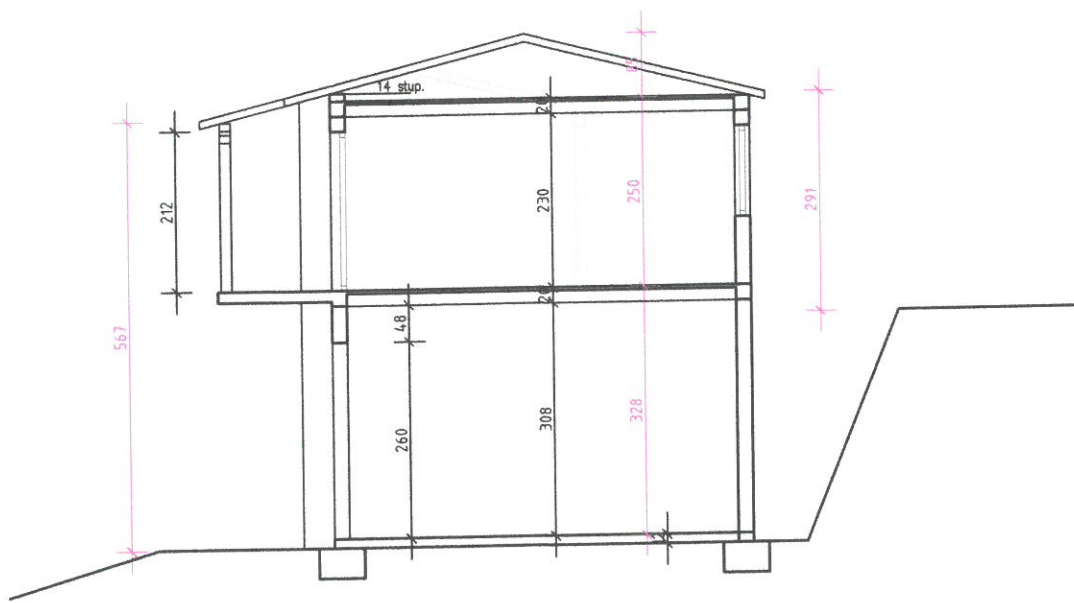

PRESJEK 1-1 (obujam)

-zgrada oznake 2

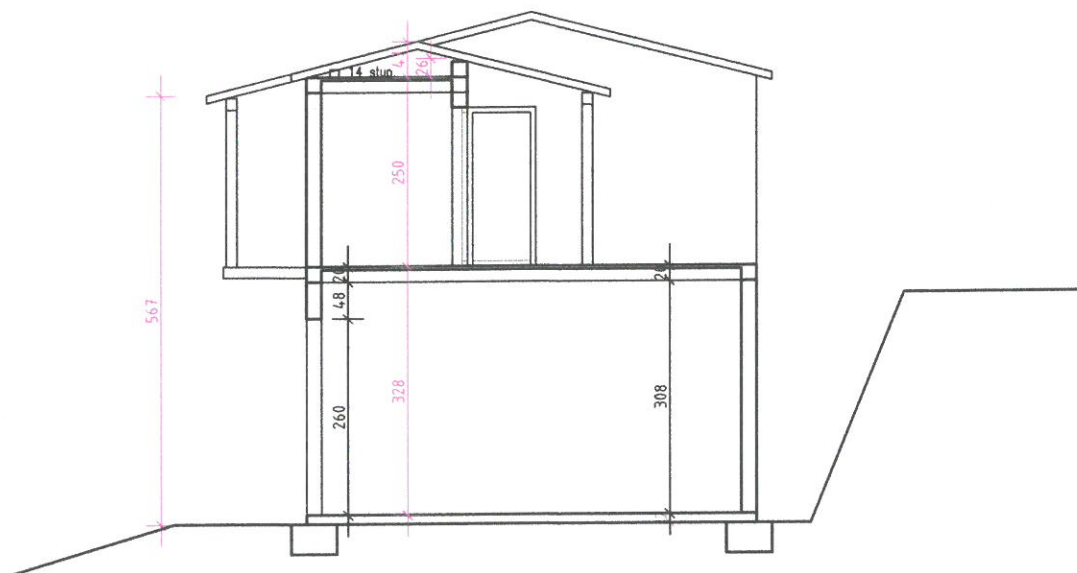

PRESJEK 2-2 (objam)

-zgrada oznake 2

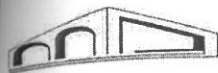

moj dom

d.o.o. za projektiranje, nadzor i trgovinu Zadar
OIB: 56814441284
Tel-fax: 023/ 331 335 mob. 091 539 2465
e-mail: mojdom-zd@hi.t-com.hr i mojdom@hi.t-com.hr

PROJEKT BROJ: TD-73 / 2018

Zgrada: Stambena katnica
Lokacija: k.č. 9428 k.o. Preko
Investitor: MB „BIO ENERGIJA“
d.o.o. VARAŽDIN
Prijekant: Simon Džunić d.i.a.
Suradnici: Andrej Duišin Džunić
struč.spec.ing.aedif
Dario Duišin Džunić
cad.spec.
Datum: Srpanj 2018.

7. Podaci za obračun naknade za zadržavanje zgrade u prostoru prema kriterijima iz članka 17. Zakona – Prilog

Tablica izračuna naknade za legalizaciju izrađena je u skladu sa formulom iz Uredbe o naknadi za zadržavanje nezakonito izgrađenih zgrada u prostoru iz kolovoza 2012. godine

PRIZEMLJE:		BGP/m ²	h/m	Obujam/ m ³
Zatvoreni prostor-	(23,63+17,88)=	41,51 m ²	x 3,2 8m	136,15 m ³
Natkriveni prostor-		6,42 m ²	x 1,00 m	6,42 m ³

Prizemlje- **47,93 m²** **142,57 m³**

KAT:		BGP/m ²	h/m	Obujam/ m ³
Zatvoreni prostor-	(23,63+6,16+6,40)=	36,19 m ²	x 2,50 m	90,48 m ³
Natkriveni prostor-	(6,42+2,31)=	8,73 m ²	x 1,00 m	8,73 m ³

kat- **44,92 m²** **99,21 m²**

TAVANSKI PROSTOR:		BGP/m ²	h/m	obujam
Zatvoreni prostor-	(32,57+0,65)=	33,22 m ²	x 0,75/2m	36,19 m ³
Zatvoreni prostor -	2,12X1,40)=	2,97 m ²	x (0,26+0,47)/2	1,08 m ³

Tavanski prostor- obujam **36,19 m²** **37,27 m³**

obujam-(za obračun naknade za zadržavanje zgrade u prostoru) 279,00 m³

Zadar, srpanj 2018.

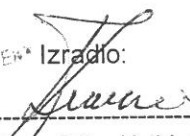
 SIMON DŽUNIĆ
dipl.ing.arh.
OVA PŠTENA ARHITEKTA
1999
Izradio:

Simon Džunić d.i.a.

podnositelj zahtjeva

Ime i Prezime **MB "BIO ENERGIJA" d.o.o. Varaždin**
 Adresa **Međimurska ul. 28 42000 Varaždin**
 OIB **9506734669**
 Katastarska čestica **9428**
 Katastraska općina **PREKO**

Zgrada **stambena - POVREMENO STANOVANJE**

Predmet: Naknada za zadržavanje nezakonito izgrađene zgrade u prostoru

Vrsta zgrade: **2** - opisuje se brojka i to: 1. za pomoćnu zgradu do 50 m² GBP u funkciji glavne zgrade koja je legalna
 2. za sve ostale zgrade

Obujam zgrade
 O = **279,00** m³ - obujam utvrđen prema Pravilniku o načinu utvrđivanja obujma građevine za obračun komunalnog doprinosa (NN br. 136/06, 135/10, 14/11 i 55/02)

Namjena zgrade
 Kn = **1,00** - koeficijent namjene: 0,30 za zgradu poljoprivredne namjene, ribarstvo i akvakultura
 0,50 za zgradu industrijske odnosno gospodarsko-proizvodne namjene
 1,00 za zgradu stambene ili druge namjene (poslovni prostor, garaža i dr.)

Lokacija zgrade
 Lk = **3,00** - koeficijent lokacije: 1,00 unutar građevinskog područja, te zgrade poljoprivredne namjene izvan građevinskog područja
 3,00 izvan granica građevinskog područja (izuzev zgrada poljoprivredne namjene)
 5,00 u području gospodarske i zaštitne šume te šume s posebnom namjenom i na vodnom dobru
 7,00 u zaštićenom obalnom području mora u pojasu do 100 m izvan građevinskog područja

Izračun naknade po obujmu i namjeni

No =	O ₁₋₄	Jn ₁₋₄	No ₁₋₄
	279,00	4,00 kn	1.116,00 kn
	0,00	10,00 kn	0,00 kn
	0,00	30,00 kn	0,00 kn
	0,00	75,00 kn	0,00 kn

No = Sum (O₁₋₄ x No₁₋₄) x Kn =
 No = **1.116,00 kn** (min 500 kn)

Non = Non x Kn =
 Non = **1.116,00 kn** (min 500 kn)

Visina naknade

VN = Non x Lk =

VN = 3.348,00 kn

Način plaćanja

Jednokratno s popustom 25 % **2.511,00 kn**

Obročno bez popusta **3.348,00 kn**
 prvi obrok 1.000,00 kn (5% od visine naknade, te min 1.000 kn)
 ostatak 2.348,00 kn
 maksimalni broj mjeseci 7
 mjeseci otplate **7**
 mjesečni obrok 335,43 kn (minimalni mjesečni obrok je najmanje 300 kn)



SIMON ĐUKIĆ
 diplomirani arh.
 OV. ČISTENI ARHITEKT
 A 1411

[Handwritten signature]

Izrađivač

Napomena:

Izračun se radi za svaku zgradu na čestici posebno, dok se rješenje donosi za sve zgrade koje su predmet postupka legalizacije



moj dom

d.o.o. za projektiranje, nadzor i trgovinu Zadar
OIB: 56814441284
Tel-fax: 023/331 335 mob. 091 539 2465
e-mail: mojdom-zd@hi.t-com.hr i mojdom@hi.t-com.hr

PROJEKT BROJ: TD-73 / 2018

Zgrada: Stambena katnica
Lokacija: k.č. 9428 k.o. Preko
Investitor: MB „BIO ENERGIJA“
d.o.o. VARAŽDIN
Prijekant: Simon Džunić d.i.a.
Suradnici: Andrej Duišin Džunić
struč.spec.ing.aedif
Dario Duišin Džunić
cad.spec.
Datum: Srpanj 2018.

8. Nacrti

1. GEODETSKI SNIMAK 1:1000
2. PRIZEMLJE 1:100
3. KAT 1:100
4. KROVNA PLOHA 1:100
5. PRESJEK 1-1 1:100
6. PRESJEK 2-2 1:100
7. SJEVEROISTOČNO PROČELJE 1:100
8. JUGOISTOČNO PROČELJE 1:100
9. JUGOZAPADNO PROČELJE 1:100
10. SJEVEROZAPADNO PROČELJE 1:100

Zadar, srpanj 2018.



SIMON DŽUNIĆ
dipl.ing.arch.
OVI OŠTENI ARHITEKT
A 1441

Izradio:

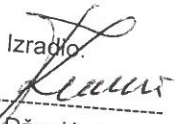
Simon Džunić d.i.a.

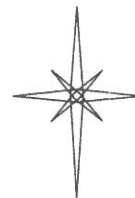

2P

4
882
300
395
100

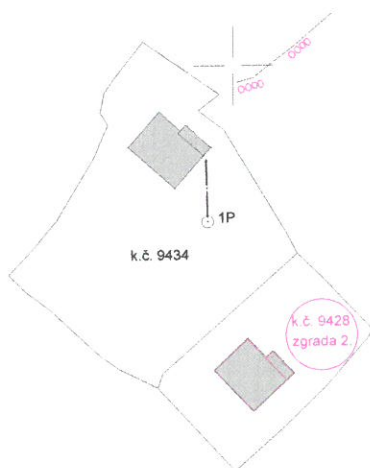

4
882
200
395
100

4
882
200
395
200

NEZAKONITO IZGRAĐENOJ ZGRADI(ZGRADAMA)		GEODETSKI SNIMAK	
izvođač:	MB bio energija d.o.o.	mjerilo 1:1000	
katastarske općine:	334880, PREKO	Odgovorna osoba za obavljanje stručnih geodetskih poslova: Ovlašteni inženjer geodezije Ana Lokas-Juranov, dipl.ing.geod.	list 1.
čestice:	9428 (zgrada oznake 2.)		
adresa/trg, kućni broj:	Preko, Ulica hrvatskih branitelja 1	Izradili:	
stav/projekcija:	HTRS96/TM	Ana Lokas-Juranov, dipl.ing.geod. Elvis Meštrović, geod.	
datum izrade:	27. lipnja 2018.god.		

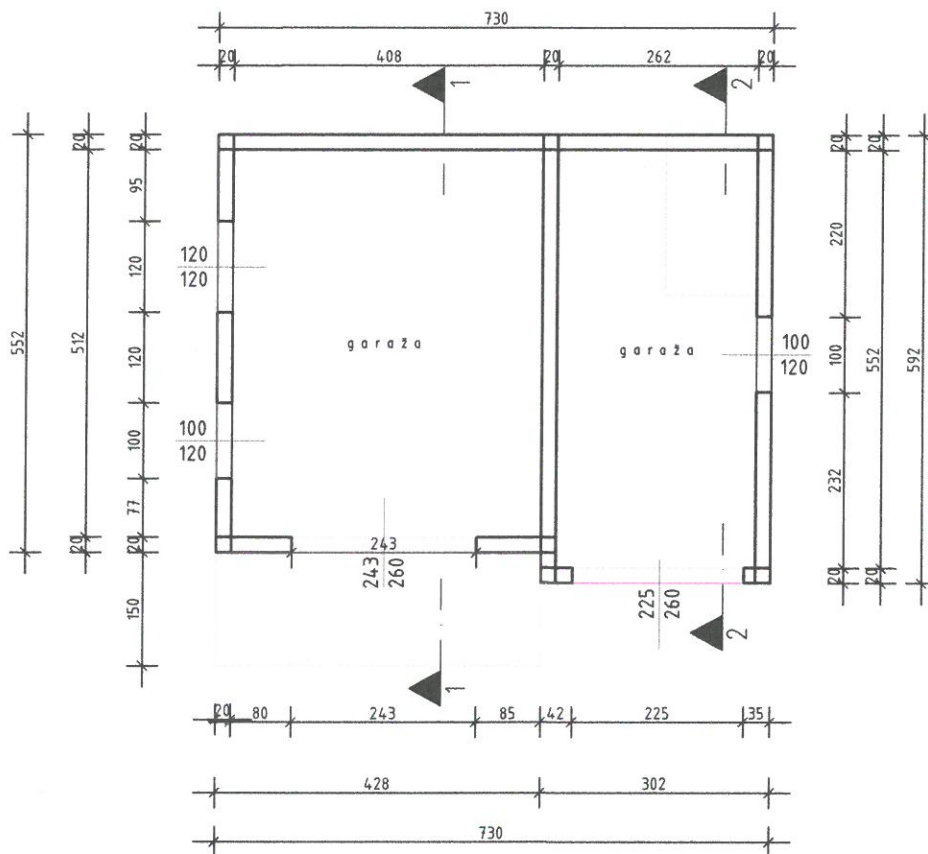
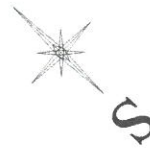

SIMON DŽUNIĆ
dipl.ing.arh.
OVLAŠTENI ARHITEKT
A 1441

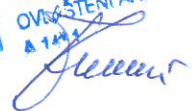

PRIZEMLJE
-zgrada oznake 2

 **mojdom**
d.o.o. za projektiranje i trgovinu-Zadar

Ive Vojnovića 8a, 23000 Zadar, Hrvatska
Tel./fax. 023-331-335 mob. 091-539-2465
e-mail: mojdom-zd@hi.t-com.hr

OZNAKA PROJEKTA :	TD-73/2018	MJERILO :	1:100
INVESTITOR :	MB "BIO ENERGIJA" d.o.o. Varaždin	PROJEKTANT :	SIMON DŽUNIĆ d.i.a.
ZGRADA :	VIKEND KUĆA -KATNICA- (oznake 2.)	GLAVNI PROJEKTANT :	SIMON DŽUNIĆ d.i.a.
MJESTO GRADNJE :	PREKO	SURADNIK - PROJEKTANT:	ANDREJ DUIŠIN-DŽUNIĆ struč.spec.ing.aedif
LOKACIJA :	k.č. 9428 k.o. PREKO	SURADNIK - CRTAO:	DARIO DUIŠIN-DŽUNIĆ cad-spec.
FAZA PROJEKTA :	SNIMKA IZVEDENOG STANJA	DATUM :	srpanj, 2018
SADRŽAJ :	PRIZEMLJE	LIST :	2

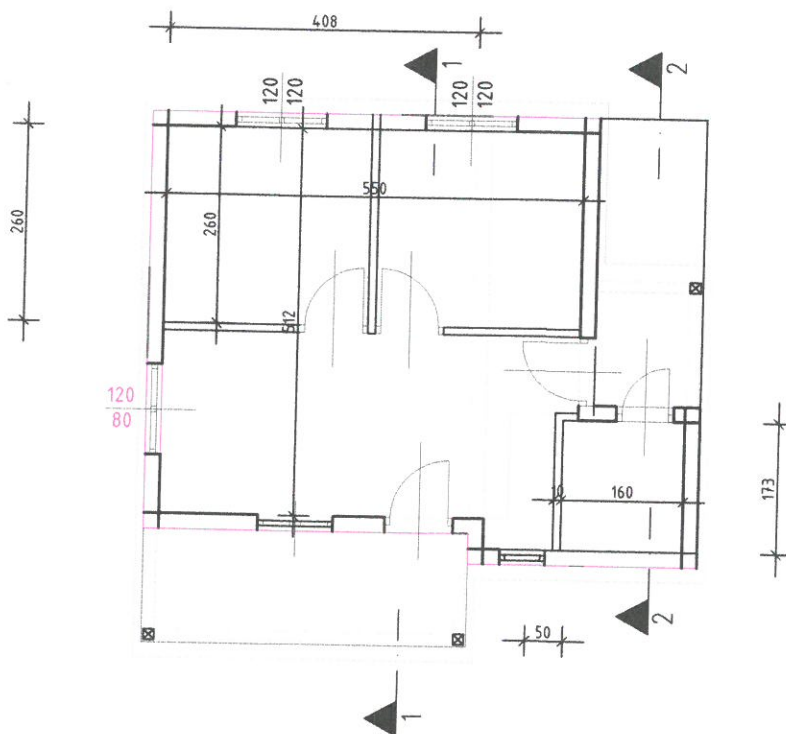

 **SIMON DŽUNIĆ**
dipl.ing.arh.
OVIŠTINI ARHITEKT
A 1449

KAT
-zgrada oznake 2

 **moj dom**
d.o.o. za projektiranje i trgovinu-Zadar

Ive Vojnovića 8a, 23000 Zadar, Hrvatska
Tel./fax. 023-331-335 mob. 091-539-2465
e-mail: mojdom-zd@hi.t-com.hr

OZNAKA PROJEKTA :	TD-73/2018	MJERILO :	1:100
INVESTITOR :	MB "BIO ENERGIJA" d.o.o. Varaždin	PROJEKTANT :	SIMON DŽUNIĆ d.i.a.
ZGRADA :	VIKEND KUĆA -KATNICA- (oznake 2.)	GLAVNI PROJEKTANT :	SIMON DŽUNIĆ d.i.a.
MJESTO GRADNJE :	PREKO	SURADNIK - PROJEKTANT:	ANDREJ DUIŠIN-DŽUNIĆ struč.spec.ing.oedif
LOKACIJA :	k.č. 9428 k.o. PREKO	SURADNIK - CRTAO:	DARIO DUIŠIN-DŽUNIĆ cad-spec.
FAZA PROJEKTA :	SNIMKA IZVEDENOG STANJA	DATUM :	srpanj, 2018
SADRŽAJ :	KAT	LIST :	3

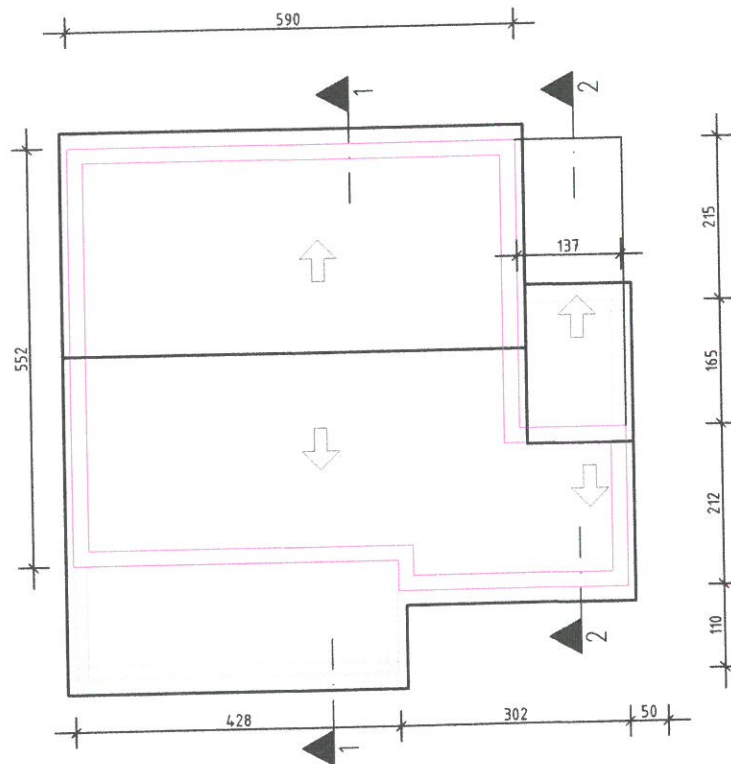

SIMON DŽUNIĆ
dipl.ing.arh.
OVIŠTINI ARHITEKT
A 1491

KROVNA PLOHA
-zgrada oznake 2

 mojdom d.o.o. za projektiranje i trgovinu-Zadar		Ive Vojnovića 8a, 23000 Zadar, Hrvatska Tel./fax. 023-331-335 mob. 091-539-2465 e-mail: mojdom-zd@hi.t-com.hr	
OZNAKA PROJEKTA :	TD-73/2018	MJERILO :	1:100
INVESTITOR :	MB "BIO ENERGIJA" d.o.o. Varaždin	PROJEKTANT :	SIMON DŽUNIĆ d.i.a.
ZGRADA :	VIKEND KUĆA -KATNICA- (oznake 2.)	GLAVNI PROJEKTANT :	SIMON DŽUNIĆ d.i.a.
MJESTO GRADNJE :	PREKO	SURADNIK - PROJEKTANT:	ANDREJ DUIŠIN-DŽUNIĆ struč.spec.ing.oedif
LOKACIJA :	k.č. 9428 k.o. PREKO	SURADNIK - CRTAO:	DARIO DUIŠIN-DŽUNIĆ cad-spec.
FAZA PROJEKTA :	SNIMKA IZVEDENOG STANJA	DATUM :	srpanj, 2018
SADRŽAJ :	KROVNA PLOHA	LIST :	4

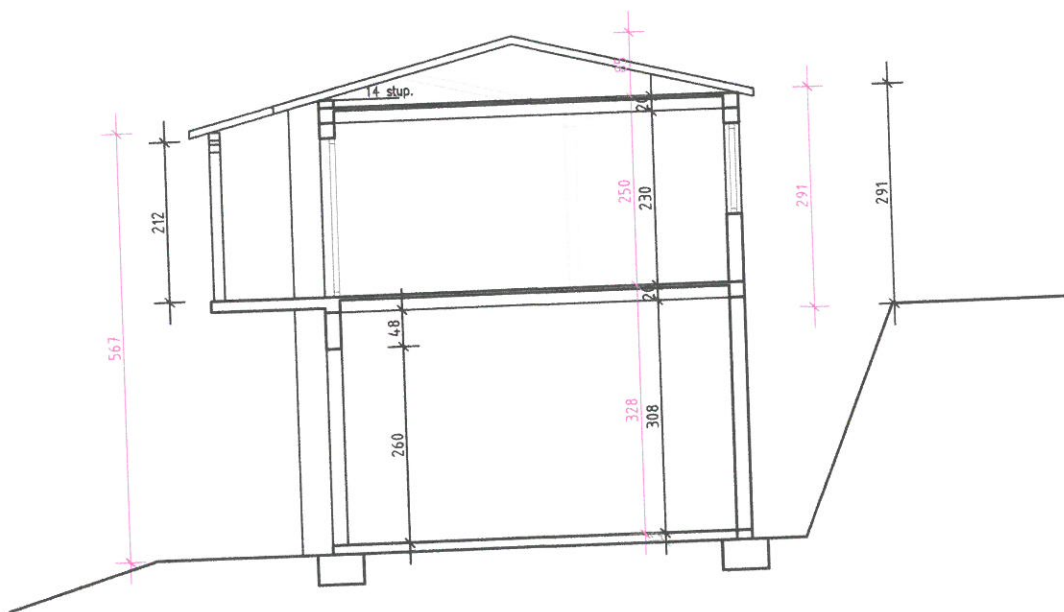

SIMON DŽUNIĆ
dipl.ing. arh.
OVL. ŠTETNI ARHITEKT
A 1111

Simon

PRESJEK 1-1
-zgrada oznake 2

moj dom
d.o.o. za projektiranje i trgovinu-Zadar

Ive Vojnovića 8a, 23000 Zadar, Hrvatska
Tel./fax. 023-331-335 mob. 091-539-2465
e-mail: mojdom-zd@hi.t-com.hr

OZNAKA PROJEKTA :	TD-73/2018	MJERILO :	1:100
INVESTITOR :	MB "BIO ENERGIJA" d.o.o. Varaždin	PROJEKTANT :	SIMON DŽUNIĆ d.i.a.
ZGRADA :	VIKEND KUĆA -KATNICA- (oznake 2.)	GLAVNI PROJEKTANT :	SIMON DŽUNIĆ d.i.a.
MJESTO GRADNJE :	PREKO	SURADNIK - PROJEKTANT:	ANDREJ DUIŠIN-DŽUNIĆ struč.spec.ing.aedif
LOKACIJA :	k.č. 9428 k.o. PREKO	SURADNIK - CRTAO:	DARIJO DUIŠIN-DŽUNIĆ cad-spec.
FAZA PROJEKTA :	SNIMKA IZVEDENOG STANJA	DATUM :	srpanj, 2018
SADRŽAJ :	PRESJEK 1-1	LIST :	5

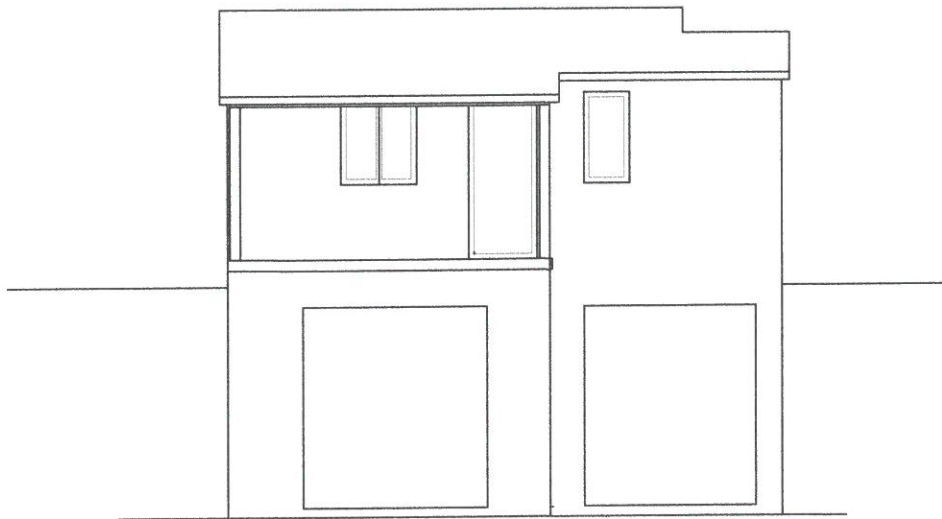

SIMON DŽUNIĆ
 dipl.ing.erh.
 OVI.ČISTENI ARHITEKT
 A 1494
Simon Džunić
SJEVEROISTOK

-zgrada oznake 2

 moj dom d.o.o. za projektiranje i trgovinu-Zadar		Ive Vojnovića Ba, 23000 Zadar, Hrvatska Tel./fax. 023-331-335 mob. 091-539-2465 e-mail: mojdom-zd@hi.t-com.hr	
OZNAKA PROJEKTA :	TD-73/2018	MJERILO :	1:100
INVESTITOR :	MB "BIO ENERGIJA" d.o.o. Varaždin	PROJEKTANT :	SIMON DŽUNIĆ d.i.o.
ZGRADA :	VIKEND KUĆA -KATNICA- (oznake 2.)	GLAVNI PROJEKTANT :	SIMON DŽUNIĆ d.i.o.
MJESTO GRADNJE :	PREKO	SURADNIK - PROJEKTANT:	ANDREJ DUIŠIN-DŽUNIĆ struč.spec.ing.oedif
LOKACIJA :	k.č. 9428 k.o. PREKO	SURADNIK - CRTAO:	DARIO DUIŠIN-DŽUNIĆ cad-spec.
FAZA PROJEKTA :	SNIMKA IZVEDENOG STANJA	DATUM :	srpanj, 2018
SADRŽAJ :	SJEVEROISTOK	LIST :	7

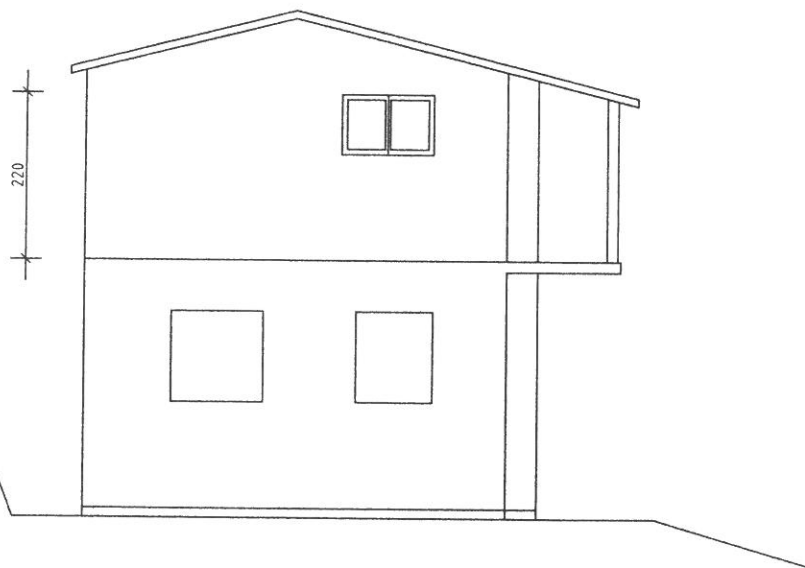



SIMON DŽUNIĆ
 dipl.ing.arh.
 OVIŠTENI ARHITEKT
 A 2494

JUGOISTOK

-zgrada oznake 2

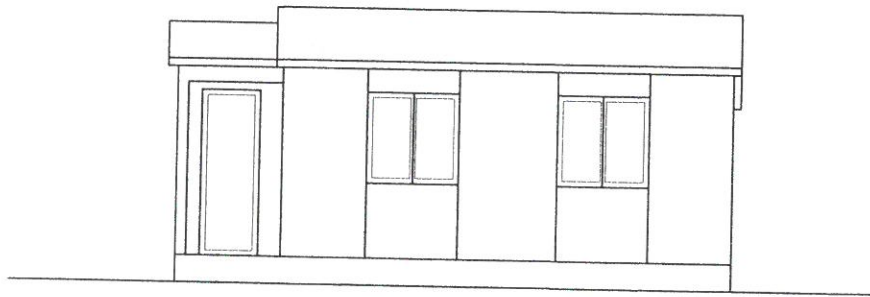
 moj dom d.o.o. za projektiranje i trgovinu-Zadar		Ive Vojnovića Ba, 23000 Zadar, Hrvatska Tel./fax. 023-331-335 mob. 091-539-2465 e-mail: mojdom-zd@hi.t-com.hr	
OZNAKA PROJEKTA :	TD-73/2018	MJERILO :	1:100
INVESTITOR :	MB "BIO ENERGIJA" d.o.o. Varaždin	PROJEKTANT :	SIMON DŽUNIĆ d.i.a.
ZGRADA :	VIKEND KUĆA -KATNICA- (oznake 2.)	GLAVNI PROJEKTANT :	SIMON DŽUNIĆ d.i.a.
MJESTO GRADNJE :	PREKO	SURADNIK - PROJEKTANT:	ANDREJ DUIŠIN-DŽUNIĆ struč.spec.ing.aedif
LOKACIJA :	k.č. 9428 k.o. PREKO	SURADNIK - CRTAO:	DARIO DUIŠIN-DŽUNIĆ od-spec.
FAZA PROJEKTA :	SNIMKA IZVEDENOG STANJA	DATUM :	srpanj, 2018
SADRŽAJ :	JUGOISTOK	LIST :	8



SIMON DŽUNIĆ
 dipl.ing. arh.
 OVIŠTENI ARHITEKT
 A. 114

JUGOZAPAD

-zgrada oznake 2



moj dom
 d.o.o. za projektiranje i trgovinu-Zadar

Ive Vojnovića 8a, 23000 Zadar, Hrvatska
 Tel./fax. 023-331-335 mob. 091-539-2465
 e-mail: mojdom-zd@hi.t-com.hr

OZNAKA PROJEKTA :	TD-73/2018	MJERILO :	1:100
INVESTITOR :	MB "BIO ENERGIJA" d.o.o. Varaždin	PROJEKTANT :	SIMON DŽUNIĆ d.i.a.
ZGRADA :	VIKEND KUĆA -KATNICA- (oznake 2.)	GLAVNI PROJEKTANT :	SIMON DŽUNIĆ d.i.a.
MJESTO GRADNJE :	PREKO	SURADNIK - PROJEKTANT:	ANDREJ DUŠIN-DŽUNIĆ struč.spec.ing. arh.
LOKACIJA :	k.č. 9428 k.o. PREKO	SURADNIK - CRTAO:	DARIJO DUŠIN-DŽUNIĆ cad-spec.
FAZA PROJEKTA :	SNIMKA IZVEDENOG STANJA	DATUM :	srpanj, 2018
SADRŽAJ :	JUGOZAPAD	LIST :	9

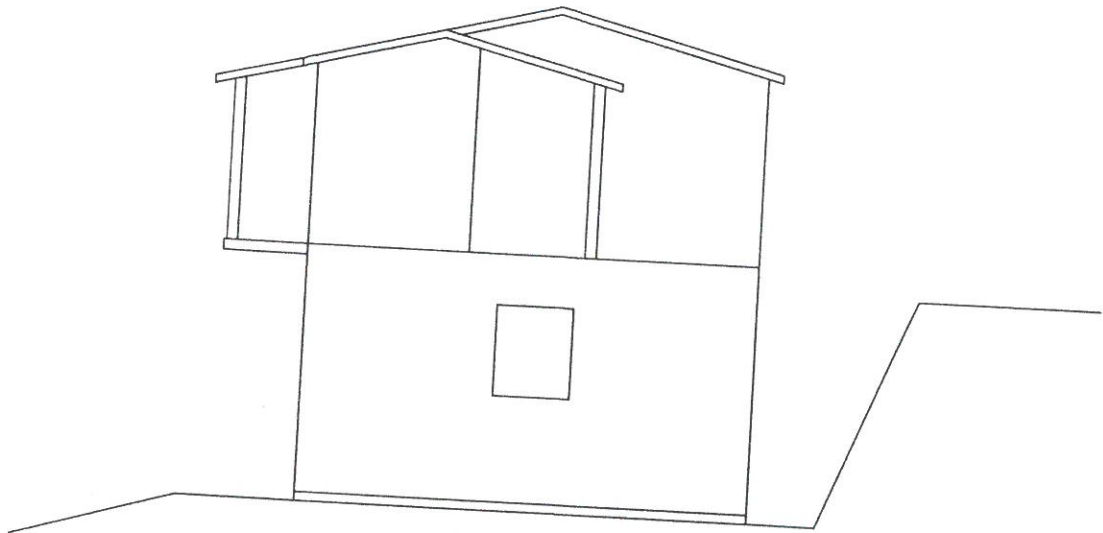

SIMON DŽUNIĆ
dipl.ing.arh.
OVLAŠTENI ARHITEKT
2018

Simon

SJEVEROZAPAD

-zgrada oznake 2



moj dom
d.o.o. za projektiranje i trgovinu-Zadar

Ive Vojnovića 8a, 23000 Zadar, Hrvatska
Tel./fax. 023-331-335 mob. 091-539-2465
e-mail: mojdom-zd@hi.t-com.hr

OZNAKA PROJEKTA :	TD-73/2018	MJERILO :	1:100
INVESTITOR :	MB "BIO ENERGIJA" d.o.o. Varaždin	PROJEKTANT :	SIMON DŽUNIĆ d.i.a.
ZGRADA :	VIKEND KUĆA -KATNICA- (oznaka 2.)	GLAVNI PROJEKTANT :	SIMON DŽUNIĆ d.i.a.
MJESTO GRADNJE :	PREKO	SURADNIK - PROJEKTANT:	ANDREJ DUIŠIN-DŽUNIĆ struč.spec.ing.aedif
LOKACIJA :	k.o. 9428 k.o. PREKO	SURADNIK - CRTAO:	DARIKO DUIŠIN-DŽUNIĆ cad-spec.
FAZA PROJEKTA :	SNIMKA IZVEDENOG STANJA	DATUM :	srpanj, 2018
SADRŽAJ :	SJEVEROZAPAD	LIST :	10



moj dom

d.o.o. za projektiranje, nadzor i trgovinu Zadar
OIB: 56814441284
Tel-fax: 023/ 331 335 mob. 091 539 2465
e-mail: mojdom-zd@hi.t-com.hr i mojdom@hi.t-com.hr

PROJEKT BROJ: TD-73 / 2018

Zgrada: Stambena katnica
Lokacija: k.č. 9428 k.o. Preko
Investitor: MB „BIO ENERGIJA“
d.o.o. VARAŽDIN
Prijektant: Simon Džunić d.i.a.
Suradnici: Andrej Duišin Džunić
struč.spec.ing.aedif
Dario Duišin Džunić
cad.spec.
Datum: Srpanj 2018.

9. Fotodokumentacija

Zadar, srpanj 2018.



SIMON DŽUNIĆ
dipl.ing.arch.
OVI & ŠTENI ARHITEKT

Izradio:

Simon Džunić d.i.a.



