

**FINANCIJSKA AGENCIJA**

OIB: 85821130368

ZAGREB, ULICA GRADA UKOLUARA 70

(adresa nadležne jedinice)

**FINANCIJSKA AGENCIJA**  
ODSIJEK ZA PRIJEM, EVIDENTIRANJE  
I POHRANU OSNOVA ZA PLACANJE  
ZAGREB 1**05-12-2018**Nadležni trgovački sud ZAGREBPoslovni broj spisa St - 2481/2018PREDSTEČAJNE NAGODBE  
PRIMANJE I OTPREMA POŠTE

KLASA: \_\_\_\_\_

UR. BROJ: \_\_\_\_\_

**PRIJAVA TRAZBINE VJEROVNIKA U PREDSTEČAJNOM POSTUPKU****PODACI O VJEROVNIKU:**

Ime i prezime/tvrtka ili naziv

HRVOSJE ANDABAE U. METAL TECH, OBET ZA PROIZVODNJU, USLUGE I TRGOVINUOIB 80836552938

Adresa/sjedište

SESUETE, GLAVNA 16**PODACI O DUŽNIKU:**

Ime i prezime/ tvrtka ili naziv

TEHNIKA d.d.OIB 7307001250

Adresa/sjedište

ZAGREB (GRAD ZAGREB) ULICA GRADA UKOLUARA 274**PODACI O TRAZBINI:**

Pravna osnova tražbine (npr. ugovor, odluka suda ili drugog tijela, ako je u tijeku sudski postupak oznaku spisa i naznaku suda kod kojeg se postupak vodi)

POSRU - 2614/2018Iznos dospjele tražbine 179.577,51 (kn)Glavnica 179.577,51 (kn)Kamate 15.416,80 (kn)

Iznos tražbine koja dospijeva nakon otvaranja predstečajnog postupka \_\_\_\_\_ (kn)

Dokaz o postojanju tražbine (npr. račun, izvadak iz poslovnih knjiga)

RIJEŠENJE O OVRŠI, UGOVOR, RAČUN, IZVADAK IZ POSLOVNIH KNJIGAVjerovnik raspolaže ovršnom ispravom DA  NE  za iznos \_\_\_\_\_ (kn)

Naziv ovršne isprave \_\_\_\_\_

**PODACI O RAZLUČNOM PRAVU:**

Pravna osnova razlučnog prava

Dio imovine na koji se odnosi razlučno pravo

Iznos tražbine \_\_\_\_\_ (kn)

Razlučni vjerovnik odriče se prava na odvojeno namirenje **ODRIČEM / NE ODRIČEM**

Razlučni vjerovnik pristaje da se odgodi namirenje iz predmeta na koji se odnosi njegovo razlučno pravo radi provedbe plana restrukturiranja **PRISTAJEM / NE PRISTAJEM**

**PODACI O IZLUČNOM PRAVU:**

Pravna osnova izlučnog prava

Dio imovine na koji se odnosi izlučno pravo

Izlučni vjerovnik pristaje da se izdvoji predmet na koji se odnosi njegovo izlučno pravo radi provedbe plana restrukturiranja **PRISTAJEM / NE PRISTAJEM**

Mjesto i datum

SESVETE, 04.12.2018.

Potpis vjerovnika

Harun Avlasek

**FTT METALTECH**  
obrt za proizvodnju, usluge i trgovinu  
vl. Hrvoje Andabak  
10360 Sesvete, Glavna 16

"TEHNIKA" d.d. ZAGREB, Ulica grada Vukovara 274, koje zastupa glavni direktor ZLATKO SIROVEC struč. spec. ing. aedif. ( u daljnjem tekstu NARUČITELJ) matični broj 3275388, OIB 73037001250

i

METAL TECH, OBRT ZA PROIZVODNJU USLUGE I TRGOVINU, SESVETE, Glavna 16, koje zastupa HRVOJE ANDABAK, (u daljnjem tekstu IZVOĐAČ) račun br. HR4824840081101575814, matični broj 91913357, OIB 80836552938

sklapaju

## UGOVOR br. 589/2017

### I. PREDMET UGOVORA I CIJENA

#### Članak 1.

Naručitelj naručuje, a Izvođač preuzima izvebu STAKLENIH OGRADA prema opisu, količinama i jediničnim cijenama iz priloženog troškovnika na gradilištu F11997 HOTEL BERULIA, BRELA za ukupni iznos od:

1.136.194,23 KN

(slovima: milijunstotridesetšestisućastodevedesetčetiri i 23/100 KN)

*PDV nije uključen u ugovorenu cijenu radova, a PDV se obračunava i plaća u skladu sa Zakonom o porezu na dodanu vrijednost.*

**Izvođač je dužan odmah po potpisu ugovora, a najkasnije do ovjere prve privremene situacije-računa, dostaviti POTVRDU da je prijavljen u porezni sustav i da je obveznik poreza na dodatnu vrijednost.**

#### Članak 2.

Cijena utvrđena u članku 1. ovog ugovora je napromjenljiva i u cijenu je uključen:

- sav potreban materijal i rad sa svim doprinosima, taksama, porezima i ostalim davanjima,
- prijevoz i prijenos do mjesta ugradbe materijala ili gotovih konstrukcija,
- sama ugradba,
- skele, električna energija, plin, voda, telefon,
- propisani atesti za rad i materijal,
- razna bušenja i dubljenja u zidovima, kao i bušenja stropova za okomite glavne vodove i bušenja nosećih zidova za vodoravne glavne vodove uz suglasnost predstavnika naručitelja,
- ugradba raznih nosača,
- društvene obveze,
- osiguranje skladišnog prostora,
- trošak čišćenja za vrijeme i poslije dovršenja ugovorenih radova s prijenosom i prijevozom otpadaka i smeća nastalog prilikom izvođenja ugovorenih radova na mjesto, koje će Izvođač dogovoriti s naručiteljevim rukovoditeljem gradilišta, trošak osiguranja života i nezgoda, te trošak osiguranja raznih radova, materijala i odgovornosti prema trećim licima, a prema pravilima i cjeniku za osiguranje objekata u izgradnji.

Pored gore navedenog u cijenu su uključeni i svi ostali troškovi i izdaci Izvođača, tako da su radovi u potpunosti i kvalitetno izvedeni i da su podobni za preuzimanje i korištenje.



### Članak 3.

Cijene su fiksne i nepromjenljive za cijeli period građenja s tim, da su u jedinične cijene ukalkulirana sva predviđiva povećanja cijena.

### Članak 4.

U koliko Izvođač koristi usluge od Naručitelja, a koje su uključene u cijenu iz članka 1. ovog ugovora (primjerice navedene u članku 2. ovog ugovora) iste će se od Izvođača naplatiti prema Cjeniku Tehnike d.d.

Za takove usluge i troškove Izvođaču radova će se ispostaviti račun i isti odbiti od računa-situacije putem međusobne kompenzacije.

Od svakog računa – situacije Izvođača, Naručitelj će putem fakture obračunati sljedeće troškove (a koji će se kompezirati sa situacijom Izvođača):

- 4 ‰ (četiri promila) na ime premije osiguranja te
- 1% (jedan posto) na ime troškova organizacije gradilišta (korištenje sanitarija, privremena rasvjeta po zgradi, utrošak i razvod instalacija el.energije, vode, plina, trošak privremenog zatvaranja objekta, odvoz zajedničkog komunalnog otpada i slično)

Izvođač sudjeluje u troškovima premije osiguranja radova i odgovornosti prema trećim osobama prema Pravilima i cjeniku za osiguranje objekata u izgradnji i ovom članku.

U slučaju nastanka štete na radovima ugovorenim ovim ugovorom uslijed ostvarenja osiguranih razlika Izvođač stiče pravo na odštetu koju ostvaruje preko naručiteljeve police osiguranja uz odbitak 6% manipulativnih troškova.

Premijom osiguranja ne osiguravaju se sredstva ni materijal Izvođača, koji nisu ugrađeni i predani zapisnički gradilištu ili pak nisu predani na čuvanje u skladište naručitelja.

### Članak 5.

Cijenu naknadnih radova stranke će utvrditi sporazumno na način da se za iste ili slične radove primjeni jedinična ugovorena cijena, a ako to nije moguće, utvrditi će se na osnovi Ponude Izvođača i analize cijena koje će odobriti nadzorni organ i Investitor.

Eventualni naknadni radovi koji bi se pojavili u toku izvođenja radova, a nisu sadržani u troškovniku, mogu se izvoditi tek nakon odobrenja kalkulativne cijene od strane Naručitelja i Investitora.

U roku od 15 dana od dana odobrenja kalkulativne cijene mora se sklopiti dopunski ugovor.

Naknadni i nepredviđeni radovi unose se odvojeno na kraju računa – situacije, a obračunavaju se po cijenama iz dopunskog ugovora.

## II. ROKOVI

### Članak 6.

Radove iz ovog ugovora Izvođač se obvezuje:

započeti **03.04.2017** i završiti do **02.05.2017.**, a sve prema terminskom planu gradilišta i u dogovoru sa rukovoditeljem gradilišta, s tim da će se početak radova računati od dana uvođenja Izvođača u posao.

Uvođenje u posao utvrđuju ugovorne strane zajedničkim pismenim dogovorom ili upisom u građevinski dnevnik.

## Članak 7.

Izvođač ima pravo na produženje roka uslijed potresa, poplave, požara, promjene uvjeta izvođenja radova koje se uobičajenim metodama nisu mogle predvidjeti.

Zahtjev za produženje ugovorenog roka za dovršenje radova, Izvođač je dužan pismeno podnijeti naručitelju u roku 8 dana, od kada je saznao za smetnju, koja je prouzročila zakašnjenje radova. U protivnom nema pravo na produženje roka.

## III. PLAĆANJE RADOVA

### Članak 8.

Naručitelj se obavezuje u roku 3 dana po potpisu ovog ugovora i dostavi solemnizirane zadužnice s potpisom ovjerenim kod javnog bilježnika, doznačiti na račun Izvođača radova avans za nabavku materijala u visini od 30 % vrijednosti radova ugovorenih ovim ugovorom, odnosno 340.858,27 KN.

Primljeni avans ugovorne strane će obračunavati odbijanjem 30% od svake situacije do potpunog iskorištenja avansa.

U slučaju da po okončanoj situaciji ostaje neiskorištenog avansa, naručitelj ima pravo da na taj dio neiskorištenog avansa obračuna zateznu kamatu od datuma datog avansa do okončanog obračuna.

Izvođač će odmah dostaviti solemniziranu zadužnicu s potpisom ovjerenim kod javnog bilježnika u svrhu osiguranja povrata primljenog avansa i dobrog korištenja avansa. Zadužnica mora važiti 30 dana nakon završetka radova + 15 dana respira. Tekst garancije podliježe kontroli i odobrenju Naručitelja.

**Izvođač će uz avansnu garanciju dostaviti i račun za ugovoreni iznos avansa.**

### Članak 9.

Ako ugovoreni radovi traju dulje od mjesec dana obračun izvedenih radova vršit će se putem privremenih mjesečnih situacija – računa. Privremenu mjesečnu situaciju – račun, u četiri primjerka, Izvođač radova je dužan dostaviti u **urudžbeni ured** Naručitelja, Ulica grada Vukovara 274, u roku od 10 dana od dana sastavljenog ZAPISNIKA na gradilištu, a koji sadrži sve podatke za ispostavljanje situacije – računa i koji je potpisan od ovlaštene osobe Izvođača radova i naručiteljevog rukovoditelja gradilišta.

Zapisnik iz stavka 1. ovog članka ugovorene strane su dužne sastaviti najkasnije 25. u mjesecu za koji se situacija – račun podnosi, a Izvođač je obavezan isti priložiti uz ispostavljenu situaciju – račun.

Ovjera privremenih mjesečnih situacija mora se izvršiti u roku do 8 dana od dana ovjere istih radova od strane Investitora prema naručitelju.

Okončana situacija se može ispostaviti nakon primopredaje radova Investitoru i potpisanog konačnog obračuna sa Investitorom.

Neosporni dio svake privremene situacije se isplaćuje u visini od 100 %, uz primjenu članka 4., 8., 25 i 30, s time da **ukupan iznos plaćanja temeljem svih privremenih obračunskih situacija može biti najviše do 90% (devedeset posto) od ukupno ugovorenog iznosa, a ostatak (10%) po okončanom obračunu uz uvjet dostave zadužnice za garantni period iz članka 25**

Rok naplate situacije – računa za izvedene radove je:

**30% avans**

**70% u roku od 60 dana od datuma ovjere situacije,**

odnosno nakon što iste radove Investitor plati Naručitelju, te za taj period Izvođač nema pravo na obračun kamata.

Izvođač je suglasan da svoje potraživanje od naručitelja, za izvedene radove ugovorene putem ovog ugovora, ne može prenositi u korist trećih osoba putem Ugovora o cesiji.

Naručitelj će obvezno situaciju – račun u cijelosti osporiti ako istoj nije priložen zapisnik iz savka 1. ovog članka ili ako je isti neuredno sastavljen.

#### **IV. PRAVA I OBAVEZE NARUČITELJA**

##### **Članak 10.**

Naručitelj se obvezuje osigurati nadzor nad izvedbom ugovorenih završnih radova.

Naručitelj je dužan, prije početka izvođenja radova, javiti Izvođaču tvrtku i ime osobe koja će u ime investitora obavljati neposredni nadzor nad izgradnjom objekta i ime neposrednog voditelja radova naručitelja.

Odluke, obveze i primjedbe nadzornog inženjera investitora potvrđene po naručitelju obavezne su za Izvođača.

Ako za vrijeme izvođenja radova dođe do promjene u nadzoru (promjena tvrtke, odnosno osobe koja vodi nadzor ili promjeni voditelja gradilišta), naručitelj je dužan o tome odmah obavijestiti Izvođača.

##### **Članak 11.**

Naručitelj je dužan pismeno pozvati Izvođača, da u roku od 3 (tri) dana započne s radovima ako Izvođač nije pristupio izvođenju radova prema utvrđenom ugovoru.

Ako Izvođač ni u naknadno ostavljenom roku ne pristupi izvođenju radova smatrat će se da je ugovor raskinut krivnjom Izvođača. U tom slučaju naručitelj ima pravo tražiti od Izvođača naknadu štete koja se sastoji u razlici između ugovorenog iznosa i iznosa novog Izvođača, zatim naplatu troškova vezanih za ovaj ugovor, kao i onih troškova koje će naručitelj zbog toga zakašnjenja platiti.

##### **Članak 12.**

Ako naručitelj za vrijeme ili nakon izvedbe ugovorenih radova utvrdi da izvedeni radovi ne odgovaraju kakvoći ili količini, izvedbenim nacrtima, troškovnicima i ostalim uvjetima naručitelja, Izvođač je dužan ispraviti ustanovljene manjkavosti i pogreške.

Ako Izvođač u roku od pet dana ne postupi prema nalogu naručitelja, naručitelj ima pravo da na račun Izvođača te radove povjeri drugom Izvođaču.

##### **Članak 13.**

Naručitelj ima pravo da nastavak i dovršenje radova povjeri drugom Izvođaču, ako utvrdi da rad ne napreduje općenito, a posebno prema utvrđenom etapnom planu dovršenja i nema izgleda da bi mogao biti dovršen u ugovorenom, odnosno naknadno ugovorenom roku.

U tom slučaju Izvođač je obavezan Naručitelju podmiriti i razliku troškova u odnosu na cijenu utvrđenu ovim ugovorom.

Troškove i ugovorne kazne prema investitoru snosi Izvođač, ako je do toga došlo njegovom krivnjom.

#### Članak 14.

Naručitelj je dužan organizirati i uskalditi rad svih sudionika završnih i ostalih radova na gradilištu, a koji se donosi na temelju terminskog plana građenja.

### V. PRAVA I OBVEZE IZVOĐAČA

#### Članak 15.

Izvođač jamči da je ishodovao odgovarajuće licence od strane nadležnih državnih tijela prema kojima je ovlašten izvoditi radove ugovorene ovim ugovorom.

Izvođač je dužan da na vrijeme osigura sav potrebni materijal i radnu snagu, tako da se radovi mogu izvoditi prema terminskom planu i na vrijeme dovršiti.

Izvođač je obavezan da svoje radno vrijeme uskladi s radnim vremenom naručitelja i rad organizirati tako da se mogu nesmetano obavljati i drugi poslovi na objektu.

Izvođač je obavezan svakodnevno surađivati s nadzornim inženjerom, rukovoditeljem, gradilišta i drugim Izvođačima završnih radova čiji su radovi međusobno povezani.

#### Članak 16.

Izvođač je obavezan:

- prije početka izvođenja radova dostaviti na gradilište uzorke svih materijala sa njihovim tehničkim karakteristikama, porijeklom, atestima i potvrdom o SUKLADNOSTI, a koje mora odobriti Investitor
- izraditi izvedbene detalje i radioničku dokumentaciju u skladu s ugovornom dokumentacijom i na isto dobiti pismenu suglasnost odgovorne osobe Naručitelja i Investitora, a po završetku radova izraditi dokumentaciju izvedenog stanja za svoje radove
- proučiti cjelokupnu projektnu dokumentaciju i tehnološki proces, te ako nema primjedbi na tehnička i ekonomska rješenja, sam ocijeniti da je to najpovoljnije rješenje za Naručitelja, odnosno ako ima prijedlog za racionalizaciju dužan je predložiti isto s naznakom uštede i ponuditi cijenu za predloženo rješenje
- upozoriti Naručitelja na greške i nedostatke u dokumentaciji propisane od strane Projektanta, kako bi se iste na vrijeme i bez dodatnih troškova mogle otkloniti
- ugrađivati materijal, prefabrikate, elemente, uređaje i tehničku opremu koji odgovaraju propisanim standardima i drugim tehničkim propisima te dokazati njihovu kvalitetu
- pravovremeno poduzimati mjere za sigurnost objekta i radova, opreme i materijala, radnika, prolaznika, prometa susjednih objekata i okolice,
- organizirati dopremu i raspodjelu materijala, korištenje opreme, kretanje svojih radnika i cjelokupnu organizaciju izvođenja ugovorenih radova tako da ne smeta Izvođača glavnih radova i Izvođače ostalih završnih radova, ali pritom ima pravo da zahtjeva to i od drugih Izvođača s obzirom na svoje radove,
- za vrijeme izvođenja radova održavati red i disciplinu na gradilištu,
- u izvršenju ugovorenih radova angažirati isključivo radnike uredno prijavljene u skladu s propisima o radu
- radnicima koji izvode po njemu ugovorene radove staviti na raspolaganje osobna zaštitna sredstva i brinuti se da ih radnici upotrebljavaju,
- u slučaju povrede ili nesreće na poslu obavijestiti voditelja gradilišta, naručitelja i nadležne organe a štetu nastalu njegovom krivnjom nadoknaditi Zavodu za socijalno osiguranje, radniku i naručitelju.

## Članak 17.

Izvođač radova je dužan najkasnije u roku od 10 dana od dana potpisa ugovora, dostaviti naručitelju pismenim putem ime odgovornog rukovoditelja radova i njegovog zamjenika, te na temelju članka 56., st.1. i 2. Zakona o zaštiti na radu imenovati odgovornu osobu za provedbu pravila zaštite na radu. Ako u toku rada dođe do promjene odgovornog rukovoditelja radova ili njegovog zamjenika, Izvođač je dužan o tome obavijestiti naručitelja.

Izvođač je dužan, u skladu s člankom 55. Zakona o gradnji, imenovati inženjera gradilišta, odnosno voditelja radova u svojstvu odgovorne osobe koja vodi građenje, odnosno pojedine radove. Inženjer gradilišta, odnosno voditelj radova odgovoran je za provedbu obveza iz članka 54. Zakona. Za inženjera gradilišta i/ili voditelja radova može se u okviru zadaća njegove struke imenovati fizička osoba arhitektonske, građevinske, strojarske ili elektrotehničke struke koja je položila stručni ispit za obavljanje poslova graditeljstva i koja ispunjava druge uvjete propisane Zakonom o arhitektonskim i inženjerskim poslovima i djelatnostima u prostornom uređenju i gradnji.

Izvođač radova dužan je naručitelju prije početka radova predati terminski plan izvedbe radova sa dinamikom napredovanja radova, rokovima završetka pojedinih faza radova i potrebnim kapacitetima radne snage za izvršenje ugovorenog posla, odnosno dužan je na poziv rukovoditelja objekta ili gradilišta zajedno s njim sastaviti zapisnik u kojemu će biti utanačena dinamika napredovanja i završetka radova po fazam i utvrđeni potrebni kapaciteti za izvršenje posla. Utvrđeni rokovi iz prethodnog stavka bit će definirani za početak i završetak svih radova i pojedinih faza po ovom ugovoru.

Izvođač radova vodi građevinsku knjigu koju do 25. u mjesecu za protekli mjesec pregledava i potpisuje naručitelj radova, a služi za mjesečno situiranje radova i konačni obračun.

## Članak 18.

Ovlašteni predstavnik Izvođača obavezan je prisustvovati svim radnim sastancima koje saziva naručitelj odnosno glavni inženjer gradilišta.

Na zahtjev glavnog inženjera i/ili Investitora, Izvođačeve odgovorne osobe strojarske i elektrotehničke struke dužne su s glavnim inženjerom gradilišta prisustvovati stručnim koordinacijama i sastancima, te su obvezne napraviti detaljan vremenski plan nabave materijala i izvođenja radova u skladu s vremenskim planom glavnog izvođača radova, a prema potrebi i način izvođenja radova, te potrebne resurse.

Nadzor nad izvršenjem radova vršit će za naručitelja rukovoditelj objekta, odnosno gradilišta. Izvođač radova dužan je voditi dnevnik rada na svakom objektu, odnosno gradilištu koji obostrano potpisuju.

Dnevnik Izvođača služi naručitelju za unošenje pismenih primjedaba u toku izvođenja radova kao i za odobrenje eventualnih izmjena, koje se odnose na izvedbu ugovorenih radova.

## Članak 19.

Izvođač je dužan radove izvoditi u skladu sa Zakonom o radu, Zakonom o zaštiti na radu, Zakonom o zaštiti od požara, Pravilnikom o zaštiti na radu na privremenim ili pokretnim gradilištima, Zakonom o održivom gospodarenju otpadom, Pravilnikom o gospodarenju otpadom, Pravilnikom o gospodarenju građevnim otpadom, Zakonom o zaštiti okoliša, Zakonom o zaštiti zraka.

Izvođač je dužan zakonski obaveznu gradilišnu dokumentaciju voditi u skladu s propisanim pravilnicima: Pravilnik o vođenju građevinskog dnevnika, Pravilnik o Tehničkom pregledu građevine, Pravilnik o sadržaju pisane izjave izvođača o izvedenim radovima i uvjetima održavanja građevine.

Izvođač radova dužan je čuvati svoje radove do uspješno završenog tehničkog pregleda objekta i prijema od strane korisnika.

Ukoliko Izvođač svojom nepažnjom načini štetu na drugim radovima i ne izvrši čišćenje poslije svojih radova, naručitelj će naplatiti od Izvođača naknadu u visini učinjene štete, odnosno naknadu za potrebno čišćenje.

## **VI. UGOVORNA KAZNA I NAKNADA ŠTETE**

### **Članak 20.**

U slučaju da Izvođač ne izvrši radove u ugovorenom roku, dužan je platiti 5 (pet) promila na ime ugovorne kazne od vrijednosti svih ugovorenih radova za svaki dan zakašnjenja. Ako je šteta koju je Naručitelj pretrpio veća od iznosa ugovorne kazne, isti ima pravo zahtijevati razliku do potpune naknade štete.

Naručitelj ima pravo kumulirati kaznu i naknadu štete iz stavka 1. ovog članka.

Naručitelj ima pravo na naplatu kazne iz prethodnog stavka bez posebne obavijesti (notifikacije) Izvođaču da zadržava pravo na naplatu ugovorne kazne.

### **Članak 21.**

Izvođač se oslobađa ugovorne kazne ako je do neispunjenja ili neurednog ispunjenja ugovorne obveze došlo zbog uzroka za koje on nije odgovoran.

## **VII. PRIMOPREDAJA I OKONČANI OBRAČUN**

### **Članak 22.**

Po završetku radova Izvođač je dužan pismeno zatražiti od naručitelja da preuzme radove po kvaliteti i količini. Radovi koji ne odgovaraju uvjetima Ugovora neće se preuzeti ni platiti.

Radovi se preuzimaju zapisnički, a zapisnik o primopredaji radova potpisuju ovlaštene predstavnici naručitelja i Izvođača. Izvođač je dužan kod primopredaje radova vratiti svu tehničku dokumentaciju primljenu od naručitelja, dostaviti ateste za izvedene radove, koje će pribaviti o svom trošku od ovlaštenih stručnih organizacija, garantne listove za ugrađenu opremu, te potrebna uputstva za rukovanje opremom.

Nakon zapisnički izvršene predaje radova, Izvođač je dužan dostaviti okončani račun – situaciju najkasnije 10 dana nakon predaje radova naručitelju.

Naručitelj nije dužan isplatiti okončani račun – situaciju dok naprijed navedeni uvjeti nisu ispunjeni i predana sva dokumentacija iz stavka 2. ovog članka.

U slučaju da Izvođač ne dostavi okončani račun – situaciju do određenog roka, zadnji privremeni račun – situacija smatrati će se kao okončani račun – situacija i nema pravo na naknadna potraživanja.

## Članak 23.

Konačni primitak izvedenih radova i konačan njihov obračun ugovorne strane će izvršiti u postupku i u rokovima prema kojima će se izvršiti primopredaja i konačni obračun između naručitelja i investitora.

Izvođač se obvezuje da će na temelju obavijesti naručitelje prisustvovati tehničkom pregledu i postupku primopredaje i konačnog obračuna između naručitelja i investitora i da će ukloniti sve nedostatke utvrđene u tim postupcima koji su nastali njegovom krivnjom.

Ako Izvođač u određenom roku ne ukloni nedostatke, naručitelj će nastale nedostatke ukloniti na račun Izvođača.

## VIII. GARANCIJE

### Članak 24.

Izvođač daje garanciju za kakvoću izvedenih radova u trajanju od deset godina za nosivu konstrukciju, a za ostale radove dvije godine računajući od dana kada je izvršena konačna primopredaja radova.

Na nedostatke iz stavka 1. ovog članka (skriveno mane) koji se nisu mogli otkriti običnim pregledom, naručitelj se može pozvati na njih, pod uvjetom da o njima obavijesti Izvođača najduže u roku od mjesec dana od njihova otkrivanja, a istekom dviju godina to se pravo gasi.

Odredba stavka 2. ovog članka ne odnosi se na industrijske proizvode. Za industrijske proizvode koje ugrađuje Izvođač garancija traje prema garantnom roku proizvođača industrijskih proizvoda. Izvođač odgovara za nedostatke građevine koji se tiču ispunjavanja zakonom određenih bitnih zahtjeva za građevinu, ako se ti nedostaci pokažu za vrijeme od 10 godina od predaje i primitka radova.

### Članak 25.

Naručitelj će zadržati od svake privremene situacije iznos od 10 % izvedenih radova do konačnog obračuna, tako da se svaka privremena situacija – račun isplaćuje u smislu članka 9. ovog ugovora.

Nakon konačnog obračuna za pokriće izvedenih radova i otklanjanje nedostataka u garantnom roku Izvođač se obvezuje dostaviti naručitelju garanciju jedne od banaka sa popisa naručitelja. Tekst garancije podliježe kontroli i odobrenju naručitelja.

Vrijednost garancije iznosi 10 % od vrijednosti radova utvrđenih po konačnom obračunu. Iznos garancije treba biti iskazan u EUR preračunato prema srednjem tečaju HNB-a na dan potpisivanja ugovora od strane Naručitelja.

Garancija mora važiti 2 (dvije) godine nakon primopredaje radova + 30 dana respira, a po članku 24. ovog ugovora.

U slučaju primjene ove garancije Banka se neopozivo obvezuje da će na prvi pismeni poziv "Tehnika" d.d. Zagreb, a bez ikakvog prigovora platiti svaki iznos ili iznose po ovoj garanciji u kunskoj protuvrijednosti EUR, prema srednjem tečaju HNB na dan plaćanja garancije, ali ne više od iznosa garancije. Jedini uvjet za naplatu po ovoj garanciji je izjava Naručitelja da Izvođač nije izvršio ugovorne obveze, za koje je banka izdala garanciju.

Naručitelj se obvezuje isplatiti Izvođaču zadržani depozit u roku 60 dana nakon dostave garancije banke, a ukoliko Izvođač ne dostavi garanciju banke, depozit će se isplatiti u roku 60 dana nakon isteka garantnog roka, i to u nominalnom iznosu, beskamatno, i uz uvjet da je Investitor platio Naručitelju sve izvedene radove.

## **IX. RJEŠAVANJE SPOROVA I ZAVRŠNE ODREDBE**

### **Članak 26.**

Stranke su sporazumne da će sve svoje eventualne sporove koji proisteku iz primjene ugovora o izvođenju završnih radova prvenstveno rješavati sporazumno. Radi sporazumnog rješavanja mogu osnivati komisiju, a po potrebi mogu koristiti usluge pojedinih stručnjaka ili stručnih tijela, odnosno organizacije koje stranke sporazumno odrede.

Ako se nastali spor ne može riješiti prema odredbi prethodne stavke ovog članka, tada će za rješavanje spora biti nadležan Trgovački sud u Zagrebu.

### **Članak 27.**

Izvođač potpisom ovog ugovora potvrđuje da je upoznat s lokacijom, uvjetima na gradilištu, te da je prikupio sve informacije o rizicima i drugim okolnostima koje bi mogle utjecati na izvedbu radova. Ni jedan propust prilikom proučavanja prednje navedenog ne oslobađa Izvođača odgovornosti za propisno i pravovremeno izvođenje radova.

### **Članak 28.**

Naručitelj može raskinuti ugovor pismenom izjavom koja se dostavlja Izvođaču:

1. Ako nadležni organ zabrani daljnje izvođenje ugovorenih radova
2. Ako Investitor dođe u situaciju da ne može izvršavati svoje obveze
3. Ako je zaostajanje u izvršenju ugovorenih radova toliko da može dovesti u pitanje izvršenje ugovornih obveza
4. Ako nastupe druge okolnosti predviđene ovim uvjetima ili događajima koji onemogućavaju izvršenje ugovora

### **Članak 29.**

Sastavnim dijelom ovog ugovora je:

- a) ponuda Izvođača:
- b) troškovnik
- c) opći i posebni uvjeti
- d) izjava Izvođača

### **Članak 30.**

Izvođač će odmah dostaviti garanciju banke (jedne od banaka sa popisa naručitelja) u svrhu osiguranja pravovremenog i kvalitetnog izvođenja posla i pravovremenu dostavu atesta u visini 10 % od ukupno ugovorene vrijednosti.

Iznos garancije treba biti iskazan u EUR preračunato prema srednjem tečaju HNB-a na dan potpisivanja ugovora od strane Naručitelja.

Garancija mora važiti 30 dana nakon završetka radova + 30 dana respira. Tekst garancije podliježe kontroli i odobrenju naručitelja.

Naručitelj može iskoristiti garanciju banke za pokriće svih potraživanja prema Izvođaču.

U slučaju primjene ove garancije Banka se neopozivo obvezuje de će na prvi pismeni poziv "Tehnika" d.d. Zagreb, a bez ikakvog prigovora platiti svaki iznos ili iznose po ovoj garanciji u kunsnoj protuvrijednosti EUR, prema srednjem tečaju HNB na dan plaćanja garancije, ali ne više od iznosa garancije. Jedini uvjet za naplatu po ovoj garanciji je izjava Naručitelja da Izvođač nije izvršio ugovorne obveze, za koje je banka izdala garanciju.

U koliko Izvođač u roku od 10 dana od potpisa ugovora ne dostavi garanciju banke u svrhu osiguranja pravovremenog i kvalitetnog izvođenja posla i pravovremene dostave atesta, smatra se da pristaje da mu se od prve situacije ustegne 10 % vrijednosti ugovorenih radova umjesto garancije banke. Ustegnuti depozit vraća se Izvođaču 60 dana nakon ovjere okončane situacije, u nominalnom iznosu beskamatno, i uz uvjet da je Investitor platio Naručitelju sve izvedene radove.

#### Članak 31.

Na sve što nije definirano ovim Ugovorom primjenjivati će se odredbe Posebnih uzanci o građenju, Zakona o obveznim odnosima i Zakona o prostornom uređenju i gradnji.

#### Članak 32.

Ovaj ugovor je sastavljen u četiri jednaka primjerka od kojih tri prima naručitelj, a jedan primjerak Izvođač i stupa na snagu danom potpisa ugovora.

U Zagreb, 23.03.2017.

U Zagrebu, 22-03-2017

ZA IZVOĐAČA:  
Direktor:

ZA NARUČITELJA:  
Glavni direktor:

HRVOJE ANDABAK

Zlatko Sirovec struč. spec. ing. aedif.



**TT METAL TECH**  
obrta za proizvodnju, usluge i trgovinu  
vl. Hrvoje Andabak  
10360 Sesvete, Glavna 16

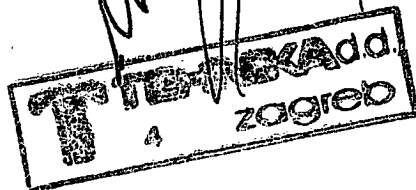

## Kartice partnera

Šifra : 351

Šifra: 351 Naziv partnera: TEHNIKA d.d.

Konto: 1200

Datum	Dokument	Broj	Broj računa	Opis knjiženja	Duguje	Potražuje	Saldo	Datum m.	Dospjele
01.01.2018	Početno stanje	1	40/PJ001/1	RN 40/PJ001/1 Radovi Beru	1.196.442,16	736.529,78	459.912,38	06.12.2017	20.12.2017
01.01.2018	Početno stanje	1	41/PJ001/1	RN 41/PJ001/1 Teretanje	119.644,22	0,00	579.556,60	06.12.2017	20.12.2017
01.01.2018	Početno stanje	1	47/PJ001/1	RN 47/PJ001/1 povrat raču	-119.644,22	0,00	459.912,38	31.12.2017	31.12.2017
10.05.2018	Izvod	107		CESLIJA HOTELI BRELA	0,00	268.447,77	191.464,61		
					<b>1.196.442,16</b>	<b>1.004.977,55</b>	<b>191.464,61</b>		

Šifra: 351 Naziv partnera: TEHNIKA d.d.

Konto: 2200

Datum	Dokument	Broj	Broj računa	Opis knjiženja	Duguje	Potražuje	Saldo	Datum m.	Dospjele
01.01.2018	Početno stanje	1		URA 240 469/P16/1 TEHNIKA	0,00	4.020,37	-4.020,37	19.05.2017	19.05.2017
01.01.2018	Početno stanje	1		URA 444.636 TEHNIKA d.d.	0,00	7.866,73	-11.887,10	30.06.2017	30.06.2017
					<b>0,00</b>	<b>11.887,10</b>	<b>-11.887,10</b>		
<b>Ukupno šifra: 351</b>					<b>1.196.442,16</b>	<b>1.016.864,65</b>	<b>179.577,51</b>		

<b>Sveukupno:</b>	<b>1.196.442,16</b>	<b>1.016.864,65</b>	<b>179.577,51</b>
-------------------	---------------------	---------------------	-------------------

*Andabak*

**MT METAL TECH**  
obrt za proizvodnju, usluge i trgovinu  
VI Hrvoje Andabak  
10360 Sesvete, Glavna 16

14.09.2018 16:23:35

METAL TECH, VI HRVOJE ANDABAK

Kartice partnera

Stranica: 1

Licenca za Sina trade d.o.o.

< Kraj >

A GRAĐEVINSKI RADOVI  
I. BRAVARSKI RADOVI-OGRADE

Red. br.	Naziv	Jed. mj.	Količina	Jedinična cijena	Iznos
1a)	Dobava materijala, izrada i montaža vanjskih ograda loggia soba. Staklena ograda na alu profilima provokutnih dimanzija, plastificiranih u bijeloj boji. Staklo sigurnosno (prema odabiru izvođača-kaljeno/lamilirano), debljina stakla min. 5mm (dva stakla ukupno 10mm), rubovi stakla zaobljeni i zaglađeni. Na stakla se lijepe PVC naljepnice, trake bijele boje. Ograda se pričvršćuje vijčano, preko čeličnih pločica na čeličnu podkonstrukciju unutar zidova (potkonstrukciju ne nuditi). Ukupna visina ograde od gotovog poda h=110cm. Sve izvesti prema shemi i detalju. Sve mjere obavezno provjeriti u naravi. Obračun prema komadu ograde. POZ 1 dužina 300/320cmx100cm	kom	122,00	3.470,06	423.347,32
1b)	Dobava materijala, izrada i montaža vanjskih ograda loggia soba. Staklena ograda na alu profilima provokutnih dimanzija, plastificiranih u bijeloj boji. Staklo sigurnosno (prema odabiru izvođača-kaljeno/lamilirano), debljina stakla min. 5mm (dva stakla ukupno 10mm), rubovi stakla zaobljeni i zaglađeni. Na stakla se lijepe PVC naljepnice, trake bijele boje. Ograda se pričvršćuje vijčano, preko čeličnih pločica na čeličnu podkonstrukciju unutar zidova (potkonstrukciju ne nuditi). Ukupna visina ograde od gotovog poda h=110cm. Sve izvesti prema shemi i detalju. Sve mjere obavezno provjeriti u naravi. Obračun prema komadu ograde. POZ 1 A dužina 45/45cmx100cm	kom	3,00	5.378,57	16.135,71
1c)	Dobava materijala, izrada i montaža vanjskih ograda loggia soba. Staklena ograda na alu profilima provokutnih dimanzija, plastificiranih u bijeloj boji. Staklo sigurnosno (prema odabiru izvođača-kaljeno/lamilirano), debljina stakla min. 5mm (dva stakla ukupno 10mm), rubovi stakla zaobljeni i zaglađeni. Na stakla se lijepe PVC naljepnice, trake bijele boje. Ograda se pričvršćuje vijčano, preko čeličnih pločica na čeličnu podkonstrukciju unutar zidova (potkonstrukciju ne nuditi). Ukupna visina ograde od gotovog poda h=110cm. Sve izvesti prema shemi i detalju. Sve mjere obavezno provjeriti u naravi. Obračun prema komadu ograde. POZ 1 B dužina 60/60cmx100cm	kom	4,00	7.171,42	28.685,68
1d)	Dobava materijala, izrada i montaža vanjskih ograda loggia soba. Staklena ograda na alu profilima provokutnih dimanzija, plastificiranih u bijeloj boji. Staklo sigurnosno (prema odabiru izvođača-kaljeno/lamilirano), debljina stakla min. 5mm (dva stakla ukupno 10mm), rubovi stakla zaobljeni i zaglađeni. Na stakla se lijepe PVC naljepnice, trake bijele boje. Ograda se pričvršćuje vijčano, preko čeličnih pločica na čeličnu podkonstrukciju unutar zidova (potkonstrukciju ne nuditi). Ukupna visina ograde od gotovog poda h=110cm. Sve izvesti prema shemi i detalju. Sve mjere obavezno provjeriti u naravi. Obračun prema komadu ograde. POZ 1 C dužina 50/50cmx100cm	kom	1,00	6.246,08	6.246,08
2	Dobava materijala, izrada i montaža vanjskih ograda loggia soba. Staklena ograda na alu profilima provokutnih dimanzija, plastificiranih u bijeloj boji. Staklo sigurnosno (prema odabiru izvođača-kaljeno/lamilirano), debljina stakla min. 5mm (dva stakla ukupno 10mm), rubovi stakla zaobljeni i zaglađeni. Na stakla se lijepe PVC naljepnice, trake bijele boje s obje strane. Ograda se pričvršćuje vijčano, preko čeličnih pločica na čeličnu podkonstrukciju unutar zidova (potkonstrukciju ne nuditi). Ukupna visina ograde od gotovog poda h=110cm. Sve izvesti prema shemi i detalju. Sve mjere obavezno provjeriti u naravi. Obračun prema komadu ograde. POZ 2 dužina 300/300cmx55cm	kom	6,00	2.524,06	15.144,36

3a)	Dobava materijala, izrada i montaža vanjskih ograda loggia soba. Samonosiva staklena ograda koja se pričvršćuje u podnu konstrukciju, Staklo sigurnosno (prema odabiru izvođača-kaljeno/lamilirano), debljina stakla min. 5mm (dva stakla ukupno 10mm), rubovi stakla zaobljeni i zaglađeni, bez rukohvata. Ukupna visina ograde h=110cm. Sve izvesti prema shemi bravarije i detalju. Obračun prema komadu ograde. Sve mjere obavezno provjeriti u naravi. POZ 3 dužina 290/300cm x100cm	kom	18,00	4.716,80	84.902,40
3b)	Dobava materijala, izrada i montaža vanjskih ograda loggia soba. Samonosiva staklena ograda koja se pričvršćuje u podnu konstrukciju, Staklo sigurnosno (prema odabiru izvođača-kaljeno/lamilirano), debljina stakla min. 5mm (dva stakla ukupno 10mm), rubovi stakla zaobljeni i zaglađeni, bez rukohvata. Ukupna visina ograde h=110cm. Sve izvesti prema shemi bravarije i detalju. Obračun prema komadu ograde. Sve mjere obavezno provjeriti u naravi. POZ 3 A dužina 455/465cm x100cm	kom	0,00	7.311,01	0,00
3c)	Dobava materijala, izrada i montaža vanjskih ograda loggia soba. Samonosiva staklena ograda koja se pričvršćuje u podnu konstrukciju, Staklo sigurnosno (prema odabiru izvođača-kaljeno/lamilirano), debljina stakla min. 5mm (dva stakla ukupno 10mm), rubovi stakla zaobljeni i zaglađeni, bez rukohvata. Ukupna visina ograde h=110cm. Sve izvesti prema shemi bravarije i detalju. Obračun prema komadu ograde. Sve mjere obavezno provjeriti u naravi. POZ 3 B dužina 405/415cm x100cm	kom	1,00	6.524,88	6.524,88
4	Dobava materijala, izrada i montaža ograda na galerijama. Visina ograde od gotovog poda 110 cm. Čelična ograda od pravokutnih profila koji su bočno učvršćeni za AB konstrukciju sidrenim vijcima. Ispuna ograde "grif pletivo". Rukohvat od drveta Ariš, drvo impregnirano i zaštićeno deblom lazuruom, bez vidljive strukture drva, bijela boja, matirana. Sve izvesti prema shemi i detalju. Sve mjere obavezno provjeriti u naravi. Obračun po m1 ograde. Ograda se izvodi kao faksimil postojeće ograde. POZ 4	m1	124,73	890,00	111.009,70
5	Dobava materijala, izrada i montaža ograda C dilatacije. Ograda od pocinčanih čeličnim profila, kružnih dimenzija fi 50mm, plastificiranih u bijeloj boji. Ispuna ograde čelični profili, kružni, dimenzija fi 20mm, na razmaku od cca. 10cm. Pričvršćenje bočno za AB konstrukciju sidrenim vijcima. Visina ograde 110 cm. Sve izvesti prema shemi i detalju. Sve mjere obavezno provjeriti u naravi. Obračun po komadu. POZ 9 dužina 180cm	kom	15,00	2.489,94	37.349,10
6	Dobava materijala, izrada i montaža vanjskih ograda loggia soba. Staklo sigurnosno (prema odabiru izvođača-kaljeno/lamilirano), debljina stakla min. 6mm (dva stakla ukupno 12mm), rubovi stakla zaobljeni i zaglađeni, bez rukohvata. Visina završetka od gotovog poda h=110cm. Ukupna visina ograde h=67 cm Sve izvesti prema shemi bravarije i detalju. Obračun prema komadu ograde. Sve mjere obavezno provjeriti u naravi. POZ D1 dužina 360cm	kom	10,00	3.744,00	37.440,00
7	Dobava materijala, izrada i montaža vanjskih ograda terasa. Staklo sigurnosno (prema odabiru izvođača-kaljeno/lamilirano), debljina stakla min. 8mm (dva stakla ukupno 16mm), rubovi stakla zaobljeni i zaglađeni, bez rukohvata. Visina završetka od gotovog poda h=110cm. Ukupna visina ograde h=110 cm Sve izvesti prema shemi bravarije i detalju. Obračun po m1 ograde. Sve mjere obavezno provjeriti u naravi. POZ D2	m1	39,50	1.450,00	57.275,00
8	Dobava materijala, izrada i montaža vanjskih ograda terase restorana. Staklo sigurnosno (prema odabiru izvođača-kaljeno/lamilirano) debljina stakla 8mm (dva stakla ukupno 16mm), rubovi stakla zaobljeni i zaglađeni, bez rukohvata. Visina završetka od gotovog poda h=110cm. Ukupna visina ograde h=100 cm Sve izvesti prema shemi bravarije i detalju. Obračun po m1 ograde. Sve mjere obavezno provjeriti u naravi. POZ D3	m1	72,76	1.450,00	105.502,00

9	Dobava materijala, izrada i montaža vanjskih ograda terase bazena. Staklo sigurnosno (prema odabiru izvođača-kaljeno/lamilirano), debljina stakla 8mm (dva stakla ukupno 16mm), rubovi stakla zaobljeni i zaglađeni, bez rukohvata. Visina završetka od gotovog poda h=110cm. Ukupna visina ograde h=110 cm Sve izvesti prema shemi bravarije i detalju. Obračun po m1 ograde. Sve mjere obavezno provjeriti u naravi. POZ D7	m1	36,00	1.410,00	50.760,00
10	Dobava materijala, izrada i montaža vanjskih ograda terase starog bazena. Staklo sigurnosno (prema odabiru izvođača-kaljeno/lamilirano) debljina stakla 6mm (dva stakla ukupno 12mm), rubovi stakla zaobljeni i zaglađeni, bez rukohvata. Visina završetka od gotovog poda h=110cm. Ukupna visina ograde h=65 cm Sve izvesti prema shemi bravarije i detalju. Obračun po m1 ograde. Sve mjere obavezno provjeriti u naravi. POZ D8	m1	49,30	1.162,50	57.311,25
11 (11a+11b)	Dobava materijala, izrada i montaža vanjskih ograda terase tapas bara. Staklo sigurnosno (prema odabiru izvođača-kaljeno/lamilirano), debljina stakla 8mm (dva stakla ukupno 16mm), rubovi stakla zaobljeni i zaglađeni, bez rukohvata. Visina završetka od gotovog poda h=110cm. Ukupna visina ograde h=90 cm Sve izvesti prema shemi bravarije i detalju. Obračun po m1 ograde. Sve mjere obavezno provjeriti u naravi. POZ D8	m1	11,80	1.450,00	17.110,00
12a)	Dobava materijala, izrada i montaža rukohvata bazena. Ukrivljeni produženi rukohvat izrađen od inox-a AISI 316, pripremljen za bazene s vrlo slanom vodom (dezinfekcija sa solju) ili za bazene u more. Pričvršćenje na čvrstu podlogu pomoću inox vijaka i uložaka. Dužina rukohvata 156 cm i 210 cm, visina 95 cm, promjer cijevi fi 43. Sve izvesti prema shemi bravarije. Obračun prema komadu rukohvata. Sve mjere obavezno provjeriti u naravi. POZ D4 dužina 156 cm	kom	10,00	1.812,60	18.126,00
12b)	Dobava materijala, izrada i montaža rukohvata bazena. Ukrivljeni produženi rukohvat izrađen od inox-a AISI 316, pripremljen za bazene s vrlo slanom vodom (dezinfekcija sa solju) ili za bazene u more. Pričvršćenje na čvrstu podlogu pomoću inox vijaka i uložaka. Dužina rukohvata 156 cm i 210 cm, visina 95 cm, promjer cijevi fi 43. Sve izvesti prema shemi bravarije. Obračun prema komadu rukohvata. Sve mjere obavezno provjeriti u naravi. POZ D4 dužina 210 cm	kom	1,00	1.897,40	1.897,40
13	Dobava materijala, izrada i montaža servisnih penjalica koje se ugrađuju u AB zid kompenzacijskih i neutralizacijskih bazena. Penjalice od željeza (rebrasta armatura RA 400/500) fi 20 mm. Penjalice premazati resitolom. Penjalice se postavljaju na razmaku od 30 cm pri betoniranju AB zidova. Penjalice dužine 60 cm i širine 25 cm, u kompletu 6 penjalica. Obračun prema komadima kompleta. Sve mjere obavezno provjeriti u naravi. POZ D6	kom	0,00	135,00	0,00
14	Dobava materijala, izrada i montaža vanjskih rukohvata. Ukrivljeni produženi rukohvat. Pričvršćenje na čvrstu podlogu pomoću inox vijaka i uložaka., promjer cijevi fi 43. Sve izvesti prema shemi bravarije. Obračun po m1 rukohvata. Sve mjere obavezno provjeriti u naravi.	m1	3,40	390,00	1.326,00
<b>UKUPNO:</b>					<b>1.076.092,88</b>

II. <b>VTR radovi - INVESTITOR</b>						
Red. br.	Naziv	Jed. mj.	Količina	Jedinična cijena	Iznos	
VTR.1	Izrada i montaža staklene ograde glavnog stubišta i lobbya	m1	35,90	1.840,00	66.056,00	
VTR.2	Izrada i montaža čelične ograde tapas bara sa ispunom od stakla	m1	3,30	1.840,00	6.072,00	
VTR.3	Izrada i montaža ograde dilatacije B "francuski balkoni"	m1	9,60	1.320,00	12.672,00	
VTR.4	Izrada i dorada postojećih ograda na kompleksu hotela Berulia	kpl	1,00	19.800,00	19.800,00	
<b>UKUPNO</b>					<b>104.600,00</b>	

REKAPITULACIJA:

I. BRAVARSKI RADOVI-OGRADE	1.076.092,88
UKUPNO:	1.076.092,88
Komercijalni Popust 4%	43.043,72
UKUPNO IZVEDENIH RADOVA PO UGOVORU:	1.033.049,16
II. VTR radovi	104.600,00
SVEUKUPNO IZVEDENIH RADOVA:	1.137.649,16
SVEUKUPNO sa M.T. 6% TEHNIKA d.d.:	1.205.908,11 kn

28.09.2017

*[Handwritten signature]*  
*[Handwritten signature]*

**III VTR RADOVI - NARUČITELJ GRADNJE ( Tehnika d.d. )**

Red. Br.	Naziv	Jed. Mj.	Količina	Jed. Cij.	Iznos	Valuta
VTR. 5.	Demontaža stare ograde ( grif pletivo ) na B dilataciji	m1	13	80	1040	HRK
VTR. 6.	Izrada i montaža ograde na parkiralištu male Berulije	m1	22,1	1580	34918	HRK
VTR. 7.	Popravak ograde kolnog ulaza prema maloj Beruliji	kom	1	9700	9700	HRK
VTR. 8.	Prepravak ograde na starom bazenu	m1	49	115	5635	HRK
VTR. 9.	Zašnja stakala na maloj Beruliji	kom	3	2.500,00	7500	HRK
				<b>UKUPNO :</b>	<b>58793</b>	<b>HRK</b>
				I	1.033.049,16	HRK
				II	104.600,00	HRK
				III	58.793,00	HRK
				<b>SVEUKUPNO :</b>	<b>1.196.442,16</b>	<b>HRK</b>
				AVANS 1. - UPLAĆENO 31.3.2017.	340.858,27	HRK
				CESJA 1. - UPLAĆENO 04.7.2017.	395.671,51	HRK
				<b>PREOSTALO ZA PLATITI:</b>	<b>459.912,38</b>	

**IV VTR RADOVI**

Red. Br.	Naziv	Jed. Mj.	Količina	Jed. Cij.	Iznos	Valuta
VTR. 10.	Dodatni troškovi zbog kasnog uvođenja u posao i nemogućnosti izvođenja radova na gradilištu, te zbog angažiranja dodatne radne snage radi što bržeg izvođenja radova.	komp.	1	119.644,22	119644,22	HRK

**SVEUKUPNO I+II+III+IV 579.556,60 HRK**

*Ob se stvaralo !*

*Preostalo još 459.912,38*

*- troškovi uvođenja gradilišta*

<b>GRAĐEVINA:</b> Kompleks hotel Benulia, Rekonstrukcija i izgradnja	<b>STRANICA</b>
	1.

**OPIS RADOVA:**  
 Izrada i montaža valjstik ograda loda  
 soba.

REDNI BROJ PREDRAČUNA:	JEDINICA MJERE:	UKUPNA KOLIČINA PO PREDRAČUNU:	JEDINIČNA CIJENA:	IZVRŠENA KOLIČINA RADOVA	
12.1.	kom.	123.	<del>3.331,25</del>	MJESEČNO	UKUPNO

1a

~~3.331,25~~  
 3.470,06

SPOJ SA ZIDOM

~~123.~~  
 22

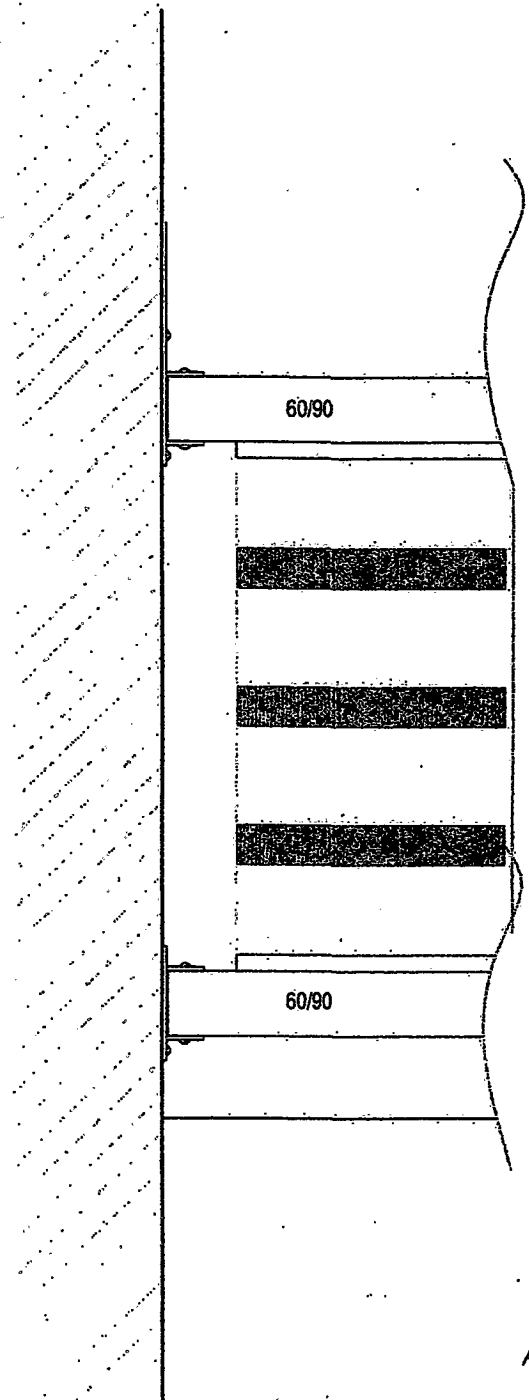

po odgovoru.

*Marko Arakidich*

<b>GRAĐEVINA:</b> Kompleks hotel Benuta, rekonstrukcija i izgradnja	STRANICA
	2.

**OPIS RADOVA:**  
Izrada i montaža vještih ograda loka soka

REDNI BROJ PREDRAČUNA: 12.1A	JEDINICA MJERE: kwi.	UKUPNA KOLIČINA PO PREDRAČUNU: 3.	JEDINIČNA CIJENA: <del>5.163,42</del> 1.378,17	IZVRŠENA KOLIČINA RADOVA
				MJESEČNO
				UKUPNO

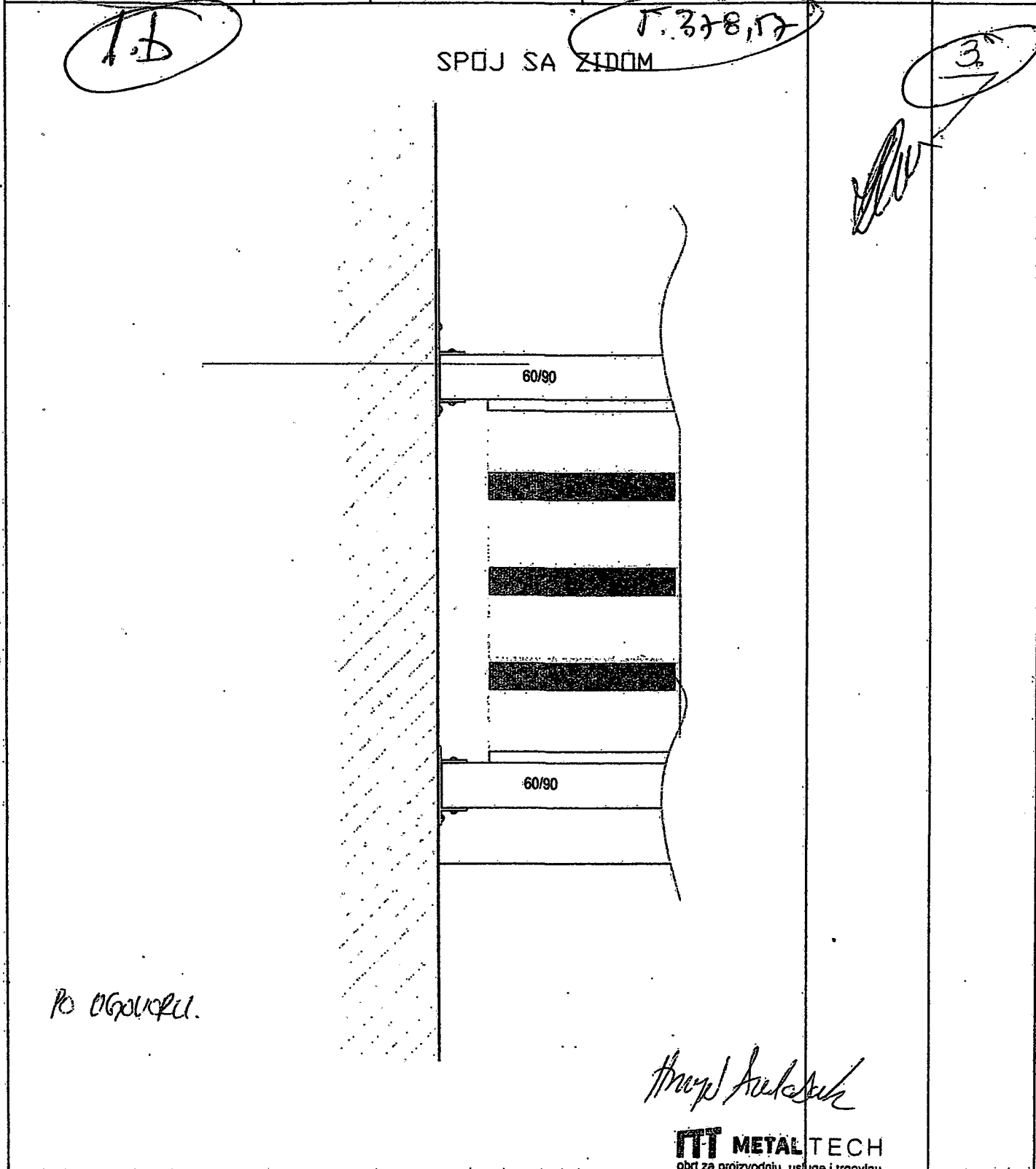

**GRAĐEVINA:**

Kompleks hotel Benicia, Rehabilitacija i izgradnja

STRANICA

3.

**OPIS RADOVA:**

Radovi i montaža vještak ograda lada sosa

REDNI BROJ PREDRAČUNA:	JEDINICA MJERE:	UKUPNA KOLIČINA PO PREDRAČUNU:	JEDINIČNA CIJENA:	IZVRŠENA KOLIČINA RADOVA	
				MJESEČNO	UKUPNO
12.13	kom.	4.	<del>6.884,56</del> 7.471,00		4.

12.13  
1-c

~~6.884,56~~  
7.471,00

4.  
*[Signature]*

SPOJ SA ZIDOM

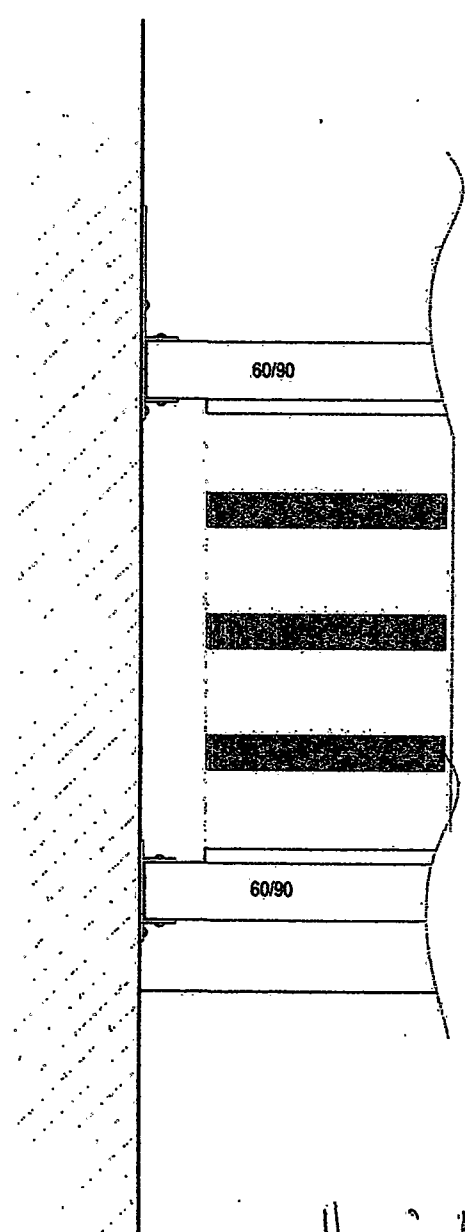

PO OGOVOREN.

*[Signature]*

GRAĐEVINA: Kompleks hotel Benulia, Rekonstrukcija i Izgradnja

STRANICA

4.

OPIS RADOVA:

Izrada i montaža vaujskih ograda kosta soba

REDNI BROJ PREDRAČUNA:

12.1e

JEDINICA  
MJERE:

kom.

UKUPNA KOLIČINA PO  
PREDRAČUNU:

1.

JEDINIČNA CIJENA:

~~8.996,23~~

6.246,00

IZVRŠENA KOLIČINA  
RADOVA

MJESEČNO

UKUPNO

1.

1-d?

SPOJ SA ZIDOM

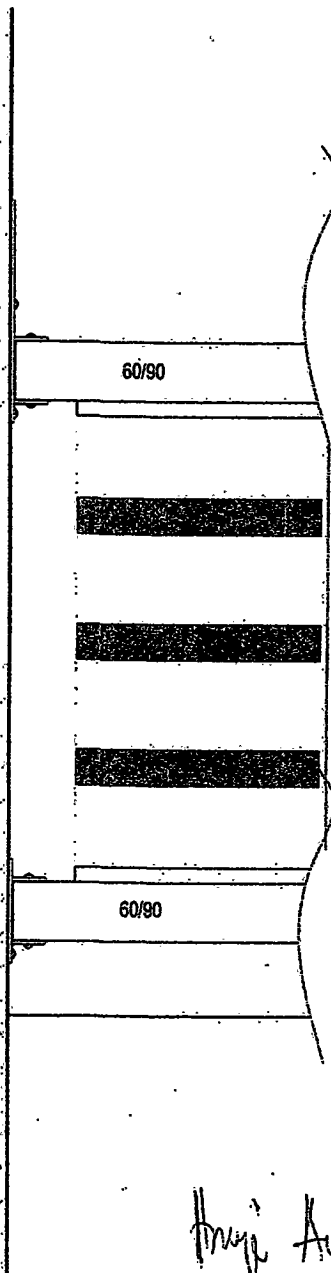

po odgovoru.

Mirko Anđelić

GRAĐEVINA:

Kompleks hotel Benulia, Rekonstrukcija i Izgradnja

STRANICA

5.

OPIS RADOVA:

Izrada i montaža varjstkih ograda lista saba

REDNI BROJ PREDRAČUNA:

12.2.

JEDINICA MJERE:

kom.

UKUPNA KOLIČINA PO PREDRAČUNU:

6.

JEDINIČNA CIJENA:

2.423,09

IZVRŠENA KOLIČINA RADOVA

MJESEČNO

UKUPNO

2

SPOJ SA ZIDOM

2.124,06

6.

60/90

60/90

PO ODGOVORU.

Hugo Andabak

MT METAL TECH

obr. za proizvodnju, usluge i trgovinu  
vl. Hrvoje Andabak  
10360 Sesvete, Glavna 16

**GRAĐEVINA:**

Kompleks hotel Benicia, Rekonstrukcija i Izgradnja

STRANICA

6.

**OPIS RADOVA:**

Izrada i montaža varjstih ograda čista sosa

REDNI BROJ PREDRAČUNA:	JEDINICA MJERE:	UKUPNA KOLIČINA PO PREDRAČUNU:	KOLIČINA SA ZIDOM	JEDINIČNA CIJENA:	IZVRŠENA KOLIČINA RADOVA	
					MJESEČNO	UKUPNO
12.3.	kom.	18.		4.528,12		
3a			4.716,80			18.
<p>Pe odgovor.</p>						
			<p>Hruje Andabak  <b>HTT METAL TECH</b>                  obrt za proizvodnju, usluge i trgovinu                  ul. Hruje Andabak                  10360 Sesvete, Glavna 16</p>			

**GRAĐEVINA:**

Kompleks hotel Benicia, rekonsstrukcija i izgradnja

STRANICA

7

**OPIS RADOVA:**

Izrada i montaža varjstkih ograda lista sasa

REDNI BROJ PREDRAČUNA:	JEDINICA MJERE:	UKUPNA KOLIČINA PO PREDRAČUNU:	JEDINIČNA CIJENA:	IZVRŠENA KOLIČINA RADOVA
				MJESEČNO
12.3A	Koli.	SPOLJ SA ZIDOM	7.078,57	

3.1

7.311,01<sup>5</sup>

1  
A

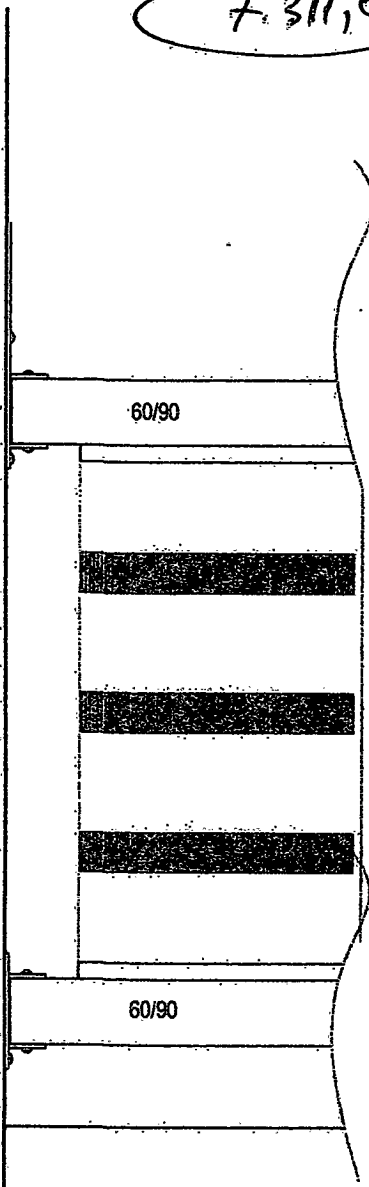

po odgovoru.

*Mr. Hrvoje Andabak*

**MTT METAL TECH**  
 obrt za proizvodnju, usluge i trgovinu  
 vl. Hrvoje Andabak  
 10360 Sesvete, Glavna 16

**GRAĐEVINA:**

Kompleks hotel Benicia, rekonstrukcija i izgradnja

STRANICA

8.

**OPIS RADOVA:**

Radovi i montaža vanjskih ograda loka soba.

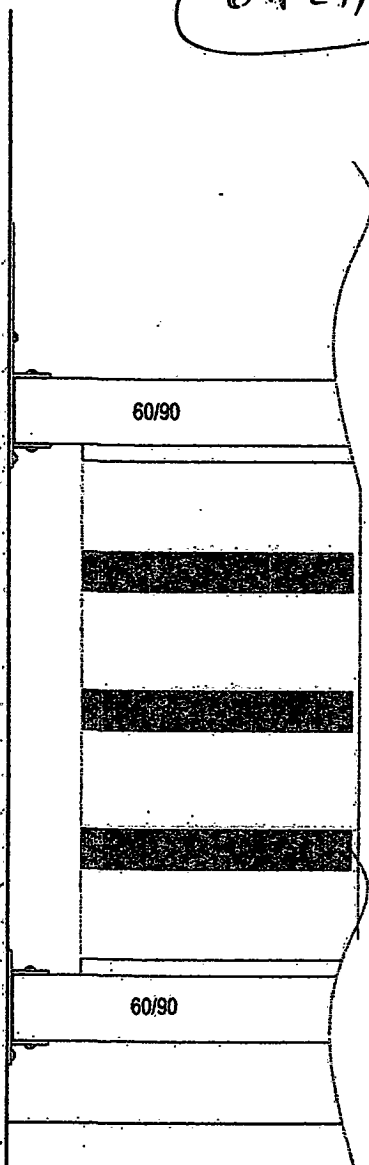
REDNI BROJ PREDRAČUNA:	JEDINICA MJERE:	UKUPNA KOLIČINA PO PREDRAČUNU:	JEDINIČNA CIJENA:	IZVRŠENA KOLIČINA RADOVA	
				MJESEČNO	UKUPNO
12.3B	Kom.	1.	<del>6.263,88</del>		
<p><u>3.C</u></p> <p>SPŃJ SA ZIDOM</p> <p><u>6.524,88</u></p> 				1.	
<p>PO OGRUPELI.</p> <p><i>Mirko Andabak</i></p> <p><b>MT METAL TECH</b>                      obrt za proizvodnju, usluge i trgovinu                      vl. Hrvoje Andabak                      10360 Sesvete, Glavna 16</p>					

**GRAĐEVINA:**

Kompleks hotel Benulia, rekonstrukcija i regradnja

STRANICA

9.

**OPIS RADOVA:**

Radovi i montaža željezne ograde s grot plehivom na galerijama.

REDNI BROJ PREDRAČUNA:	JEDINICA MJERE:	UKUPNA KOLIČINA PO PREDRAČUNU:	JEDINICNA CIJENA:	IZVRŠENA KOLIČINA RADOVA	
				MJESEČNO	UKUPNO

4.1.

m<sup>1</sup>

140.

854,40

8.90,00

124,73

4

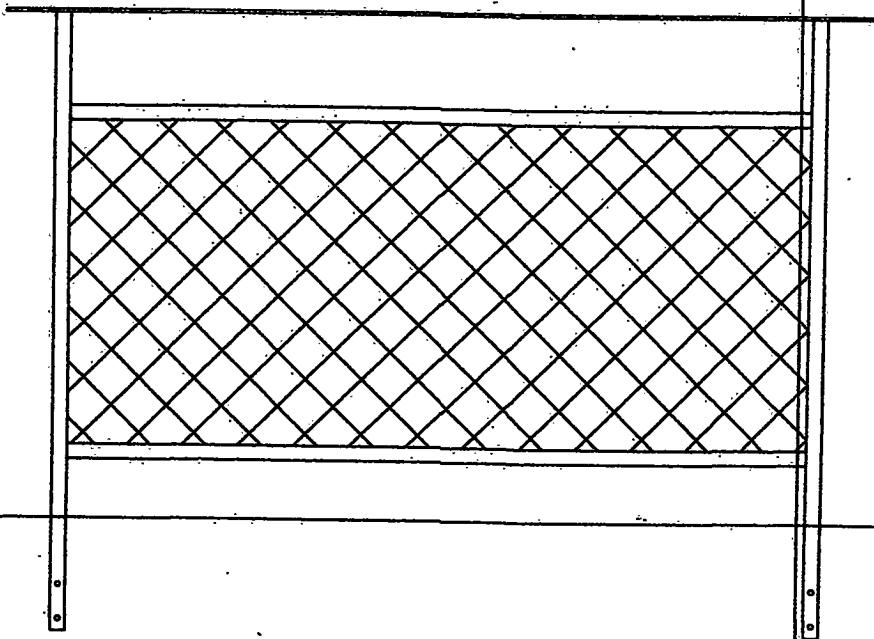

PO OGRADU.

Marko Andabek

**MT METAL TECH**  
 obrt za proizvodnju, usluge i trgovinu  
 vl. Hrvoje Andabek  
 10360 Sesvete, Glavna 16

GRAĐEVINA: HOTEL BERULIA – BRELA ( MAKARSKA )

STRANICA

Rekonstrukcija i Izgradnja

11.

OPIS RADOVA:

Izrada i montaža ograde C dilatacije i B dilatacije i Male Benelije - "Francuski Balkoni"

REDNI BROJ PREDRAČUNA:

JEDINICA MJERE:

UKUPNA KOLIČINA PO PREDRAČUNU:

JEDINIČNA CIJENA:

IZVRŠENA KOLIČINA RADOVA

5.1.

koni.

4.

2.390,34

MJESEČNO

UKUPNO

*J*

*19*  
*AT*

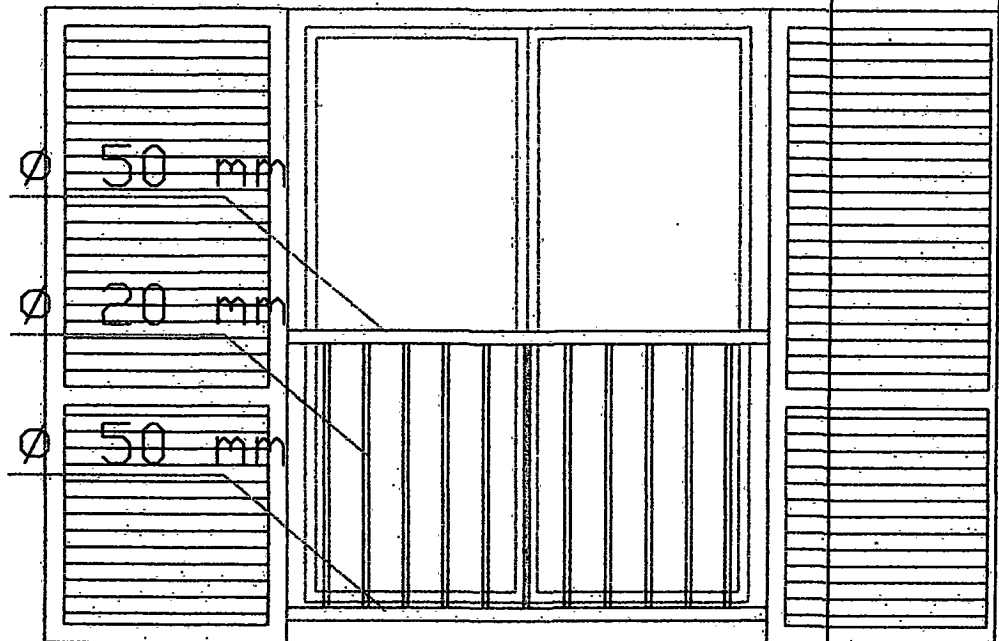

DIO PG UGRUPRA  
DIO DE VTR

*Branko Anđelić*

**MTI METAL TECH**  
obrta za proizvodnju, usluge i trgovinu  
vl. Hrvoje Andabak  
10360 Sesvete, Glavna 16

OPIS RADOVA:

Gradnja i montaža staklenih ograda depandansa

POZ. D1.

REDNI BROJ PREDRAČUNA:	JEDINICA MJERE:	UKUPNA KOLIČINA PO PREDRAČUNU:	JEDINIČNA CIJENA:	IZVRŠENA KOLIČINA RADOVA	
				MJESEČNO	UKUPNO
G. - T	Kom.	10.	<del>2.554,24</del>		

6

3.744,00

10.

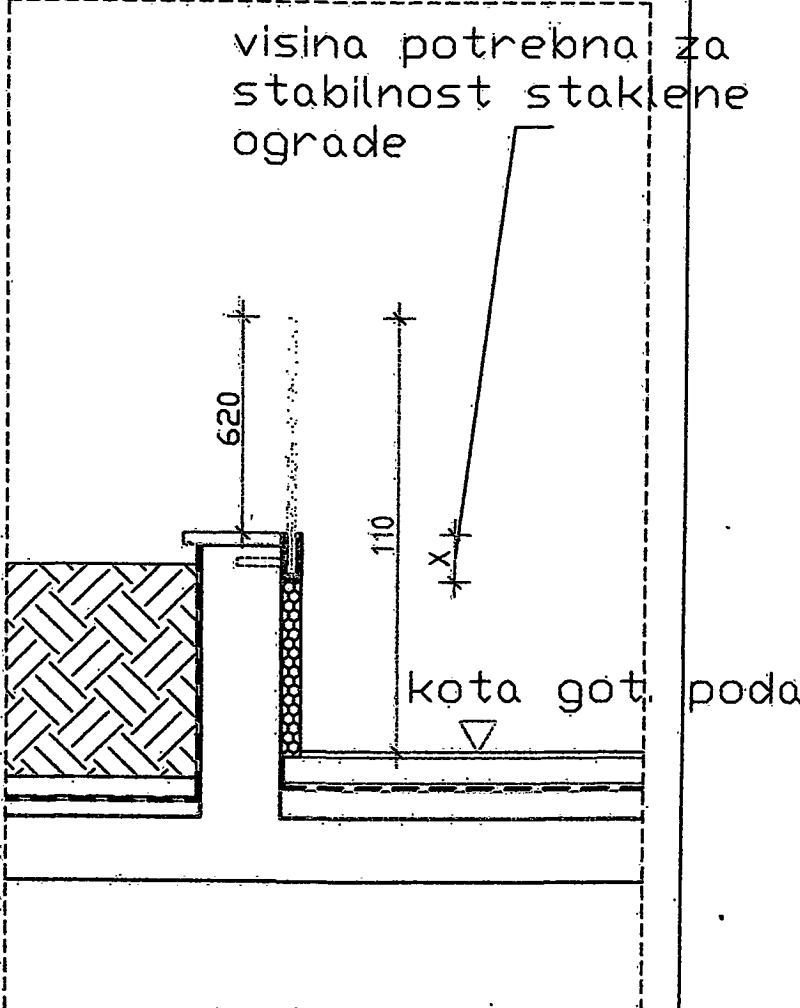

*Handwritten signature*

OPIS RADOVA:

Iznada i montaža vajatkih ograda terase  
tapas bara.

REDNI BROJ PREDRAČUNA:	JEDINICA MJERE:	UKUPNA KOLIČINA PO PREDRAČUNU:	JEDINIČNA CIJENA:	IZVRŠENA KOLIČINA RADOVA	
				MJESEČNO	UKUPNO
11.	m <sup>1</sup>	42.	4500,00		

7

1450,00

39,05

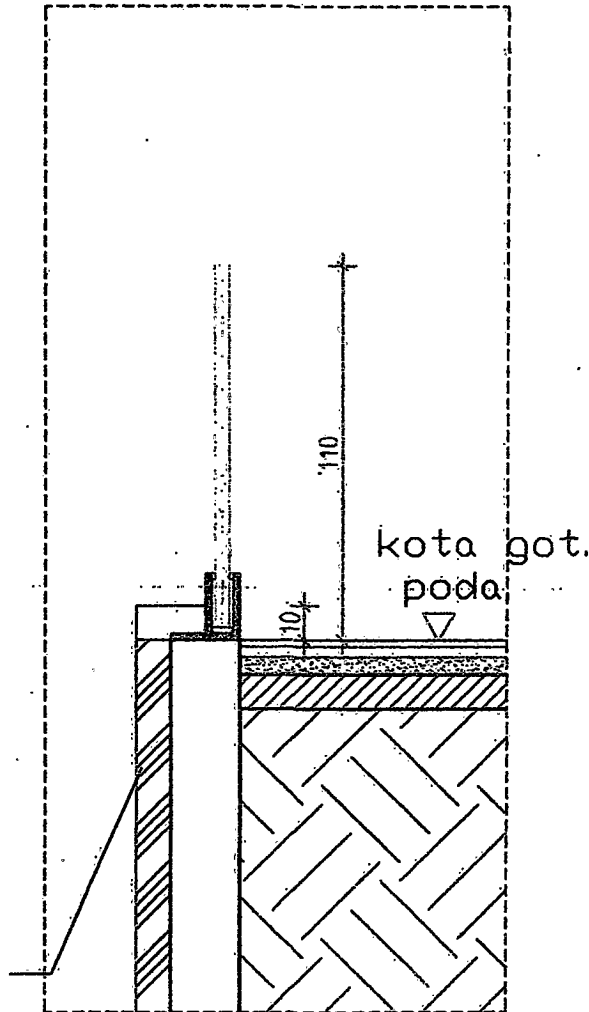

Visina ograde prema troškovniku se razlikuje s  
visinom ograde izvedenog stanja. Shodno  
tomu smo revidirali cijenu, zbog povećane  
kvadrature statala.

**MT METAL TECH**  
obrtni za proizvodnju, usluge i trgovinu  
vl. Hrvoje Andabak  
2360 Sesvete, Glavna 16

Hrvoje Andabak

OPIS RADOVA:

Izrada i montaža varjstul ograda terase restorana. PZ. D3.

REDNI BROJ PREDRAČUNA:	JEDINICA MJERE:	UKUPNA KOLIČINA PO PREDRAČUNU:	JEDINIČNA CIJENA:	IZVRŠENA KOLIČINA RADOVA	
				MJESEČNO	UKUPNO
8.	m <sup>1</sup>	65.	<del>1.506,00</del>		

8

1450,00

72,76

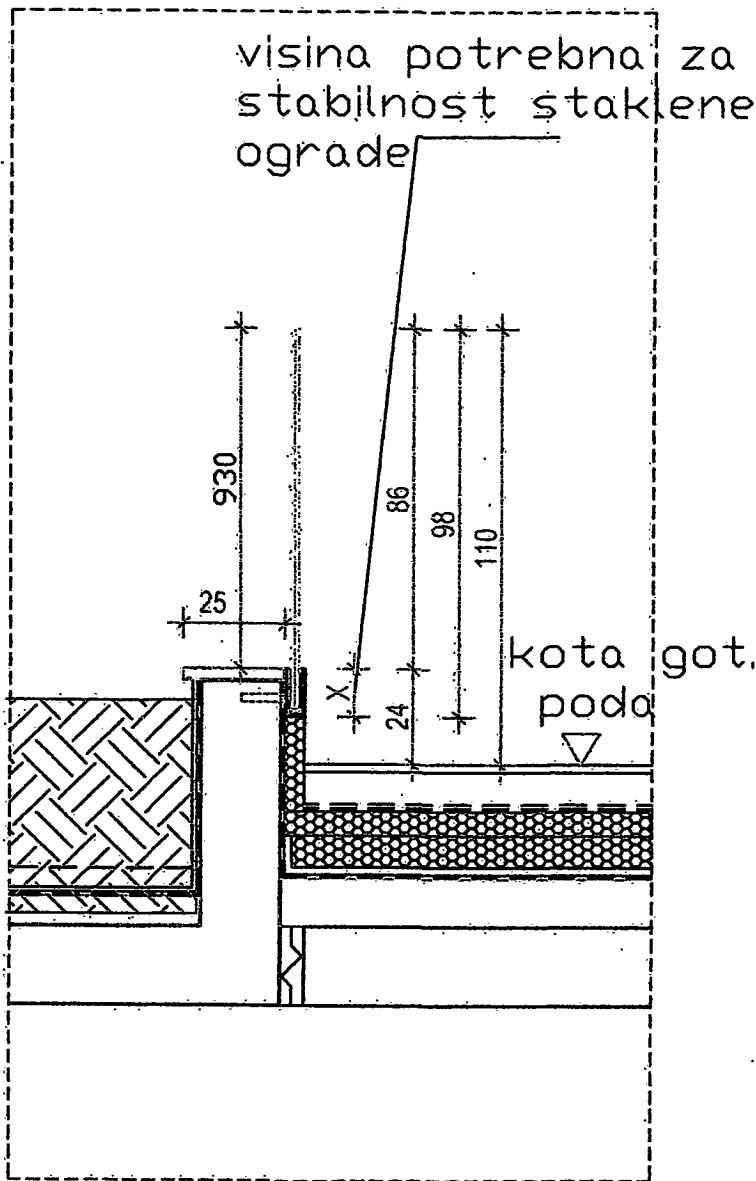

Visina ograde prema trokutniku se razlikuje s visinom ograde izvedenog stanja. Shodno tome smo revidirali cijenu, zbog povećane kvadrature stakala.

GRAĐEVINA: Kompleks hotel Berulia – Rekonstrukcija i izgradnja

STRANICA

43.

OPIS RADOVA: *Radovi i montaža ograde "PUZ" terase*

REDNI BROJ PREDRAČUNA	JEDINICA MJERE	UKUPNA KOLIČINA PO PREDRAČUNU	JEDINIČNA CIJENA	IZVRŠENA KOLIČINA RADOVA	
				MJESEČNO	UKUPNO

*(Handwritten mark)*

*m<sup>1</sup>*

*—*

*4170,00*  
*2.660,00*  
*1410,00*

*36.*  
*7*

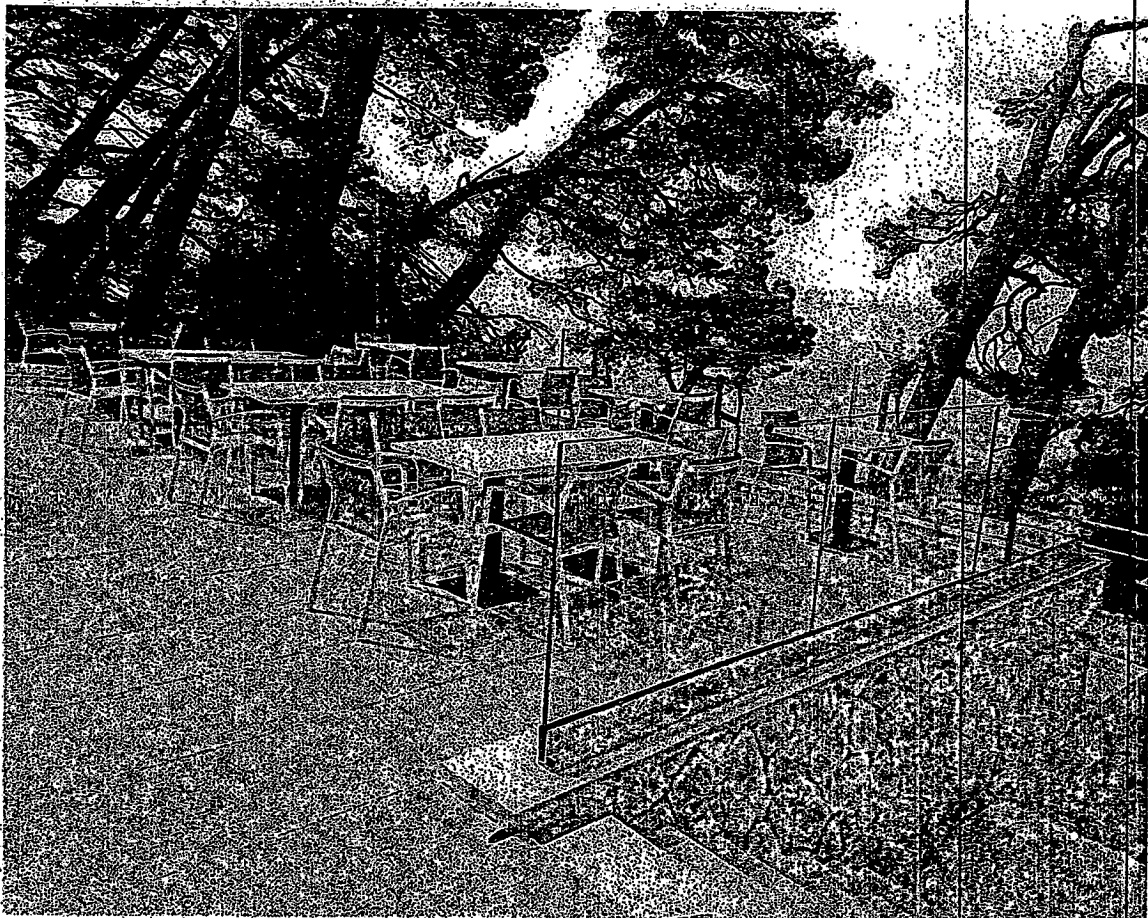

**MT METAL TECH**  
obrt za proizvodnju, usluge i trgovinu  
vl. Hrvoje Andabak  
10360 Sesvete, Glavna 16  
*Hrvoje Andabak*

<b>GRAĐEVINA:</b> <i>Kompleks hotel Berulia, Rekonstrukcija i popravak</i>	STRANICA
	<i>17.</i>

**OPIS RADOVA:**  
*Izrada i montaža vanjskih ograda terase  
 Starog Sazena.*

*poz. D8*

REDNI BROJ PREDRAČUNA:	JEDINIČNA MJERE:	UKUPNA KOLIČINA PO PREDRAČUNU:	JEDINIČNA CIJENA:	IZVRŠENA KOLIČINA RADOVA	
<i>10</i>	<i>m<sup>1</sup></i>	<i>46.</i>	<i>1.116,00</i>	MJESEČNO	UKUPNO

*1.162,50*

*49,3*

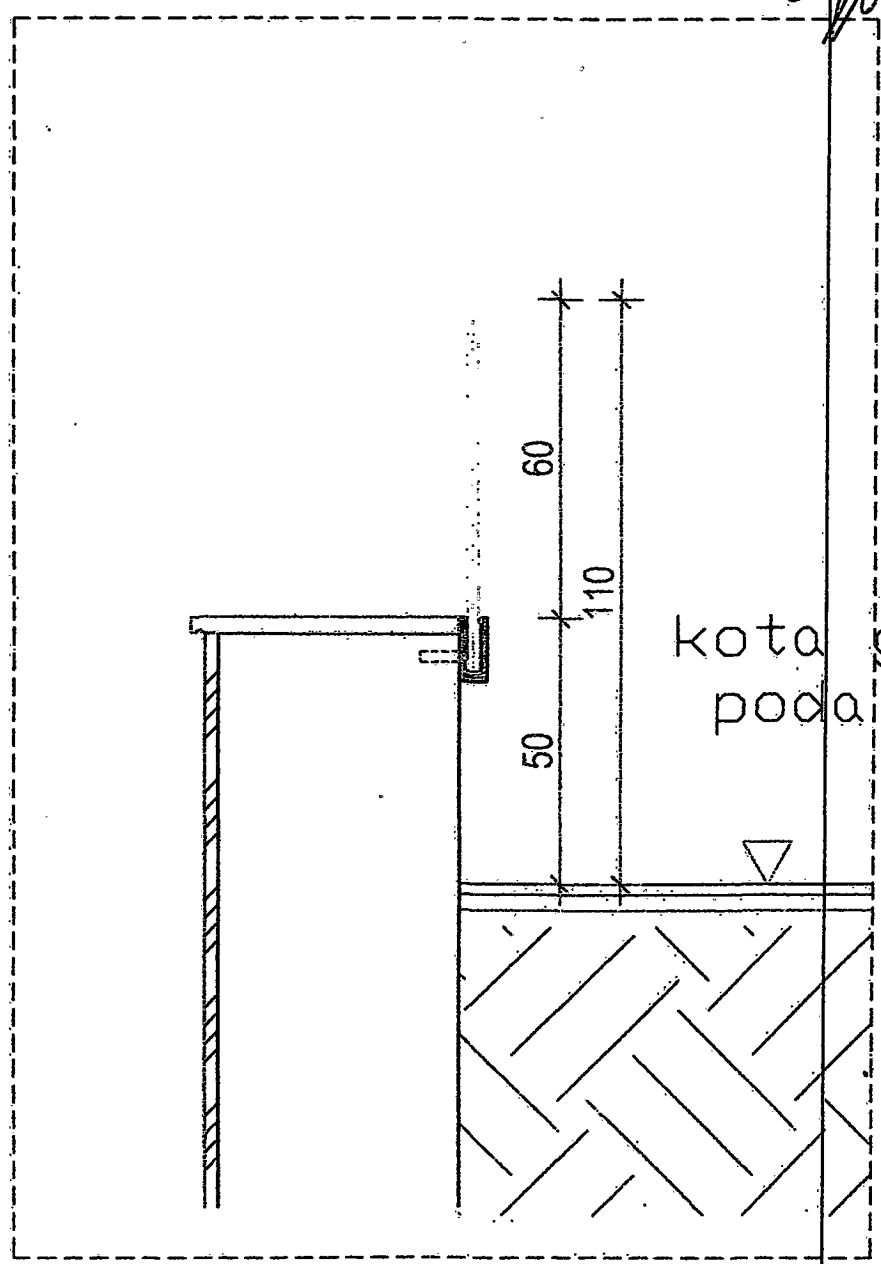

*UGRAĐEN*

*Marko Anđabek*

OPIS RADOVA:

Prada i usutaria staklene ograde kod lifta.

REDNI BROJ PREDRAČUNA:	JEDINICA MJERE:	UKUPNA KOLIČINA PO PREDRAČUNU:	JEDINIČNA CIJENA:	IZVRŠENA KOLIČINA RADOVA	
				MJESEČNO	UKUPNO
1115	m <sup>2</sup>	-	1890,00 <del>1841,40</del>	1,15	10,61
Dnevno,				1,15	11,80

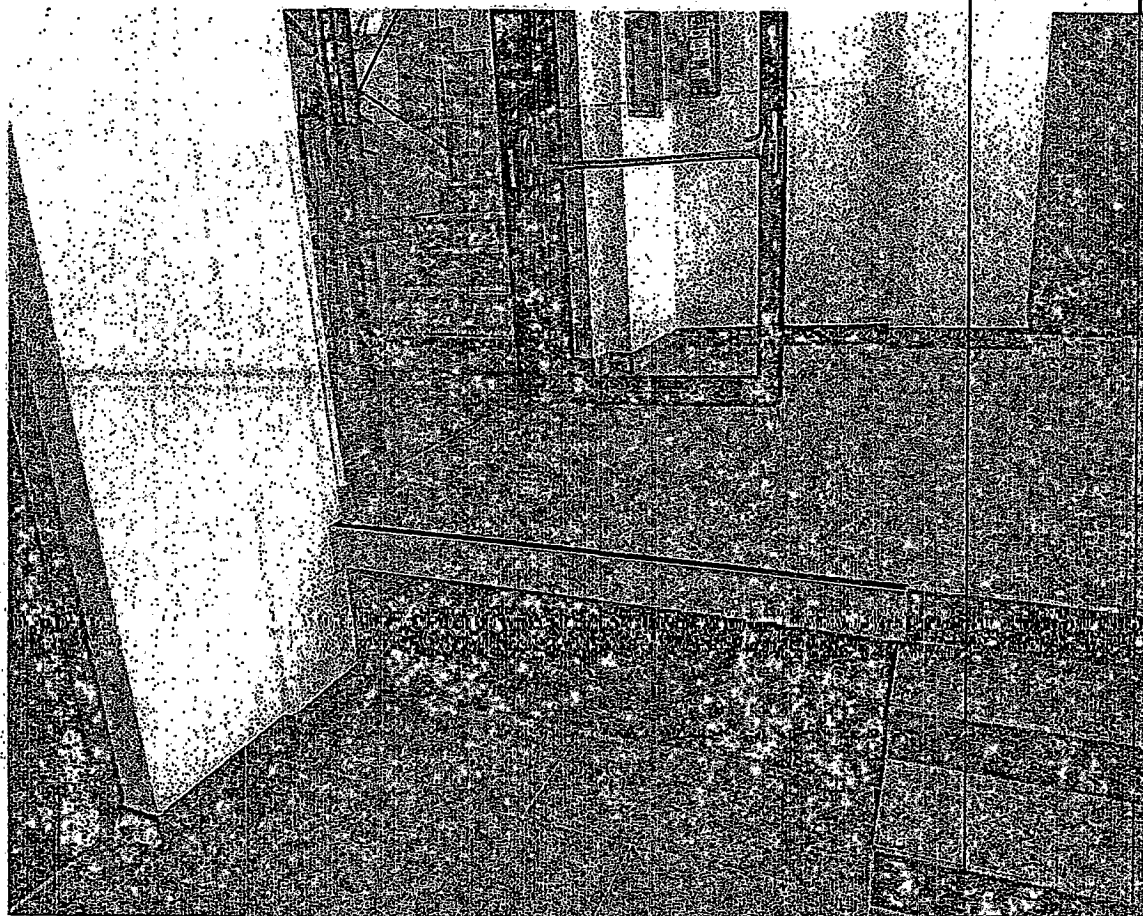

GRAĐEVINA: Kompleks hotel Berulia – Rekonstrukcija i izgradnja

STRANICA

25.

OPIS RADOVA:

Radovi i uređaja stabilnih ograda kroz recepciju i dizala za invalide

REDNI BROJ PREDRAČUNA:

115

JEDINICA MJERE:

m<sup>2</sup>

UKUPNA KOLIČINA PO PREDRAČUNU:

/

JEDINIČNA CIJENA:

1.480,00

IZVRŠENA KOLIČINA RADOVA

MJESEČNO UKUPNO

~~11,33~~

10,65



VTR

*Briz Ludešček*

**MTT METAL TECH**  
obrt za proizvodnju, usluge i trgovinu  
vl. Hrvoje Andabak  
10360 Sesvete, Glavna 16

GRAĐEVINA:

Hotel Benulia, Brela

STRANICA

20

OPIS RADOVA:

Izrada i montaža inox rukohvata na bazenima

REDNI BROJ PREDRAČUNA:

12.1.B.

JEDINICA

MJERE:

kau.

UKUPNA KOLIČINA PO

PREDRAČUNU:

10.

JEDINIČNA CIJENA:

~~1.740,09~~

IZVRŠENA KOLIČINA

RADOVA

MJESEČNO

UKUPNO

120

1.812,60

10. kau.

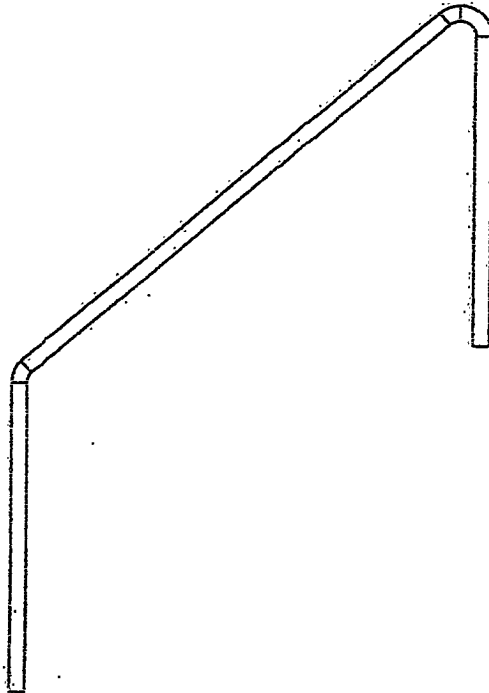

Ante Anđelak

**MTI METAL TECH**

obr. za proizvodnju, usluge i trgovinu

ivi, Hrvoje Anđelak

10360 Sesvete, Glavna 16

UKUPNO

GRAĐEVINA:

Hotel Benelux, Brela

STRANICA

19.

OPIS RADOVA:

Izrada i montaža inox rukohvata na bazenima  
POZ. D4 UGURU BAZEN

REDNI BROJ PREDRAČUNA:

12.1.A.

JEDINICA  
MJERE:

kom.

UKUPNA KOLIČINA PO  
PREDRAČUNU:

1.

JEDINIČNA CIJENA:

~~1.821,50~~

1.897,60

IZVRŠENA KOLIČINA  
RADOVA

MJESEČNO

UKUPNO

128

1. kom.

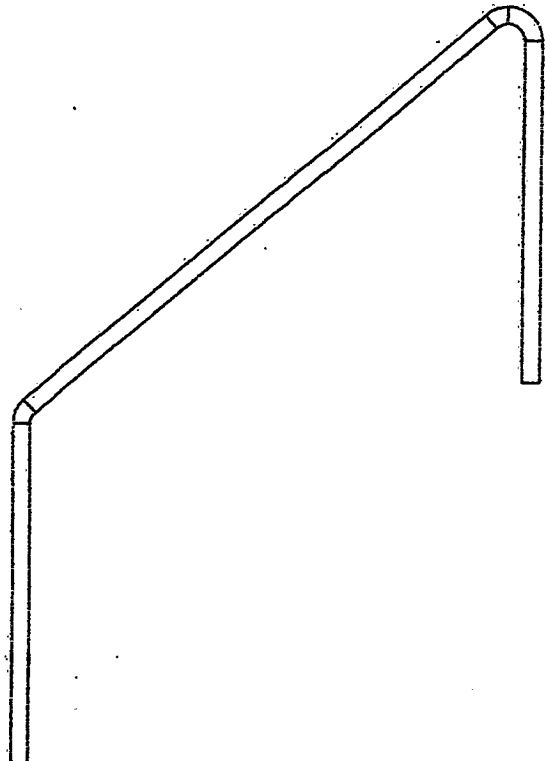

*[Handwritten signature]*

*Hrvje Anđabak*

**ITT METAL TECH**  
obrt za proizvodnju, usluge i trgovinu  
vl. Hrvje Anđabak  
10360 Sesvete, Glavna 16

*Uguru*

OPIS RADOVA: Prada i montaža inox rukohvata kod ulaza u stari bazen

REDNI BROJ PREDRAČUNA:	JEDINIČA MJERE:	UKUPNA KOLIČINA PO PREDRAČUNU:	JEDINIČNA CIJENA:	IZVRŠENA KOLIČINA RADOVA	
				MJESEČNO	UKUPNO

4

kom.

—

1540,00

390

2.  
7

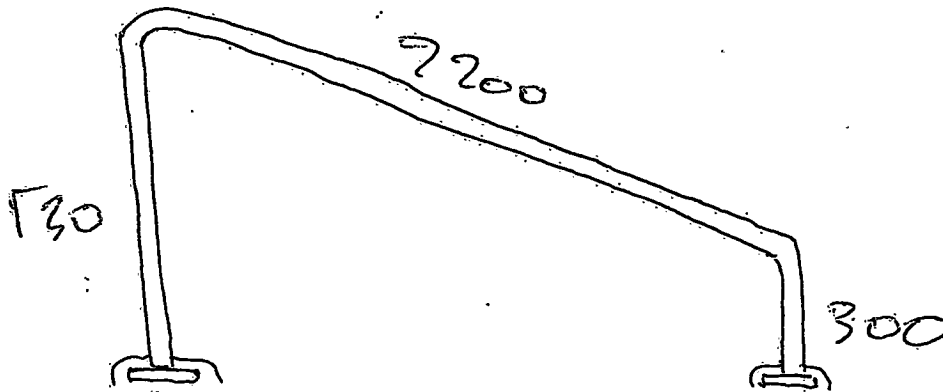

$$(0,173 + 2,20 + 0,30) \times 1,10 = 3,40 \text{ m}$$

*[Handwritten signature]*

GRAĐEVINA: Kompleks hotel Berulia – Rekonstrukcija i izgradnja

STRANICA

24.

OPIS RADOVA:

Radovi i montaža statičke ograde stepeništa  
(mesing nikromet)

REDNI BROJ PREDRAČUNA:	JEDINICA MJERE:	UKUPNA KOLIČINA PO PREDRAČUNU:	JEDINIČNA CIJENA:	IZVRŠENA KOLIČINA RADOVA	
				MJESEČNO	UKUPNO
01TR-1a	m <sup>2</sup>	-	1.810,00 <del>1.811,10</del>		
<p>CIJENA št. 02-1.1</p> 					<p>7,7</p> <p>28,80</p>
<p>5755K+00</p>				7,10	
<p>VTR</p> <p>Mirko Anđelić</p> <p><b>MTT METAL TECH</b> obrt za proizvodnju, usluge i trgovinu vl. Hrvoje Anđelić 10360 Sesvete, Glavna 16</p>				7,10	<p>35,90</p>

GRAĐEVINA: Kompleks hotel Berulia – Rekonstrukcija i izgradnja

STRANICA

23.

OPIS RADOVA:

Iznada i montaža staklene ograde glavnog stubišta, kod lifta.

REDNI BROJ PREDRAČUNA:

UTR-16

JEDINICA  
MJERE:

m<sup>2</sup>

UKUPNA KOLIČINA PO  
PREDRAČUNU:

-

JEDINIČNA CIJENA:

1840,00  
~~1841,40~~

IZVRŠENA KOLIČINA  
RADOVA

MJESEČNO

UKUPNO

12.1.A

12.1.A

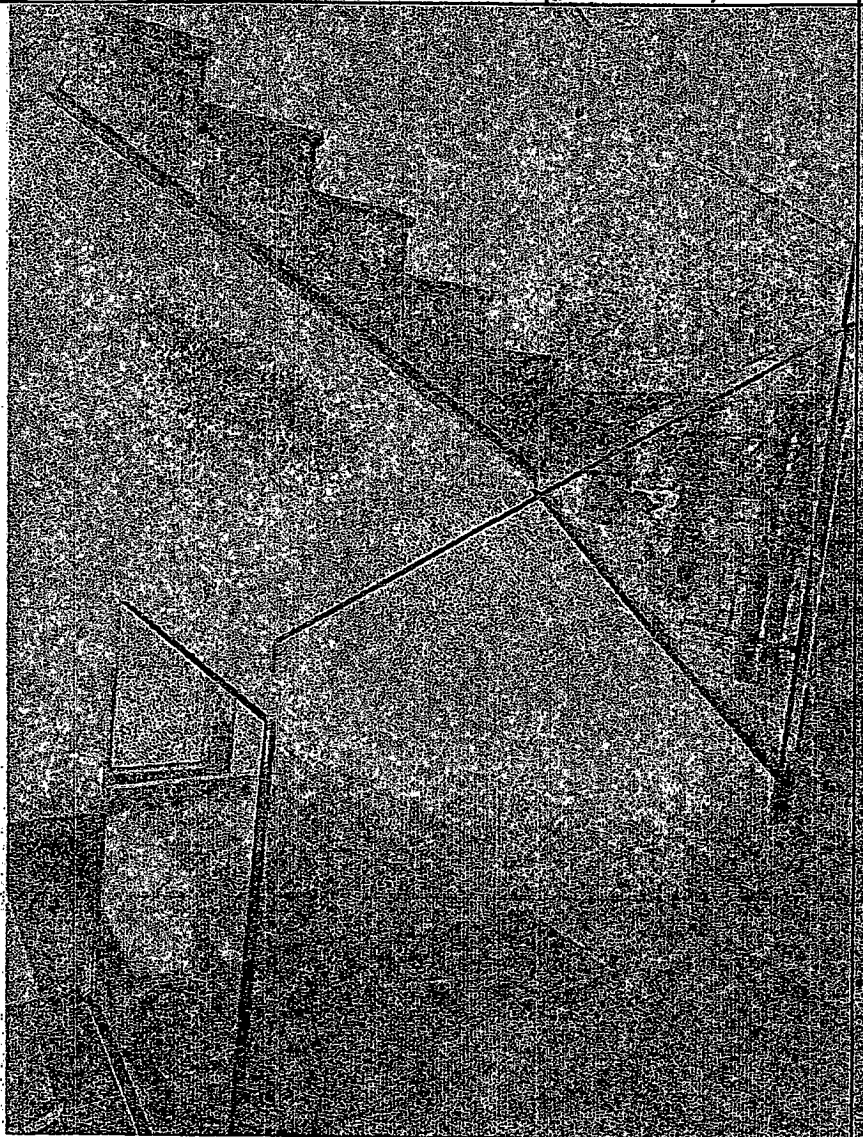

28,8

UTR

*Marko Kraljicki*

**MTT METAL TECH**  
obrt za proizvodnju, usluge i trgovinu  
vl. Hrvoje Andabek  
10360 Sesvete, Glavna 16

GRAĐEVINA: Kompleks hotel Berulia – Rekonstrukcija i izgradnja

STRANICA

52.

OPIS RADOVA:

Radovi i usluživanje oblične ograde kod  
Tapes biva (slazak prema starom lezenu).

REDNI BROJ PREDRAČUNA:	JEDINICA MJERE:	UKUPNA KOLIČINA PO PREDRAČUNU:	JEDINIČNA CIJENA:	IZVRŠENA KOLIČINA RADOVA	
				MJESEČNO	UKUPNO

VTR-2

m<sup>1</sup>

—

1840,00

3,0

3,00 x 1,10

3,30 m<sup>2</sup>



GRAĐEVINA: Kompleks hotel Berulia – Rekonstrukcija i izgradnja

STRANICA

12.

OPIS RADOVA:

Radovi montaža ograde A dilatacije

- "Francuski" balkoni

REDNI BROJ PREDRAČUNA:

~~5. AA~~

JEDINICA  
MJERE:

m<sup>1</sup>

UKUPNA KOLIČINA PO  
PREDRAČUNU:

-

JEDINIČNA CIJENA:

1.320,00

IZVRŠENA KOLIČINA  
RADOVA

MJESEČNO

UKUPNO

VTR-3

9,6

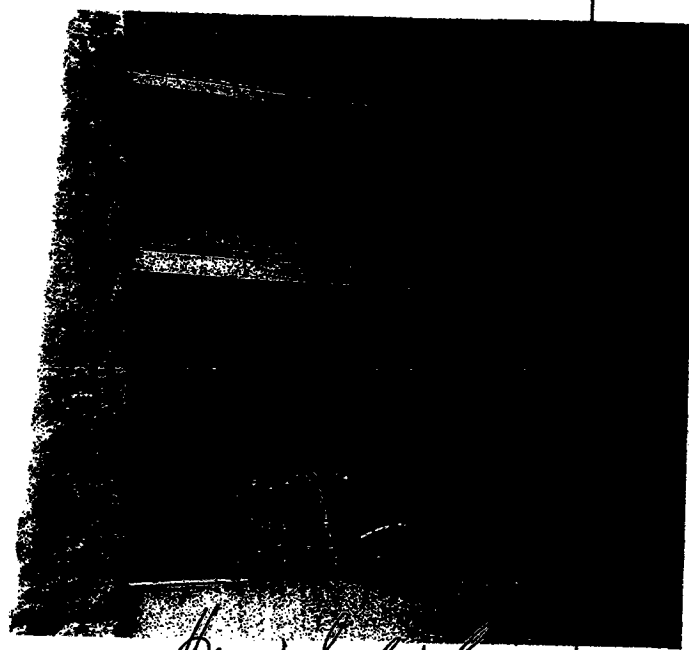

VTR.

**MT METAL TECH**

obrtna za proizvodnju, usluge i trgovinu  
vi. Hrvoje Andabak

10360 Sesvete, Glavina 16

*Handwritten signature*

OPIS RADOVA:

Ispunjavanje čelične ograde (postojeće) s  
 vlakom 40x5 mm.

REDNI BROJ PREDRAČUNA:

JEDINICA  
 MJERE:

UKUPNA KOLIČINA PO  
 PREDRAČUNU:

JEDINIČNA CIJENA:

IZVRŠENA KOLIČINA  
 RADOVA

MJESEČNO

UKUPNO

UTR-4 komplet

~~6 215,700~~  
1,9 800,00

~~4.~~  
1

Na postojećim stepenicama bijele boje  
 se dodavala ispunna kako bi se  
 smanjio prostor između postojećih  
 ispunna.

VTR.

*Branko Lukić*

GRAĐEVINA: Kompleks hotel Berulia – Rekonstrukcija i izgradnja

STRANICA

32.

OPIS RADOVA: Demontaža stare ograde (gum. plehva) na B dilataciji

REDNI BROJ PREDRAČUNA:

VTR5. —

JEDINICA  
MJERE:

m<sup>1</sup>

UKUPNA KOLIČINA PO  
PREDRAČUNU:

JEDINIČNA CIJENA:

80,00

IZVRŠENA KOLIČINA  
RADOVA

MJESEČNO

UKUPNO

OBRAČUNATO U KNJIZI TEHNIKI  
NA JETI TEHNIKE



13.

VTR

**MTI METAL TECH**

obrta za proizvodnju, usluge i trgovinu

vl. Hrvoje Anđabak

10360 Sesvete, Glavna 16

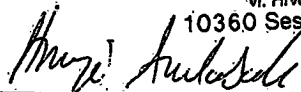

GRAĐEVINA: Kompleks hotel Berulia – Rekonstrukcija i izgradnja

STRANICA

38.

OPIS RADOVA: Izrada i ugradnja ograde na parkiralištu kod male Benulope.

REDNI BROJ PREDRAČUNA:

JEDINICA MJERE:

UKUPNA KOLIČINA PO PREDRAČUNU:

JEDINIČNA CIJENA:

IZVRŠENA KOLIČINA RADOVA

VTR6 -

m<sup>1</sup>

-

1.580,00

MJESEČNO

UKUPNO

UKUPNA KOLIČINA RADOVA  
OD STRANE IZVOĐAČA

22,1.



NA TERENU IZVOĐAČA

*[Handwritten signature]*

**MTI METAL TECH**  
obrt za proizvodnju, usluge i trgovinu  
vl. Hrvoje Andabak  
10360 Sesvete, Glavna 16

*[Handwritten signature]*

GRAĐEVINA: Kompleks hotel Berulia – Rekonstrukcija i izgradnja

STRANICA

34.

OPIS RADOVA:

Popravak ograde kolnog ulaza prema  
mali Beruliji

REDNI BROJ PREDRAČUNA:

VTR 7.-

JEDINICA  
MJERE:

koli.

UKUPNA KOLIČINA PO  
PREDRAČUNU:

-

JEDINIČNA CIJENA:

9.700,00

IZVRŠENA KOLIČINA  
RADOVA

MJESEČNO

UKUPNO

POSTAVLJEN OGRADA UNIKR  
OD OPAKRE TEHNIKE

1.  
7



OBILAZNICI  
TEHNIČKI

VTR

**MT METALTECH**  
obrtna za proizvodnju, usluge i trgovinu  
vl. Hrvoje Andabak  
10360 Sesvete, Glavna 16

GRAĐEVINA: Kompleks hotel Berulia – Rekonstrukcija i izgradnja				STRANICA	
				30.	
OPIS RADOVA: Prijemak ograde na starom bostanu.					
REDNI BROJ PREDRAČUNA:	JEDINICA MJERE:	UKUPNA KOLIČINA PO PREDRAČUNU:	JEDINIČNA CIJENA:	IZVRŠENA KOLIČINA RADOVA	
VTR 8. —	m'	—	115,00	MJESEČNO	UKUPNO
<p>Na postojećem parapet zidu su postavljeni novi ALU profili u sredini parapet zida.</p> <p>Nakon toga se odlučilo da će se ALU profili ugraditi zauzimateći na vrh parapetnog zidica.</p> <p>KA TENET TENIIVB</p>					49.
					7
VTR					
<p><b>MT METAL TECH</b>  obrta za proizvodnju, usluge i trgovinu  vl. Hrvije Andabak  110360 Šesveće, Glavna 16  Hrvatska</p>					

GRAĐEVINA: Kompleks hotel Berulia – Rekonstrukcija i izgradnja

STRANICA

50.

OPIS RADOVA:

Zauzjema stakala na maloj Beruliji

REDNI BROJ PREDRAČUNA:

VTR 9. /

JEDINICA  
MJERE:

kom.

UKUPNA KOLIČINA PO  
PREDRAČUNU:

/

JEDINIČNA CIJENA:

2.100,00  
~~2.600,00~~

IZVRŠENA KOLIČINA  
RADOVA

MJESEČNO

UKUPNO

STAVKA 05  
OBRAČUNATA

SPOJ SA ZIDOM

TEHNIČKI

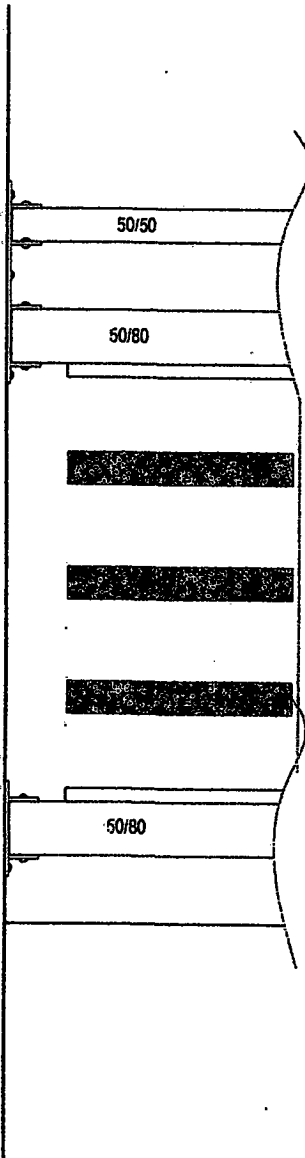

3.



# METAL TECH

**METAL TECH, obrt za proizvodnju, usluge i trgovinu vl. Hrvoje Andabak**  
 10360 SESVETE, Glavna ulica 16, OIB:80836552938, IBAN HR4824840081101575814  
 Tel:099 754-9331, Fax:01 2008-524, mail:info@metaltch.hr www.metaltch.hr

**TEHNIKA d.d.**  
 ULICA GRADA VUKOVARA 274  
 10000 ZAGREB



QR kod za automatsko  
 prijave www.e-URA.hr

## Račun 40/PJ001/1

### Račun

Datum računa 08.12.2017 Šifra kupca 351 PDV ID. BR/OIB 73037001250 Datum ispisano 08.12.2017 Dospjeće računa 20.12.2017

### Stavke

R.br.	Šifra robe	Naziv robe/usluge	J.mj.	Količina	PDV %	Cijena	Iznos	
1	B058	Bravarski radovi na hotelu BERULIA u Brelima - specifikacija radova u prilogu računa	kpl	1,000	0,00	1.186.442,16	1.186.442,16	
							<b>1.186.442,16</b>	
							Tuzemni PPO (Osn:1.186.442,16 kn)	0,00
							Stavke + PDV:	<b>1.186.442,16</b>
							Iznos predujma bez PDV-a (Rn.2 i 7/PJ001/2 31.07.2017)	-736.529,78
							Predujam Tuzemni PPO (Osn:-736.529,78 kn)	0,00
							Predujam ukupno:	<b>-736.529,78</b>
							Neto iznos bez PDV-a:	459.912,38
							Tuzemni PPO (Osn:459.912,38 kn)	0,00
							<b>Ukupno kn:</b>	<b>459.912,38</b>

### Osiobođenje od PDV-a

Zakonska osnova  
 Prijenos porezne obveze u tuzemstvu prema čl. 75.st.3.a) Zakona o PDV-u i čl.152. Pravilnika o PDV

### Fiskalizacija računa

Način plaćenje Transakcijski račun Šifra operatera Sonja Datum 07.12.2017 Vrijeme 08:28:02

### Napomena

Odgovorna osoba za izdavanje računa  
 HRVOJE ANDABAK

### Poziv na broj

HR00 351-40-10

Reklamacije uvažavamo u roku 8 dana.

Uplatu računa izvršiti u korist IBAN HR4824840081101575814 kod RBA d.d. Zagreb  
 Na zakašnjenja plaćanja obračunavamo Zakonsku zateznu kamatu.

U slučaju neispunjenja dospjele novčane obveze, vjerovnik može zatražiti određivanje ovrhe na temelju vjerodostojne isprave. (čl.31. Ovršnog zakona).

### Potpisi

Hrvoje Andabak, kontroler

**METAL TECH**  
 obrt za proizvodnju, usluge i trgovinu  
 vl. Hrvoje Andabak  
 10360 Sesvete, Glavna 16

Hrvoje Andabak, vlasnik obrta



Kod za plaćanje Internet bankarstvom

8204

GLAVNO SKLADIŠTE

METAL TECH, VL.HRVOJE ANDABAK

Račun 40

Stranica: 1

ODVJETNIK

HRVOJE ČUKELJ

Ninska 1, 10360 Sesvete

tel/fax: 01/2049.949

mob: 098/9060.626

e-mail: [hrvoje.cukelj@zg.ht.hr](mailto:hrvoje.cukelj@zg.ht.hr), [hrvojecukelj@yahoo.com](mailto:hrvojecukelj@yahoo.com)JAVNI BILJEŽNIK  
Zinka Batušić Šlogar  
SESVETEPRIMLJENO-POŠTOM-NEPOSREDNO  
DNE

04.07.2018.

Posl. br.: Ovr-44/2018

JAVNI BILJEŽNIK

ZINKA BATUŠIĆ ŠLOGAR

V. Ruždjaka 8

10 360 Sesvete

Ovrhovoditelj: Hrvoje Andabak vl. METAL TECH, obrt za proizvodnju, usluge i trgovinu  
Sesvete, Glavna 16 OIB: 80836552938 kojeg zastupa ODVJETNIK HRVOJE ČUKELJ iz  
Sesveta, Ninska 1 OIB: 24753457618

Ovršenik: TEHNIKA d.d. Zagreb (Grad Zagreb) Ulica grada Vukovara 274 OIB: 73037001250  
zastupan po direktoru Zlatko Sirovec, OIB: 04282481038 Zagreb, Požarinje 7

## PRIJEDLOG ZA OVRHU

temeljem vjerodostojne isprave  
-općenito na imovini ovršenika  
v.p.s. 179.577,51 kn

4x  
punomoć  
kartice partnera

I. Ovrhovoditelj, prema izvodu iz ovjerenjenih poslovnih knjiga-kartice partnera ima novčano potraživanje prema ovršeniku, i to temeljem računa 40/PJ001/1 od 06.12.2017. god. u iznosu od 179.577,51 kn s danom dospijeca 20.12.2017. god.

D o k a z: kartice partnera,

II. Ovršenik, do danas nije dobrovoljno izvršio svoju obvezu, pa ovrhovoditelj predlaže da javni bilježnik donese sljedeće:

## RJEŠENJE O OVRSI

I. Nalaže se ovršeniku TEHNIKA d.d. Zagreb (Grad Zagreb) Ulica grada Vukovara 274 OIB: 73037001250 temeljem vjerodostojne isprave – kartice partnera ovrhovoditelju Hrvoje Andabak vl. METAL TECH, obrt za proizvodnju, usluge i trgovinu Sesvete, Glavna 16 OIB: 80836552938 na ovrhovoditeljev račun koji on ima kod RAIFFEISENBANK AUSTRIA d.d. Zagreb pod IBAN HR48 24840081101575814 u roku od 8 dana od dostave rješenja namiriti tražbinu u iznosu:

- 179.577,51 kn sa zakonskim zateznim kamatama tekućim od 21.12.2017. god. po stopi određenoj člankom 12a. Zakona o financijskom poslovanju i predstečajnoj nagodbi, sve do isplate,
- kao i da ovrhovoditelju nadoknadi odmjerene troškove ovrhe sa zakonskim zateznim kamatama računajući od dana donošenja rješenja o ovrsi na nastale troškove, odnosno od dana pravomoćnosti i ovršnosti na predvidive troškove, po stopi određenoj člankom 12a. Zakona o financijskom poslovanju i predstečajnoj nagodbi, sve do isplate.

II. Radi prisilne naplate ovrhovoditeljeve tražbine iz točke 1. ovog rješenja, sukladno odredbi članka 280. st. 2. Ovršnog zakona određuje se ovrha općenito na imovini ovršenika.

**UPOZORENJA OVRŠENIKU:**

Prigovor protiv rješenja mora biti obrazložen, dok će neobrazloženi prigovor sud odbaciti.

U slučaju namirenja tražbine u roku od 8 dana od dana dostave rješenja, ovršenik nije dužan ovrhovoditelju namiriti predvidive troškove postupka.

Ovršenik je Financijsku agenciju dužan obavijestiti o okolnosti da mu se na račun uplaćuju primanja i naknade iz članka 172. Ovršnog zakona ili iznosi izuzeti iz ovrhe sukladno članku 173. Ovršnog zakona.

**Odmjereni troškovi:**

Nastali troškovi: sastav prijedloga za ovrhu (Tbr. 11. OT u vezi s Tbr. 7. t. 1. i 2.):	250 bodova
Nagrada:	2.500,00 kn
- rješenje o ovrsi po čl. 6. Pravilnika	2.145,78 kn
- troškovi po čl. 3. Pravilnika	34,80 kn
- PDV 25%:	545,14 kn
<b>Ukupno nastali troškovi:</b>	<b>5.225,72 kn</b>

Predvidi troškovi: pribava potvrde ovršnosti:	25 bodova
prijedlog radi provedbe ovršnog rješenja (Tbr. 11.t.5 u svezi s Tbr. 7. t.1.,3 i 6.):	125 bodova
Nagrada:	1.500,00 kn
- dostava putem e-oglasne ploče	10,00 kn
- potvrda o pravomoćnosti i ovršnosti po čl. 6. Pravilnika	30,00 kn
- dostava pravomoćnog rješenja ovrhovoditelju	11,60 kn
- dostava spisa radi odbacivanja prijedloga po prigovoru ili žalbi na rješenje	21,60 kn
- pisanje rješenja o obustavi ovrhe	43,20 kn
- PDV 25%:	29,10 kn
<b>Ukupno predvidivi troškovi:</b>	<b>1.645,50 kn</b>

U Sesvetama, 04.07.2018. god.

Hrvoje Andabak, Sesvete, Glavna 16 vl. METAL TECH,  
obrt za proizvodnju, usluge i trgovinu p.p.

Sesvete, Niska 1  
HRVOJE ČUKELJ  
OVRŠENIK

Primanje stranaka: ponedjeljak, utorak, srijeda i četvrtak od 13 do 16 sati i po dogovoru  
Multivalutni račun kod Zagrebačke banke d.d. u Sesvetama pod IBAN: HR8423600001102392412  
MB: 80442323 OIB: 24753457618

Javni bilježnik ZINKA BATUŠIĆ-ŠLOGAR, Sesvete, Vladimira Ruždjaka 8 donio je sljedeće:

**RJEŠENJE O OVRSI NA TEMELJU VJERODOSTOJNE ISPRAVE**

1. Nalaže se ovršeniku da u roku od 8 dana od dana dostave ovoga rješenja ovrhovoditelju namiri tražbinu iz prijedloga za ovrhu zajedno s odmjerenim troškovima.
2. Određuje se ovrha radi prisilne naplate tražbine zajedno s nastalim i predvidivim troškovima.
3. Nastali troškovi postupka iznose 5.225,73 kuna.
4. Predvidivi troškovi postupka iznose 1.645,50 kuna.

**UPOZORENJA OVRŠENIKU:**

Prigovor protiv rješenja mora biti obrazložen, dok će neobrazloženi prigovor sud odbaciti. U slučaju kada namiri tražbinu s nastalim troškovima u roku iz točke 1. ovoga rješenja, ovršenik nije dužan namiriti naznačene predvidive troškove postupka iz točke 4. ovoga rješenja. Ako se ovrha provodi na novčanoj tražbini ovršenika po računu na koji mu se uplaćuju primanja i naknade iz članka 172. Ovršnog zakona ili iznosi koji su izuzeti od ovrhe iz članka 173. Ovršnog zakona, ovršenik je o tome dužan obavijestiti Financijsku agenciju (FINA).

**UPUTA O PRAVNOM LIJEKU:**

Protiv ovog rješenja ovršenik može izjaviti prigovor u roku od 8 dana od dana primitka otpravka rješenja. Prigovor se podnosi javnom bilježniku koji je rješenje o ovrsi donio, u 3 primjerka, a o istom odlučuje stvarno nadležan sud.

U Sesvetama, dana 09.07.2018.

Javni bilježnik

ZINKA BATUŠIĆ-ŠLOGAR v.r.



Za točnost otpravka  
ovlaštani službenik