

Obrazac 3.

FINANCIJSKA AGENCIJA

OIB: 85821130368

Ulica grada Vukovara 70
(adresa nadležne jedinice)

FINANCIJSKA AGENCIJA
ODJEL PISARNICE - ZAGREB 1

02 -09- 2016

PREDSTEČAJNE NAGODBE
PRIMANJE I OTPREMA POŠTE

KLASA
OB. BROJ

Nadležni trgovački sud Trgovački sud u Varaždinu
Poslovni broj spisa 6 St-803/16-5

PRIJAVA TRAŽBINE VJEROVNIKA U PREDSTEČAJNOM POSTUPKU

PODACI O VJEROVNIKU:

Ime i prezime / tvrtka ili naziv Vaba d.d. banka Varaždin

OIB 38182927268

Adresa / sjedište

Aleja Kralja Zvonimira 1, 42000 Varaždin

PODACI O DUŽNIKU:

Ime i prezime / tvrtka ili naziv BENTEX d.o.o.

OIB: 71036885213

Adresa / sjedište

Gundulićeva 6, 42000 Varaždin

PODACI O TRAŽBINI:

Pravna osnova tražbine (npr. ugovor, odluka suda ili drugog tijela, ako je u tijeku sudski postupak oznaku spisa i naznaku suda kod kojeg se postupak vodi)

1. Ugovor o okvirnom korištenju kreditno-garancijskih proizvoda banke i o osiguranju novčane tražbine zasnivanjem založnog prava na nekretninama sklopljen dana 17.09.2013. između Vaba d.d. banke Varaždin, Aleja kralja Zvonimira 1, OIB: 38182927268, Heres d.o.o., Ivana Kukuljevića 6, 42000 Varaždin, OIB: 16602457911 kao Dužnikom/Založnim dužnikom, Jozef Vučaj kao vlasnik obrta Zlatarsko-filigranski obrt Jozef Vučaj, Trg slobode 4, 42000 Varaždin, OIB: 15655072812 kao Sudužnika I, Optifab d.o.o., Trg slobode 4, 42000 Varaždin, OIB: 43056135355 kao Sudužnikom II, Poliklinika za očne bolesti Vučaj, Andrije Kačića Miošića 6, 42000 Varaždin, OIB: 88814695324 kao Sudužnikom III, Poliklinika sveti Nikola, Kukuljevićeva 6, 42000 Varaždin, OIB: 50243470991 kao Sudužnikom IV, Bentex d.o.o., Gundulićeva 6, 42000 Varaždin, OIB: 71036885213 kao Sudužnikom V/Založnim dužnikom II, Editom Vučaj, Andrije Kačića Miošića 6, 42000 Varaždin, OIB: 71205753849 kao Sudužnikom VI/Založnim dužnikom III, te Jozef Vučaj, Andrije Kačića Miošića 6, 42000 Varaždin, OIB: 156550072812 kao Sudužnikom VII.

2. Ugovor o dugoročnom kreditu uz valutnu klauzulu br. 7020008551 sklopljen dana 23.09.2013. između između Vaba d.d. banke Varaždin, Aleja kralja Zvonimira 1, OIB: 38182927268, društva Heres d.o.o., Ivana Kukuljevića 6, 42000 Varaždin, OIB: 16602457911 kao Dužnikom/Založnim dužnikom, Jozef Vučaj kao vlasnik obrta Zlatarsko-filigranski obrt Jozef Vučaj, Trg Slobode 4, 42000 Varaždin, OIB: 15655072812 kao Sudužnika I, Optifab d.o.o., Trg slobode 4, 42000 Varaždin, OIB: 43056135355 kao Sudužnikom II, Poliklinika za očne bolesti Vučaj, Andrije Kačića Miošića 6, 42000 Varaždin, OIB: 88814695324 kao Sudužnikom III, Poliklinika sveti Nikola, Kukuljevićeva 6, 42000 Varaždin, OIB: 50243470991 kao Sudužnikom IV, Bentex d.o.o., Gundulićeva 6, 42000 Varaždin, OIB: 71036885213 kao Sudužnikom V/Založnim dužnikom II, Editom Vučaj, Andrije Kačića Miošića 6, 42000 Varaždin, OIB: 71205753849 kao Sudužnikom VI/Založnim dužnikom III te Jozef Vučaj, Andrije Kačića Miošića 6, 42000 Varaždin, OIB: 156550072812 kao Sudužnikom VII, te Damirom Štajcarom, Školska 4, 42000 Varaždin, OIB: 05545080162.

3. Ugovor o dugoročnom kreditu uz valutnu klauzulu br. 7020008560 sklopljen dana 23.09.2013. između između Vaba d.d. banke Varaždin, Aleja kralja Zvonimira 1, OIB: 38182927268, društva Heres d.o.o., Ivana Kukuljevića 6, 42000 Varaždin, OIB: 16602457911 kao Dužnikom/Založnim dužnikom, Jozef Vučaj kao vlasnik obrta Zlatarsko-filigranski obrt Jozef Vučaj, Trg Slobode 4, 42000 Varaždin, OIB: 15655072812 kao Sudužnika I, Optifab d.o.o., Trg slobode 4, 42000 Varaždin, OIB: 43056135355 kao Sudužnikom II, Poliklinika za očne bolesti Vučaj, Andrije Kačića Miošića 6, 42000 Varaždin, OIB: 88814695324, kao Sudužnikom III, Poliklinika sveti Nikola, Kukuljevićeva 6, 42000 Varaždin, OIB: 50243470991 kao Sudužnikom IV, Bentex d.o.o., Gundulićeva 6, 42000 Varaždin, OIB: 71036885213 kao Sudužnikom V/Založnim dužnikom II, Editom Vučaj, Andrije Kačića Miošića 6, 42000 Varaždin, OIB: 71205753849 kao Sudužnikom VI/Založnim dužnikom III te Jozef Vučaj, Andrije Kačića Miošića 6, 42000 Varaždin, OIB: 156550072812 kao Sudužnikom VII, te Damirom Štajcarom, Školska 4, 42000 Varaždin, OIB: 05545080162 .

4. Ugovor o dugoročnom kreditu uz valutnu klauzulu br. 7020008828 sklopljen dana 15.10.2013. između između Vaba d.d. banke Varaždin, Aleja kralja Zvonimira 1, OIB: 38182927268, te Heres d.o.o., Ivana Kukuljevića 6, 42000 Varaždin, OIB: 16602457911 kao Dužnikom/Založnim dužnikom, Jozef Vučaj kao vlasnik obrta Zlatarsko-filigranski obrt Jozef Vučaj, Trg slobode 4, 42000 Varaždin, OIB: 15655072812 kao Sudužnika I, Optifab d.o.o., Trg slobode 4, 42000 Varaždin, OIB: 43056135355 kao Sudužnikom II, Poliklinika za očne bolesti Vučaj, Andrije Kačića Miošića 6, 42000 Varaždin, OIB: 88814695324, kao Sudužnikom III, Poliklinika sveti Nikola, Kukuljevićeva 6, 42000 Varaždin, OIB: 50243470991 kao Sudužnikom IV, Bentex d.o.o., Gundulićeva 6, 42000 Varaždin, OIB: 71036885213 kao Sudužnikom V/Založnim dužnikom II, Editom Vučaj, Andrije Kačića Miošića 6, 42000 Varaždin, OIB: 71205753849 kao Sudužnikom VI/Založnim dužnikom III, te Jozef Vučaj, Andrije Kačića Miošića 6, 42000 Varaždin, OIB: 156550072812 kao Sudužnikom VII, te Damirom Štajcarom, Školska 4, 42000 Varaždin, OIB: 05545080162.

5. Ugovor o dugoročnom kreditu br. 7020009912 sklopljen dana 03.03.2015. između između Vaba d.d. banke Varaždin, Aleja kralja Zvonimira 1, OIB: 38182927268 te Heres d.o.o., Ivana Kukuljevića 6, 42000 Varaždin, OIB: 16602457911 kao Dužnikom/Založnim dužnikom, Jozef Vučaj kao vlasnik obrta Zlatarsko-filigranski obrt Jozef Vučaj, Trg slobode 4, 42000 Varaždin, OIB: 15655072812 kao Sudužnika I, Optifab d.o.o., Trg slobode 4, 42000 Varaždin, OIB: 43056135355 kao Sudužnikom II, Poliklinika sveti Nikola II, Kukuljevićeva 6, 42000 Varaždin, OIB: 88814695324 kao Sudužnikom III, Poliklinika sveti Nikola d.o.o., Kukuljevićeva 6, 42000 Varaždin, OIB: 50243470991 kao Sudužnikom IV, Bentex d.o.o.,

Gundulićeva 6, 42000 Varaždin, OIB: 71036885213 kao Sudužnikom V/Založnim dužnikom II, Editom Vučaj, Andrije Kačića Miošića 6, 42000 Varaždin, OIB: 71205753849 kao Sudužnikom VI/Založnim dužnikom III te Jozef Vučaj, Andrije Kačića Miošića 6, 42000 Varaždin, OIB: 156550072812 kao Sudužnikom VII te Damirom Štajcarom, Školska 4, 42000 Varaždin, OIB: 05545080162.

***napomena:**

Temeljem odluke skupštine društva Heres d.o.o. od 11. svibnja 2016. to je društvo pripojeno društvu Genus d.o.o., Varaždin, Ivana Kukuljevića 6, OIB: 53374719414, te je rješenjem Trgovačkog suda u Varaždinu broj Tt-16/2753 od 09. lipnja 2016. društvo Heres d.o.o. brisano iz sudskog registra.

Također, rješenjem Trgovačkog suda u Varaždinu broj Tt-14/3664-2 od 03. prosinca 2014. u sudskom registru Trgovačkog suda u Varaždinu je proveden upis promjene tvrtke, skraćene tvrtke, predmeta poslovanja i odredbi statuta te je Poliklinika za očne bolesti Vučaj, Varaždin, Andrije Kačića Miošića 6, OIB: 88814695324, preimenovana u Polikliniku sveti Nikola II, Varaždin, Kukuljevićeva 6, OIB: 88814695324.

Rješenjem Trgovačkog suda u Varaždinu broj St-803/16-5 od 17.08.2016. otvoren predstečajni postupak nad društvom BENTEX d.o.o. iz Varaždina, Gundulićeva 6, OIB: 71036885213.

Iznos dospjele tražbine 2.635.901,51 (kn)

Glavnica 599.220,93 (kn)

Kamate 2.036.680,58 (kn)

Naknade 0,00 (kn)

Iznos tražbine koja dospijeva nakon otvaranja predstečajnog postupka 10.725.018,61 (kn)

Dokaz o postojanju tražbine (npr. račun, izvadak iz poslovnih knjiga)

Izvadak iz poslovnih knjiga

Vjerovnik raspolaže ovršnom ispravom DA / NE za iznos _____ (kn)

Naziv ovršne isprave

1. Ugovor o okvirnom korištenju kreditno-garancijskih proizvoda banke i o osiguranju novčane tražbine zasnivanjem založnog prava na nekretninama sklopljen dana 17.09.2013. između Vaba d.d. banke Varaždin, Aleja kralja Zvonimira 1, OIB: 38182927268 te Heres d.o.o., Ivana Kukuljevića 6, 42000 Varaždin, OIB: 16602457911 kao Dužnikom/Založnim dužnikom, Jozef Vučaj kao vlasnik obrta Zlatarsko-filigiranski obrt Jozef Vučaj, Trg Slobode 4, 42000 Varaždin, OIB: 15655072812 kao Sudužnika I, Optifab d.o.o., Trg slobode 4, 42000 Varaždin, OIB: 43056135355 kao Sudužnikom II, Poliklinika za očne bolesti Vučaj, Andrije Kačića Miošića 6, 42000 Varaždin, OIB: 88814695324 kao Sudužnikom III, Poliklinika sveti Nikola, Kukuljevićeva 6, 42000 Varaždin, OIB: 50243470991 kao Sudužnikom IV, Bentex d.o.o., Gundulićeva 6, 42000 Varaždin, OIB: 71036885213 kao Sudužnikom V/Založnim dužnikom II, Editom Vučaj, Andrije Kačića Miošića 6, 42000 Varaždin, OIB: 71205753849 kao Sudužnikom VI/Založnim dužnikom III te Jozef Vučaj, Andrije Kačića Miošića 6, 42000 Varaždin, OIB: 156550072812 kao Sudužnikom VII, solemniziran dana 19.09.2013. kod javnog bilježnika Stjepana Trstenjaka iz Varaždina pod brojem OV-3948/13

2. Ugovor o dugoročnom kreditu Ugovor o dugoročnom kreditu br. 7020009912 sklopljen dana 03.03.2015. između između Vaba d.d. banke Varaždin, Aleja kralja Zvonimira 1, OIB: 38182927268, te Heres d.o.o., Ivana Kukuljevića 6, 42000 Varaždin, OIB: 16602457911 kao Dužnikom/Založnim dužnikom, Jozef Vučaj kao vlasnik obrta Zlatarsko-filigranski obrt Jozef Vučaj, Trg slobode 4, 42000 Varaždin, OIB: 15655072812 kao Sudužnika I, Optifab d.o.o., Trg slobode 4, 42000 Varaždin, OIB: 43056135355 kao Sudužnikom II, Poliklinika sveti Nikola II, Kukuljevićeva 6, 42000 Varaždin, OIB: 88814695324 kao Sudužnikom III, Poliklinika sveti Nikola d.o.o., Kukuljevićeva 6, 42000 Varaždin, OIB: 50243470991 kao Sudužnikom IV, Bentex d.o.o., Gundulićeva 6, 42000 Varaždin, OIB: 71036885213 kao Sudužnikom V/Založnim dužnikom II, Editom Vučaj, Andrije Kačića Miošića 6, 42000 Varaždin, OIB: 71205753849 kao Sudužnikom VI/Založnim dužnikom III te Jozef Vučaj, Andrije Kačića Miošića 6, 42000 Varaždin, OIB: 156550072812 kao Sudužnikom VII te Damir Štajcarom, Školska 4, 42000 Varaždin, OIB: 05545080162, solemniziran dana 03.03.2015. kod javnog bilježnika Melanije Duić iz Varaždina pod brojem OV-1099/15.

3. Obična zadužnica na iznos 1.380.000,00 kn ovjerena 19.09.2013. od strane javnog bilježnika Stjepan Trstenjak iz Varaždina pod brojem OV-3951/13.

PODACI O RAZLUČNOM PRAVU:

Pravna osnova razlučnog prava:

Ugovor o okvirnom korištenju kreditno-garancijskih proizvoda banke i o osiguranju novčane tražbine zasnivanjem založnog prava na nekretninama sklopljen dana 17.09.2013. između Vaba d.d. banke Varaždin, Aleja kralja Zvonimira 1, OIB: 38182927268 te Heres d.o.o., Ivana Kukuljevića 6, 42000 Varaždin, OIB: 16602457911 kao Dužnikom/Založnim dužnikom, Jozef Vučaj kao vlasnik obrta Zlatarsko-filigranski obrt Jozef Vučaj, Trg Slobode 4, 42000 Varaždin, OIB: 15655072812 kao Sudužnika I, Optifab d.o.o., Trg slobode 4, 42000 Varaždin, OIB: 43056135355 kao Sudužnikom II, Poliklinika za očne bolesti Vučaj, Andrije Kačića Miošića 6, 42000 Varaždin, OIB: 88814695324 kao Sudužnikom III, Poliklinika sveti Nikola, Kukuljevićeva 6, 42000 Varaždin, OIB: 50243470991 kao Sudužnikom IV, Bentex d.o.o., Gundulićeva 6, 42000 Varaždin, OIB: 71036885213 kao Sudužnikom V/Založnim dužnikom II, Editom Vučaj, Andrije Kačića Miošića 6, 42000 Varaždin, OIB: 71205753849 kao Sudužnikom VI/Založnim dužnikom III te Jozef Vučaj, Andrije Kačića Miošića 6, 42000 Varaždin, OIB: 156550072812 kao Sudužnikom VII, solemniziran dana 19.09.2013. kod javnog bilježnika Stjepana Trstenjaka iz Varaždina pod brojem OV-3948/13.

Ugovor o dugoročnom kreditu Ugovor o dugoročnom kreditu br. 7020009912 sklopljen dana 03.03.2015. između između Vaba d.d. banke Varaždin, Aleja kralja Zvonimira 1, OIB: 38182927268, te Heres d.o.o., Ivana Kukuljevića 6, 42000 Varaždin, OIB: 16602457911 kao Dužnikom/Založnim dužnikom, Jozef Vučaj kao vlasnik obrta Zlatarsko-filigranski obrt Jozef Vučaj, Trg slobode 4, 42000 Varaždin, OIB: 15655072812 kao Sudužnika I, Optifab d.o.o., Trg slobode 4, 42000 Varaždin, OIB: 43056135355 kao Sudužnikom II, Poliklinika sveti Nikola II, Kukuljevićeva 6, 42000 Varaždin, OIB: 88814695324 kao Sudužnikom III, Poliklinika sveti Nikola d.o.o., Kukuljevićeva 6, 42000 Varaždin, OIB: 50243470991 kao Sudužnikom IV, Bentex d.o.o., Gundulićeva 6, 42000 Varaždin, OIB: 71036885213 kao Sudužnikom V/Založnim dužnikom II, Editom Vučaj, Andrije Kačića Miošića 6, 42000 Varaždin, OIB: 71205753849 kao Sudužnikom VI/Založnim dužnikom III te Jozef Vučaj, Andrije Kačića Miošića 6, 42000 Varaždin, OIB: 156550072812 kao Sudužnikom VII te

Damirom Štajcarom, Školska 4, 42000 Varaždin, OIB: 05545080162, solemniziran dana 03.03.2015. kod javnog bilježnika Melanije Duić iz Varaždina pod brojem OV-1099/15.

Dio imovine na koji se odnosi razlučno pravo:

Temeljem Ugovora o okvirnom korištenju kreditno-garancijskih proizvoda banke i o osiguranju novčane tražbine zasnivanjem založnog prava na nekretninama sklopljen dana 17.09.2013.

a) nekretnina upisana u zemljišne knjige Općinskog suda u Čakovcu, zemljišno-knjižni odjel Čakovec, zk. ul. 6959, k.o. Čakovec, čkbr. 95/1 stambeno poslovna zgrada, ukupne površine 190 čhv, koji posebni dio u naravi predstavlja 2. Etaža – poslovni prostor u prizemlju građevine, površine 168 m² (u planu posebnih dijelova zgrade označeno zelenom bojom), upisan u poduložak 2.

b) nekretnina upisana u zemljišne knjige Općinskog suda u Varaždinu, zemljišnoknjižni odjel Varaždin, zk. ul. br. 35, k.o. Varaždin, pod AI čkbr. 340 vrt kod kuće na Trgu slobode 1, površine 32 čhv i čkbr. 341 dvorište u ul. J. Habelića 2 sa 384 čhv, pod AII najamna stambena zgrada u ul. J. Habelića 2 sagrađena na čestici 341, po AIII dvorišna gospodarska zgrada sagrađena na čestici 341, a koji posebni dio u naravi predstavlja poslovni prostor sa 85,30 m², koji se nalazi na Trgu slobode 1, u prizemlju zgrade.

c) nekretnina upisana u zemljišne knjige Općinskog suda u Varaždinu, zemljišnoknjižni odjel Varaždin, zk. ul. broj 33, k.o. Varaždin po AI čkbr. 324 dvorište i vrt u Dućanskoj ul. površine 221 čhv, pod AII jednokratna kuća u Dućanskoj ulici na čkbr. 324, a koje posebne dijelove u naravi predstavljaju:

- poslovni prostor u Varaždinu, Gundulićeva 9, površine 32,60 m²
- poslovni prostor u Varaždinu, Gundulićeva 9, površine 82 m²

d) nekretnina upisana u zemljišne knjige Općinskog suda u Varaždinu, zemljišnoknjižni odjel Varaždin, zk. ul. 9784, k.o. Varaždin, pod AI čkbr. 322 dvorište u Gundulićevoj 6, površine 185 čhv, pod AII najamna zgrada u Gundulićevoj 6 sagrađena na čkbr. 322, pod AIII gospodarska zgrada u Gundulićevoj 6 na čkbr. 322, koje posebne dijelove u naravi predstavljaju:

- poslovne prostorije od 93,20 m²
- poslovne prostorije u Varaždinu, Školska ulica 2 od 61,35 m²
- poslovne prostorije u Varaždinu, Gundulićeva 6 od 125,60 m²

Temeljem Ugovora o dugoročnom kreditu br. 7020009912 sklopljen dana 03.03.2015. dio imovine na koju se odnosi razlučno pravo je:

a) suvlasnički dio od 1/12 nekretnine, uključujući zemljište i zajedničke dijelove zgrade, povezane temeljem odredbe čl. 68. i 370. Zakona o vlasništvu i drugim stvarnim pravima s vlasništvom posebnog dijela nekretnine upisane u zemljišne knjige Općinskog suda u Varaždinu, zemljišnoknjižni odjel Varaždin, zk. ul. 9784, k.o. Varaždin, pod AI čkbr. 322 dvorište u Gundulićevoj 6, površine 185 čhv, pod AII najamna zgrada u Gundulićevoj 6 sagrađena na čkbr. 322, pod AIII gospodarska zgrada u Gundulićevoj 6 na čkbr. 322, koje posebne dijelove u naravi predstavljaju:

- poslovne prostorije od 93,20 m²
- poslovne prostorije u Varaždinu, Školska ulica 2 od 61,35 m²
- poslovne prostorije u Varaždinu, Gundulićeva 6 od 125,60 m²

Iznos tražbine: 13.360.920,12 (kn)

Razlučni vjerovnik odriče se prava na odvojeno namirenje ODRIČEM / **NE ODRIČEM**

Razlučni vjerovnik pristaje da se odgodi namirenje iz predmeta na koji se odnosi njegovo razlučno pravo radi provedbe plana restrukturiranja PRISTAJEM / **NE PRISTAJEM**

PODACI O IZLUČNOM PRAVU:

Pravna osnova izlučnog prava

Dio imovine na koji se odnosi izlučno pravo

Izlučni vjerovnik pristaje da se izdvoji predmet na koji se odnosi njegovo izlučno pravo radi provedbe plana restrukturiranja PRISTAJEM / NE PRISTAJEM

Mjesto i datum

Varaždin, 01.09.2016.

Potpis vjerovnika



U Varaždinu, 29.08.2016.g.

PUNOMOĆ

Ovlašćuju se naši zaposlenici:

Ana Nenadić Budimir, dipl. iur., iz Varaždina, Vinka Međerala 13, broj osobne iskaznice 112219563, izdana od PU Varaždinske

i

Filip Jalšovec, dipl. oec., iz Varaždina, Jalkovečka 106A, broj osobne iskaznice 104821206, izdana od PU Varaždinske

za pojedinačno i samostalno zastupanje Vaba d.d. banke Varaždin, Aleja kralja Zvonimira 1, Varaždin, OIB: 38182927268, u predstečajnom postupku nad dužnikom Bentex d.o.o., Gundulićeva br. 6, 42000 Varaždin, OIB: 71036885213, koji se vodi kod Trgovačkog suda u Varaždinu pod oznakom spisa St-803/16-5.



Predsjednik Uprave
Ivica Božan



Član Uprave
Petar Rajković

**IZVOD IZ POSLOVNIH KNJIGA O STANJU DUGA
 NA DAN 17.08.2016.
 ZA POTREBE PRIJAVE TRAŽBINE
 U PREDSTEČAJNI POSTUPAK**

u kunama

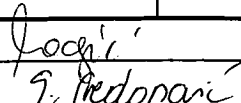
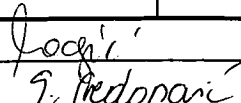
dio 1.	Kredit 7020008551 HERES d.o.o., Kukuljevićeva 6, Varaždin, OIB: 16602457911 po kojem je Bentex d.o.o., Gundulićeva 6, Varaždin, OIB: 71036885213 Sdužnik		
	Nedospjela glavnica	288.317,24	2.156.997,28
	Dospjela glavnica	11.682,76	87.402,62
	Dospjela redovna kamata	56.211,47	420.536,75
	Dospjela zatezna kamata		2.548,33
	Dospjela naknada-opomena		
	Ukupno:		2.667.484,98
	Kredit 7020008560 HERES d.o.o., Kukuljevićeva 6, Varaždin, OIB: 16602457911 po kojem je Bentex d.o.o., Gundulićeva 6, Varaždin, OIB: 71036885213 Sdužnik		
	Nedospjela glavnica	212.081,69	1.586.653,75
	Dospjela glavnica	27.918,31	208.866,17
	Dospjela redovna kamata	44.494,39	332.877,36
	Dospjela zatezna kamata		6.089,66
	Dospjela naknada-opomena		
	Ukupno:		2.134.486,94
	Kredit 7020008828 HERES d.o.o., Kukuljevićeva 6, Varaždin, OIB: 16602457911 po kojem je Bentex d.o.o., Gundulićeva 6, Varaždin, OIB: 71036885213 Sdužnik		
	Nedospjela glavnica	808.500,47	6.048.661,25
	Dospjela glavnica	31.499,53	235.658,47
	Dospjela redovna kamata	157.422,39	1.177.729,31
	Dospjela zatezna kamata		6.870,79
	Dospjela naknada-opomena		
	Ukupno:		7.468.919,82
	Kredit 7020009912 HERES d.o.o., Kukuljevićeva 6, Varaždin, OIB: 16602457911 po kojem je Bentex d.o.o., Gundulićeva 6, Varaždin, OIB: 71036885213 Sdužnik		
	Nedospjela glavnica		932.706,33
	Dospjela glavnica		67.293,67
	Dospjela redovna kamata		88.623,00
	Dospjela zatezna kamata		1.405,38
	Dospjela naknada-opomena		
	Ukupno:		1.090.028,38
	Ostalo		
	Plaćeni sudski troškovi - troškovi ovrhe		
	Ukupno:		0,00
	Odjel podrške poslovanju		
	NADLEŽNA OSOBA:		

Sač.

dio 2.	Okvirni kredit po poslovnom računu broj (stanje dd.mm.gggg. umanjeno za uplate do dd.mm.gggg.)		
	<i>Nedospjela glavica (neiskorišteni dio okvirnog kredita po poslovnom računu)</i>		
	<i>Dospjela glavica</i>		
	<i>Dospjela redovna kamata</i>		
	<i>Dospjela zatezna kamata</i>		
	<i>Dospjela naknada</i>		
	Ukupno:		0,00
	Nedozvoljeni minus po poslovnom računu s osnova Maestro kartice		
	<i>Dospjela glavica</i>		
	<i>Dospjela zatezna kamata</i>		
	Ukupno:		0,00
	Naknade po kunsom platnom prometu		
	Naknade po deviznom platnom prometu		
	Ukupno:		0,00
<i>Odjel platnog prometa i podrške riznici</i>			
<i>NADLEŽNA OSOBA:</i>			

UKUPNO PO STAVKAMA:	
Glavnica	11.324.239,54
Kamata	2.036.680,58
Naknade	0,00
Plaćeni sudski troškovi - troškovi ovrhe	0,00
SVEUKUPNO	13.360.920,12

0,00 kontrola

Sred.

Temeljem Ugovora o okvirnom korištenju kreditno-garancijskih proizvoda banke i o osiguranju novčane tražbine zasnivanjem založnog prava na nekretninama zaključenom dana 17.09.2013. godine između Vaba d.d. banke Varaždin, Aleja kralja Zvonimira 1, Varaždin, OIB: 38182927268 i HERES d.o.o., Varaždin, Ivana Kukuljevića 6, OIB 16602457911 kao Dužnik/Založni dužnik I, Jozef Vučaj kao vlasnik obrta "ZLATARSKO-FILIGRANSKI OBRT JOZEF VUČAJ", Varaždin, Trg slobode 4, OIB: 15655072812, MB: 90151666 kao Sudužnik I, OPTIFAB d.o.o., Varaždin, Trg slobode 4, OIB: 43056135355 kao Sudužnik II, POLIKLINIKA ZA OČNE BOLESTI VUČAJ, Varaždin, Andrije Kačića Miošića 6, OIB: 88814695324 kao Sudužnik III, POLIKLINIKA SVETI NIKOLA, Varaždin, Kukuljevićeva 6, OIB: 50243470991 kao Sudužnik IV, BENTEX d.o.o., Varaždin, Gudulićeva 6, OIB: 71036885213 kao Sudužnik V/Založni dužnik II, EDITA VUČAJ, Varaždin, Andrije Kačića Miošića 6, datum rođenja 10.07.1965. godine, OIB: 71205753849 kao Sudužnik VI/Založni dužnik III i JOZEF VUČAJ, Varaždin, Andrije Kačića Miošića 6, datum rođenja 16.05.1964. godine, OIB: 15655072812 kao Sudužnik VII, solemniziranog kod javnog bilježnika Stjepana Trstenjaka iz Varaždina, dana 19.09.2013. g. pod brojem OV-3948/13 (u daljnjem tekstu: Ugovor o okviru), ugovorne strane:

BANKA: Vaba d.d. banka Varaždin, Aleja kralja Zvonimira 1, Varaždin, OIB: 38182927268, koju zastupa Stanko Kežman, predsjednik Uprave (u daljnjem tekstu: Banka)

KORISNIK KREDITA/ZALOŽNI DUŽNIK I: HERES d.o.o., Varaždin, Ivana Kukuljevića 6, koje zastupa Edita Vučaj direktor, OIB 16602457911 (u daljnjem tekstu: Korisnik kredita/Založni dužnik I)

SUDUŽNIK I: Jozef Vučaj kao vlasnik obrta "ZLATARSKO-FILIGRAMSKI OBRT JOZEF VUČAJ", Varaždin, Trg slobode 4, OIB: 15655072812, MB: 90151666 (u daljnjem tekstu: Sudužnik I)

SUDUŽNIK II: OPTIFAB d.o.o., Varaždin, Trg slobode 4, koje zastupa Edita Vučaj direktor, OIB: 43056135355 (u daljnjem tekstu: Sudužnik II)

SUDUŽNIK III: POLIKLINIKA ZA OČNE BOLESTI VUČAJ, Varaždin, Andrije Kačića Miošića 6, koju zastupa Jozef Vučaj v.d. ravnatelj, OIB: 88814695324 (u daljnjem tekstu: Sudužnik III)

SUDUŽNIK IV: POLIKLINIKA SVETI NIKOLA, Varaždin, Kukuljevićeva 6, koju zastupa Damir Štajcar, obnašatelj dužnosti ravnatelja, OIB: 50243470991 (u daljnjem tekstu: Sudužnik IV)

SUDUŽNIK V/ ZALOŽNI DUŽNIK II: BENTEX d.o.o., Varaždin, Gudulićeva 6, kojeg zastupa Edita Vučaj direktor, OIB: 71036885213 (u daljnjem tekstu: Sudužnik V / Založni dužnik II)

SUDUŽNIK VI/ ZALOŽNI DUŽNIK III: EDITA VUČAJ, Varaždin, Andrije Kačića Miošića 6, datum rođenja 10.07.1965, OIB: 71205753849 (u daljnjem tekstu: Sudužnik VI/ Založni dužnik III)

SUDUŽNIK VII: JOZEF VUČAJ, Varaždin, Andrije Kačića Miošića 6, datum rođenja 16.05.1964, OIB: 15655072812 (u daljnjem tekstu: Sudužnik VII)

i
zaključuju

Damir Štajcar, Školska 4, Varaždin, OIB: 05545080162

UGOVOR
o dugoročnom kreditu uz valutnu klauzulu

Handwritten signature and initials

Članak 1.

IZNOS KREDITA

Banka odobrava Korisniku kredita dugoročni kredit u iznosu od 840.000,00 EUR (slovima: osamsto četrdeset tisuća eura) u protuvrijednosti u kunama po kupovnom tečaju Vaba d.d. banke Varaždin za 1 EUR na dan puštanja kredita u tečaj.

Kredit se koristi u kunama, na način da se svako pojedinačno iskorištenje iskazano u EUR preračunava u kune množenjem iznosa u EUR s kupovnim tečajem za 1 EUR Vaba d.d. banke Varaždin na datum iskorištenja. Kredit se može maksimalno iskoristiti do iznosa iz stavka 1. ovog članka istaknutog u EUR.

Članak 2.

KAMATNA STOPA I NAKNADE

Kredit se koristi uz kamatnu stopu od 8,75% (slovima: osam cijela sedamdesetpet posto) godišnje, promjenljivu, u skladu s Odlukom o kamatnim stopama ili odlukom nadležnog tijela Banke.

Interkalarna kamata se obračunava na stanje iskorištenog kredita uz primjenu redovite ugovorene kamatne stope u razdoblju od početka korištenja do stavljanja kredita u otplatu.

Na dospjele i nenaplaćene tražbine Banka obračunava i naplaćuje zateznu kamatu, promjenljivu, sukladno Odluci o kamatnim stopama Banke.

Za nadoknadu troškova obrade kreditnog zahtjeva i troškove postupka odobrenja Korisnik kredita plaća Banci jednokratnu naknadu u visini 1,25% (slovima: jedno cijelo dvadesetpet posto) od odobrenog iznosa kredita u EUR preračunato u kune po srednjem tečaju Vaba d.d. banke Varaždin za 1 EUR na dan obračuna. Korisnik kredita je suglasan da Banka naplati naknadu iz predmetnog kredita.

Članak 3.

NAMJENA KREDITIRANJA

Kredit se koristi za kupnju medicinske opreme.

Članak 4.

STAVLJANJE KREDITA NA RASPOLAGANJE KORISNIKU KREDITA

Kredit će se koristiti višekratno, najkasnije s 31.12.2013. godine (slovima: tridesetprvim prosincem dvijetisućetrinaeste godine). Ako Korisnik kredita ne iskoristi kredit u ugovorenom roku znači da je odustao od iskorištenja kredita, odnosno dijela kredita.

Korištenje kredita realizirat će se plasmanom po ponudama/fakturama dobavljača medicinske opreme u neto iznosu (bez PDV-a), umanjeno za iznos obračunate naknade.

Banka će realizirati isplate kredita u skladu s svojim mogućnostima.

Članak 5.

OTPLATA KREDITA

Iskorišteni dio kredita se stavlja u otplatu s 01.01.2014. godine.

Ugovorne strane ugovaraju razdoblje počeka (grace period) u trajanju od 12 (slovima: dvanaest) mjeseci. Razdoblje počeka počinje teći s danom stavljanja kredita u otplatu.

Kredit se otplaćuje u 120 (slovima: stodvadeset) jednakih mjesečnih anuiteta.

Kredit se otplaćuje sukladno Planu anuitetske otplate kredita koji će klijentu biti dostavljen po prelasku kredita u otplatu.

Anuitet se naplaćuje u kunama u iznosu utvrđenom množenjem iznosa anuiteta u EUR sa prodajnim tečajem za 1 EUR Vaba d.d. banke Varaždin na datum plaćanja.

Prvi anuitet dospijeva na naplatu 01.02.2015. godine (slovima: prvi veljače dvijetisućpetnaeste) godine, a posljednji anuitet dospijeva na naplatu 01.01.2025. godine (slovima: prvog siječnja dvijetisućdvadesetpete godine).
Korisnik kredita uplaćuje sve dospjele obveze na transakcijski račun Banke broj HR77 2489 0041 0067 5539 1, model 17, s pozivom na broj 7020008828.

Članak 6.

OBRAČUNI I NAPLATE KAMATA

Interkalarna kamata, u razdoblju korištenja kredita te redovna kamata u razdoblju počeka se obračunava i naplaćuje mjesečno sukladno Pravilniku o načinu obračuna revalorizacije, kamata i naknada, te o izračunu efektivne kamatne stope. Kamata dospijeva na naplatu prvog u mjesecu koji slijedi mjesecu za koji se obračunava kamata, a plativa je u roku od 8 dana od dana dospijeća.

Redovna kamata po isteku razdoblja počeka je obračunana izračunom anuiteta i naplaćuje se naplatom anuiteta, sukladno odredbama Pravilnika o načinu obračuna revalorizacije, kamata i naknada te o izračunu efektivne kamatne stope Vaba d.d. banka Varaždin.

Naplata kamata izvršava se u kunama na način da se uplatni iznos u kunama izračunava množenjem iznosa u EUR primjenom prodajnog tečaja Vaba d.d. banke Varaždin na datum uplate.

Članak 7.

OSIGURANJE NAPLATE

Za uredno vraćanje kredita iz ovog Ugovora uz Korisnika kredita odgovara i Sudužnik I Jozef Vučaj kao vlasnik obrta "ZLATARSKO-FILIGRANSKI OBRT JOZEF VUČAJ", Varaždin, Trg slobode 4, OIB: 15655072812, MB: 90151666, Sudužnik II OPTIFAB d.o.o., Varaždin, Trg slobode 4, OIB: 43056135355, Sudužnik III POLIKLINIKA ZA OČNE BOLESTI VUČAJ, Varaždin, Andrije Kačića Miošića 6, OIB: 88814695324, Sudužnik IV POLIKLINIKA SVETI NIKOLA, Varaždin, Kukuljevićeva 6, OIB: 50243470991, Sudužnik V BENTEX d.o.o., Varaždin, Gudulićeva 6, OIB: 71036885213, Sudužnik VI EDITA VUČAJ, Varaždin, Andrije Kačića Miošića 6, datum rođenja 10.07.1965. godine, OIB: 71205753849 i Sudužnik VII JOZEF VUČAJ, Varaždin, Andrije Kačića Miošića 6, datum rođenja 16.05.1964. godine, OIB: 15655072812, koji potpisom ovog Ugovora solidarno preuzimaju obvezu otplate kredita uz uvjete i na način kao i Korisnik kredita, te imaju pravni položaj Korisnika kredita.

Korisnik kredita obvezuje se, odmah po kupnji medicinske opreme čija se kupnja financira sredstvima iz ovog Ugovora, zasnovati založno pravo na predmetnoj opremi s pravom na neposrednu ovrhu na istoj u korist Banke.

Za osiguranje svih tražbina Banke po ovom Ugovoru uspostavljena je hipoteka na nekretninama temeljem Ugovora o okvirnom korištenju kreditno-garancijskih proizvoda banke i o osiguranju novčane tražbine zasnivanjem založnog prava na nekretninama zaključenom dana 17.09.2013. godine između Vaba d.d. banke Varaždin, Aleja kralja Zvonimira 1, OIB: 38182927268 i HERES d.o.o., Varaždin, Ivana Kukuljevića 6, OIB 16602457911 kao Dužnika/Založni dužnik, Jozef Vučaj kao vlasnik obrta "ZLATARSKO-FILIGRANSKI OBRT JOZEF VUČAJ", Varaždin, Trg slobode 4, OIB: 15655072812, MB: 90151666 kao Sudužnik I, OPTIFAB d.o.o., Varaždin, Trg slobode 4, OIB: 43056135355 kao Sudužnika II, POLIKLINIKA ZA OČNE BOLESTI VUČAJ, Varaždin, Andrije Kačića Miošića 6, OIB: 88814695324 kao Sudužnik III, POLIKLINIKA SVETI NIKOLA, Varaždin, Kukuljevićeva 6, OIB: 50243470991 kao Sudužnik IV, BENTEX d.o.o., Varaždin, Gudulićeva 6, OIB: 71036885213 kao Sudužnik V/Založni dužnik II, EDITA VUČAJ, Varaždin, Andrije Kačića Miošića 6, datum rođenja 10.07.1965. godine, OIB: 71205753849 kao Sudužnik VI / Založni dužnik i JOZEF VUČAJ, Varaždin, Andrije Kačića Miošića 6, datum rođenja 16.05.1964. godine, OIB: 15655072812 kao Sudužnik VII solemniziranog kod javnog bilježnika dana 19.09.2013. g. pod brojem OV-3948/13 (u daljnjem tekstu: Ugovor o okviru).

Ovaj Ugovor sastavni je dio Ugovora o okviru, te u svemu što nije izričito regulirano ovim ugovorom, a posebno u pogledu sredstava osiguranja povrata kredita, ovršnosti ugovora i ovrhe radi ispunjenja tražbine po ovom posebnom ugovoru primjenjuju se odredbe Ugovora o okviru navedenog u prethodnom stavku.

9/3 k
a #

Ugovorne strane suglasno utvrđuju da se primljeni instrumenti osiguranja temeljem ovog Ugovora odnose i na sve naknadne izmjene i dopune (anekse) ovog Ugovora, koje će ugovorne strane sklopiti u pismenoj formi.

Ugovorne strane su suglasne da Banka može svaku dospjelu, a nepodmirenu tražbinu s osnova ovog Ugovora neposredno prebiti s bilo kojom tražbinom koju Korisnik kredita i sudužnici potražuju od Banke s osnova depozitnih sredstava ili priljeva po svim računima kod Banke ili s drugog osnova, i to bez njegova daljnjeg odobrenja ili suglasnosti.

Ukoliko zakonskim propisima budu uvedeni novi instrumenti osiguranja i Banka odluči da se traže drugi ili dodatni instrumenti ili način osiguranja obveza po ovom Ugovoru, Korisnik kredita i sudužnici dužni su bez odlaganja iste dostaviti Banci.

Članak 8.

OSTALI UVJETI

1. Korisnik kredita se obvezuje obavljati 50% (slovima: pedeset posto) svog kunskog i 50% (slovima: pedeset posto) deviznog prometa platnog prometa preko Vaba d.d. banke Varaždin, a Sudužnik IV se obvezuje obavljati 100% (slovima: sto posto) svog kunskog i 100% (slovima: sto posto) deviznog platnog prometa preko Vaba d.d. banke Varaždin. Ugovorne strane suglasno utvrđuju da će Banka ostvarenje ugovorene obveze usmjeravanja prometa kroz račune otvorene kod Banke, pratiti od dana sklapanja ovog Ugovora, a u tu svrhu Korisnik kredita i Sudužnik IV je dužan tromjesečno, najkasnije do 5. (petog) u mjesecu za prethodno razdoblje dostavljati Banci BON 2 obrazac ili odgovarajući obrazac (obrazac o solventnosti) za sve račune preko kojih obavlja kunski i devizni platni promet, osim za račune otvorene kod Banke. Ukoliko Banka utvrdi da Korisnik kredita i/ili Sudužnik IV nije poslovao preko Banke u ugovorenom postotku ili ukoliko ne dostavi Banci dogovoreni obrazac, ugovorne strane suglasno utvrđuju da Banka ima pravo obračunati i naplatiti od Korisnika kredita i/ili Sudužnika IV kaznenu naknadu sukladno Odluci o naknadama za usluge koje banka obavlja u poslovanju s poslovnim subjektima i fizičkim osobama.
2. Uz nalog za korištenje kredita Korisnik kredita obvezatno dostavlja odgovarajuću pravdajuću dokumentaciju ukoliko je predviđena Odlukom o odobravanju kredita. Korisnik kredita dužan je dostaviti Banci bruto bilance, račun dobiti i gubitka, pregled primitaka i izdataka, kao i druge dokumente koje zatraži Banka.
3. Osigurati Banci kontrolu namjenske upotrebe kredita, kontrolu poslovnih knjiga, isplatnih dokumenata i cjelokupnog poslovanja korisnika kredita.
4. Nenamjenski iskorištena sredstva kredita Korisnik kredita je dužan vratiti u roku od 30 dana, računajući od dana ustanovljenja nenamjenskog iskorištenja.
5. Ako kredit bude korišten protivno propisima odnosno nenamjenski, Banka će obračunati i naplatiti kamatu za nenamjensko korištenje kredita prema odluci o kamatnim stopama.
6. Na sve što nije regulirano ovim ugovorom, primjenjuju se Opći uvjeti poslovanja Vaba d.d. banke Varaždin te drugi opći akti Banke, uključujući i sve njihove kasnije izmjene i dopune.

Korisnik kredita može vratiti kredit prije isteka ugovorenog roka jedino uz suglasnost Banke, a u tom slučaju dužan je Banci platiti naknadu sukladno Odluci o naknadama za usluge koje banka obavlja u poslovanju s poslovnim subjektima i fizičkim osobama.

Polazeći od činjenice da su sredstva iz ovog ugovora namijenjena kupnji medicinske opreme za Polikliniku Sveti Nikola te da za uspješnost poslovanja iste Banka ocjenjuje materijalno bitnim sudjelovanje g. Damira Štajcara kao ravnatelja predmetne Poliklinike, Sudužnik IV i g. Damir Štajcar obvezuju se Banci da za cijelo vrijeme trajanja otplate kredita po ovom Ugovoru, bez prethodne pisane suglasnosti Banke, neće raskidati radni odnos g. Damira Štajcara u Poliklinici Sveti Nikola za radno mjesto ravnatelja iste.

Povreda predmetne ugovorne obveze smatrati će se nastupom promijenjenih okolnosti koje bi prema ocjeni Banke mogle negativno utjecati na izvršenje obveza iz ovog ugovora u kojem slučaju je Banka ovlaštena otkazati kredit i zahtijevati naplatu cjelokupnog njegovog iznosa s troškovima, bez otkaznog roka. U tom slučaju, ukupna potraživanja Banke, utemeljena na otkazanom ugovoru, dospijevaju na naplatu danom predaje preporučene pošiljke pošti sa adresom Korisnika kredita iz zaglavlja ovog Ugovora, odnosno adresom koju je Korisnik kredita naknadno pismeno dostavio Banci, bez obzira da li je dostava uspjela.

U slučaju da radni odnos u gore navedenom roku bude raskinut voljom ili krivnjom g. Damira Štajcara, smatrati će se da je g. Damir Štajcar trenutkom prestanka radnog odnosa postao solidarni dužnik po ovom Ugovoru, pod istim uvjetima kao i Korisnik kredita, te ga Banka ima pravo (isključivo u tom slučaju) teretiti za cjelokupni preostali iznos dugovanja po kreditu.

G. Damir Štajcar i/ili Korisnik kredita obvezuje se zaključiti policu osiguranja g. Damira Štajcara od posljedica nesretnog slučaja s prvoklasnim osiguravajućim društvom te istu vinkulirati u korist Banke do podmirenja svih obveza po ovom Ugovoru. Ukoliko g. Damir Štajcar ne ispunji navedenu obvezu, Korisnik kredita izričito temeljem ovog ugovora ovlašćuje Banku da u ime i za račun Korisnika kredita izvrši plaćanje premije osiguranja i vinkulira policu u svoju korist, te da za plaćene troškove tereti bilo koju pojedinačnu kreditnu partiju Dužnika kao dospelji dug.

Članak 9.

Banka ima pravo obustaviti isplatu kredita i otkazati ugovor kad Korisnik kredita ne ispunji bilo koju obvezu iz ovog Ugovora.

Banka ima pravo otkazati kredit i zahtijevati naplatu cjelokupnog njegovog iznosa s troškovima, ako se Korisnik kredita ne pridržava bilo koje odredbe Ugovora, a naročito ako:

- ne koristi kredit u svrhe predviđene Ugovorom
- onemogućuje Banci vršenje kontrole namjenske upotrebe kredita
- ne plati o roku dvije dospelje otplate
- obavlja platni promet preko računa kod druge banke protivno ovom Ugovoru
- ne ispunjava ostale obveze po ovom Ugovoru, a ne odazove se pozivu Banke da iste ispunji
- smanji utvrđenu razinu kreditne i poslovne sposobnosti
- Korisnik ne podmiruje uredno obveze temeljem drugih pravnih poslova zaključenih s Bankom

U slučajevima iz prethodnog stavka otkaz kredita će se učiniti s otkaznim rokom od 8 dana, računajući od dana predaje preporučene pošiljke pošti sa adresom Korisnika kredita iz zaglavlja ovog Ugovora, odnosno adresom koju je Korisnik kredita naknadno pismeno dostavio Banci, bez obzira da li je dostava uspjela. S danom u kojem je otkaz učinjen obustavljaju se isplate još neiskorištenog dijela kredita, a do isteka otkaznog roka Korisnik kredita je dužan vratiti već iskorišteni kredit (dospjelost kredita).

Ako tijekom trajanja ovog ugovornog odnosa nastupe ili prijeti nastup promijenjenih okolnosti na strani Korisnika kredita ili sudužnika koje bi prema ocjeni Banke mogle negativno utjecati na izvršenje obveza iz ovog ugovora ili uporabu i vrijednost ugovorenih instrumenata osiguranja, uključujući, ali ne ograničavajući se na trajniju nesposobnost plaćanja, pogoršanje financijskog položaja Korisnika kredita, zaprimanje osnove za plaćanje po računu Korisnika kredita koju podnesu fizičke ili pravne osobe te ovlaštena tijela na temelju zakonskih i (ili) ugovornih ovlasti, pokretanje stečajnog postupka ili postupka likvidacije, isticanje prava trećih na založenim stvarima ili drugim instrumentima osiguranja, promjena vlasničke strukture Korisnika kredita i slično, Banka je ovlaštena otkazati kredit i zahtijevati naplatu cjelokupnog njegovog iznosa s troškovima, bez otkaznog roka. U tom slučaju, ukupna potraživanja Banke, utemeljena na otkazanom ugovoru, dospijevaju na naplatu danom predaje preporučene pošiljke pošti sa adresom Korisnika kredita iz zaglavlja ovog Ugovora, odnosno adresom koju je Korisnik kredita naknadno pismeno dostavio Banci, bez obzira da li je dostava uspjela.

Članak 10.

Ugovorne strane suglasno utvrđuju da Banka visinu i dospelost tražbina iz ovog Ugovora dokazuje izvodom iz svojih poslovnih knjiga, sa pečatom i potpisom ovlaštene osobe.

Članak 11.

U slučaju spora iz ovog Ugovora stranke ugovaraju nadležnost suda u Varaždinu.

Članak 12.

Ovaj Ugovor sastavljen je u 11 (jedanaest) istovjetnih primjeraka od kojih je po 1 (jedan) za Korisnika kredita Sudažnike i Damira Štajcara, a 2 (dva) za Banku.

U Varaždinu, dana 15.10.2013.

DUŽNIK/ZALOŽNI DUŽNIK I
Heres d.o.o.

Mučaj

HERES d.o.o.
Ivana Kukuljevića 6
VARAŽDIN

BANKA:

Ležina



SUDAŽNIK I:
Zlatarsko-filigranski obrt Jozef (Vučaj) i njegovi nasljednici

Mučaj

JOZEF VUČAJ
varaždinski Trg slobode 4
tel: 041 21 547

SUDAŽNIK II:
Optifab d.o.o.

Mučaj

optifab d.o.o.
Trg Slobode 4, VARAŽDIN

SUDAŽNIK III:
Poliklinika Vučaj

Mučaj

POLIKLINIKA ZA
OČNE BOLESTI
VUČAJ
A.K. Kukuljevića 6, Varaždin

SUDAŽNIK IV:
Poliklinika Sveti Nikola

Mučaj



SUDAŽNIK VI/ZALOŽNI DUŽNIK II:
Bentex d.o.o.

Mučaj

BENTEX d.o.o.
Gundulićeva 6, Varaždin

SUDAŽNIK VI/ZALOŽNI DUŽNIK III:
Edita Vučaj

Mučaj

SUDAŽNIK VII:
Jozef Vučaj

Mučaj

Damir Štajcar

Mučaj

Mučaj

Temeljem Ugovora o okvirnom korištenju kreditno-garancijskih proizvoda banke i o osiguranju novčane tražbine zasnivanjem založnog prava na nekretninama zaključenom dana 17.09.2013. godine između Vaba d.d. banke Varaždin, Aleja kralja Zvonimira 1, Varaždin, OIB: 38182927268 i HERES d.o.o., Varaždin, Ivana Kukuljevića 6, OIB 16602457911 kao Dužnika/Založni dužnik I, Jozef Vučaj kao vlasnik obrta "ZLATARSKO-FILIGRANSKI OBRT JOZEF VUČAJ", Varaždin, Trg slobode 4, OIB: 15655072812, MB: 90151666 kao Sudužnika I, OPTIFAB d.o.o., Varaždin, Trg slobode 4, OIB: 43056135355 kao Sudužnika II, POLIKLINIKA ZA OČNE BOLESTI VUČAJ, Varaždin, Andrije Kačića Miošića 6, OIB: 88814695324 kao Sudužnika III, POLIKLINIKA SVETI NIKOLA, Varaždin, Kukuljevićeva 6, OIB: 50243470991 kao Sudužnik IV, BENTEX d.o.o., Varaždin, Gudulićeva 6, OIB: 71036885213 kao Sudužnika V/Založni dužnik II, EDITA VUČAJ, Varaždin, Andrije Kačića Miošića 6, datum rođenja 10.07.1965. godine, OIB: 71205753849 kao Sudužnik VI/Založni dužnik III i JOZEF VUČAJ, Varaždin, Andrije Kačića Miošića 6, datum rođenja 16.05.1964. godine, OIB: 15655072812 kao Sudužnika VII solemniziranog kod javnog bilježnika Stjepana Trstenjaka iz Varaždina, dana 19.09.2013. g. pod brojem OV-3948/13 (u daljnjem tekstu: Ugovor o okviru), ugovorne strane:

- BANKA:** Vaba d.d. banka Varaždin, Aleja kralja Zvonimira 1, Varaždin, OIB: 38182927268, koju zastupa Stanko Kežman, predsjednik Uprave (u daljnjem tekstu: Banka)
- KORISNIK KREDITA:** HERES d.o.o., Varaždin, Ivana Kukuljevića 6, koje zastupa Edita Vučaj direktor, OIB 16602457911 (u daljnjem tekstu: Korisnik kredita/Založni dužnik I)
- SUDUŽNIK I:** Jozef Vučaj kao vlasnik obrta "ZLATARSKO-FILIGRAMSKI OBRT JOZEF VUČAJ", Varaždin, Trg slobode 4, OIB: 15655072812, MB: 90151666 (u daljnjem tekstu: Sudužnik I)
- SUDUŽNIK II:** OPTIFAB d.o.o., Varaždin, Trg slobode 4, koje zastupa Edita Vučaj direktor, OIB: 43056135355 (u daljnjem tekstu: Sudužnik II)
- SUDUŽNIK III:** POLIKLINIKA ZA OČNE BOLESTI VUČAJ, Varaždin, Andrije Kačića Miošića 6, koju zastupa Jozef Vučaj v.d. ravnatelj, OIB: 88814695324 (u daljnjem tekstu: Sudužnik III)
- SUDUŽNIK IV:** POLIKLINIKA SVETI NIKOLA, Varaždin, Kukuljevićeva 6, koju zastupa Damir Štajcar, obnašatelj dužnosti ravnatelja, OIB: 50243470991 (u daljnjem tekstu: Sudužnik IV)
- SUDUŽNIK V:** BENTEX d.o.o., Varaždin, Gudulićeva 6, kojeg zastupa Edita Vučaj direktor, OIB: 71036885213 (u daljnjem tekstu: Sudužnik V / Založni dužnik II)
- SUDUŽNIK VI:** EDITA VUČAJ, Varaždin, Andrije Kačića Miošića 6, datum rođenja 10.07.1965, OIB: 71205753849 (u daljnjem tekstu: Sudužnik VI/ Založni dužnik III)
- SUDUŽNIK VII:** JOZEF VUČAJ, Varaždin, Andrije Kačića Miošića 6, datum rođenja 16.05.1964, OIB: 15655072812 (u daljnjem tekstu: Sudužnik VII)
- i
Damir Štajcar, Školska 4, Varaždin, OIB: 05545080162

zaključuju

UGOVOR
o dugoročnom kreditu uz valutnu klauzulu

Članak 1.

IZNOS KREDITA

Banka odobrava Korisniku kredita dugoročni kredit u iznosu od 240.000,00 EUR (slovima: dvjestočetdeset tisuća eura) u protuvrijednosti u kunama po kupovnom tečaju Vaba d.d. banke Varaždin za 1 EUR na dan puštanja kredita u tečaj.

Kredit se koristi u kunama, na način da se svako pojedinačno iskorištenje iskazano u EUR preračunava u kune množenjem iznosa u EUR s kupovnom tečajem za 1 EUR Vaba d.d. banke Varaždin na datum iskorištenja. Kredit se može maksimalno iskoristiti do iznosa iz stavka 1. ovog članka istaknutog u EUR.

Članak 2.

KAMATNA STOPA I NAKNADE

Kredit se koristi uz kamatnu stopu od 8,75% (slovima: osam cijela sedamdesetpet posto) godišnje, promjenljivu, u skladu s Odlukom o kamatnim stopama ili odlukom nadležnog tijela Banke.

Interkalarna kamata se obračunava na stanje iskorištenog kredita uz primjenu redovite ugovorene kamatne stope u razdoblju od početka korištenja do stavljanja kredita u otplatu.

Na dospjele i nenaplaćene tražbine Banka obračunava i naplaćuje zateznu kamatu, promjenjivu, sukladno Odluci o kamatnim stopama Banke.

Za nadoknadu troškova obrade kreditnog zahtjeva i troškove postupka odobrenja Korisnik kredita plaća Banci jednokratnu naknadu u visini 1,00% (slovima: jedan posto) od odobrenog iznosa kredita u EUR preračunato u kune po srednjem tečaju Vaba d.d. banke Varaždin za 1 EUR na dan obračuna. Korisnik kredita je suglasan da Banka naplati naknadu iz predmetnog kredita.

Članak 3.

NAMJENA KREDITIRANJA

Kredit se koristi za refinanciranje obveza u Veneto banci d.d. sukladno Pismu namjere izdanom od Veneto banke.

Članak 4.

STAVLJANJE KREDITA NA RASPOLAGANJE KORISNIKU KREDITA

Kredit će se koristiti jednokratno, najkasnije s 30.09.2013. godine (slovima: tridesetim rujnom dvijetisućetrinaeste godine). Ako Korisnik kredita ne iskoristi kredit u ugovorenom roku znači da je odustao od iskorištenja kredita, odnosno dijela kredita.

Korištenje kredita realizirat će se plasmanom na račun Veneto banke d.d., umanjeno za iznos obračunate naknade.

Banka će realizirati isplate kredita u skladu s svojim mogućnostima.

Članak 5.

OTPLATA KREDITA

Iskorišteni dio kredita se stavlja u otplatu s 01.10.2013. godine.

Ugovorne strane ugovaraju razdoblje počeka (grace period) u trajanju od 6 (slovima: šest) mjeseci. Razdoblje počeka počinje teći s danom stavljanja kredita u otplatu.

Kredit se otplaćuje u 60 (slovima: šezdeset) jednakih mjesečnih anuiteta.

Kredit se otplaćuje sukladno Planu anuitetske otplate kredita koji će klijentu biti dostavljen po prelasku kredita u otplatu.

Handwritten initials and signature:
a
h

Anuitet se naplaćuje u kunama u iznosu utvrđenom množenjem iznosa anuiteta u EUR sa prodajnim tečajem za 1 EUR Vaba d.d. banke Varaždin na datum plaćanja.
Prvi anuitet dospijeva na naplatu 01.05.2014. godine (slovima: prvog svibnja dvijetisućečetnaeste) godine, a posljednji anuitet dospijeva na naplatu 01.04.2019. godine (slovima: prvog travnja dvijetisućečetnaeste godine).
Korisnik kredita uplaćuje sve dospjele obveze na transakcijski račun Banke broj HR77 2489 0041 0067 5539 1, model 17, s pozivom na broj 7020008560.

Članak 6.

OBRAČUNI I NAPLATE KAMATA

Interkalarna kamata, u razdoblju korištenja kredita te redovna kamata u razdoblju počeka se obračunava i naplaćuje mjesečno sukladno Pravilniku o načinu obračuna revalorizacije, kamata i naknada, te o izračunu efektivne kamatne stope. Kamata dospijeva na naplatu prvog u mjesecu koji slijedi mjesecu za koji se obračunava kamata, a plativa je u roku od 8 dana od dana dospjeća.

Redovna kamata po isteku razdoblja počeka je obračunana izračunom anuiteta i naplaćuje se naplatom anuiteta, sukladno odredbama Pravilnika o načinu obračuna revalorizacije, kamata i naknada te o izračunu efektivne kamatne stope Vaba d.d. banka Varaždin.

Naplata kamata izvršava se u kunama na način da se uplatni iznos u kunama izračunava množenjem iznosa u EUR primjenom prodajnog tečaja Vaba d.d. banke Varaždin na datum uplate.

Članak 7.

OSIGURANJE NAPLATE

Za uredno vraćanje kredita iz ovog Ugovora uz Korisnika kredita odgovara i Sudužnik I Jozef Vučaj kao vlasnik obrta "ZLATARSKO-FILIGRANSKI OBRT JOZEF VUČAJ", Varaždin, Trg slobode 4, OIB: 15655072812, MB: 90151666, Sudužnik II OPTIFAB d.o.o., Varaždin, Trg slobode 4, OIB: 43056135355, Sudužnik III POLIKLINIKA ZA OČNE BOLESTI VUČAJ, Varaždin, Andrije Kačića Miošića 6, OIB: 88814695324, Sudužnik IV POLIKLINIKA SVETI NIKOLA, Varaždin, Kukuljevićeva 6, OIB: 50243470991, Sudužnik V BENTEX d.o.o., Varaždin, Gudulićeva 6, OIB: 71036885213, Sudužnik VI EDITA VUČAJ, Varaždin, Andrije Kačića Miošića 6, datum rođenja 10.07.1965. godine, OIB: 71205753849 i Sudužnik VII JOZEF VUČAJ, Varaždin, Andrije Kačića Miošića 6, datum rođenja 16.05.1964. godine, OIB: 15655072812, koji potpisom ovog Ugovora solidarno preuzimaju obvezu otplate kredita uz uvjete i na način kao i Korisnik kredita, te imaju pravni položaj Korisnika kredita.

Za osiguranje svih tražbina Banke po ovom Ugovoru uspostavljena je hipoteka na nekretninama temeljem Ugovora o okvirnom korištenju kreditno-garancijskih proizvoda banke i o osiguranju novčane tražbine zasnivanjem založnog prava na nekretninama zaključenom dana 17.09.2013. godine između Vaba d.d. banke Varaždin, Aleja kralja Zvonimira 1, OIB: 38182927268 i HERES d.o.o., Varaždin, Ivana Kukuljevića 6, OIB 16602457911 kao Dužnika/Založni dužnik, Jozef Vučaj kao vlasnik obrta "ZLATARSKO-FILIGRANSKI OBRT JOZEF VUČAJ", Varaždin, Trg slobode 4, OIB: 15655072812, MB: 90151666 kao Sudužnik I, OPTIFAB d.o.o., Varaždin, Trg slobode 4, OIB: 43056135355 kao Sudužnika II, POLIKLINIKA ZA OČNE BOLESTI VUČAJ, Varaždin, Andrije Kačića Miošića 6, OIB: 88814695324 kao Sudužnik III, POLIKLINIKA SVETI NIKOLA, Varaždin, Kukuljevićeva 6, OIB: 50243470991 kao Sudužnik IV, BENTEX d.o.o., Varaždin, Gudulićeva 6, OIB: 71036885213 kao Sudužnik V/Založni dužnik II, EDITA VUČAJ, Varaždin, Andrije Kačića Miošića 6, datum rođenja 10.07.1965. godine, OIB: 71205753849 kao Sudužnik VI / Založni dužnik i JOZEF VUČAJ, Varaždin, Andrije Kačića Miošića 6, datum rođenja 16.05.1964. godine, OIB: 15655072812 kao Sudužnik VII solemniziranog kod javnog bilježnika dana 19.09.2013. g. pod brojem OV-3948/13 (u daljnjem tekstu: Ugovor o okviru).

Ovaj Ugovor sastavni je dio Ugovora o okviru, te u svemu što nije izričito regulirano ovim ugovorom, a posebno u pogledu sredstava osiguranja povrata kredita, ovršnosti ugovora i ovrhe radi ispunjenja tražbine po ovom posebnom ugovoru primjenjuju se odredbe Ugovora o okviru navedenog u prethodnom stavku.

Ugovorne strane suglasno utvrđuju da se primljeni instrumenti osiguranja temeljem ovog Ugovora odnose i na sve naknadne izmjene i dopune (anekse) ovog Ugovora, koje će ugovorne strane sklopiti u pismenoj formi.

Ugovorne strane su suglasne da Banka može svaku dospjelu, a nepodmirenu tražbinu s osnova ovog Ugovora neposredno prebiti s bilo kojom tražbinom koju Korisnik kredita i sudužnici potražuju od Banke s osnova depozitnih sredstava ili priljeva po svim računima kod Banke ili s drugog osnova, i to bez njegova daljnjeg odobrenja ili suglasnosti.

Ukoliko zakonskim propisima budu uvedeni novi instrumenti osiguranja i Banka odluči da se traže drugi ili dodatni instrumenti ili način osiguranja obveza po ovom Ugovoru, Korisnik kredita i sudužnici dužni su bez odlaganja iste dostaviti Banci.

Članak 8.

OSTALI UVJETI

1. Korisnik kredita se obvezuje obavljati 50% (slovima: pedeset posto) svog kunskog i 50% (slovima: pedeset posto) deviznog prometa platnog prometa preko Vaba d.d. banke Varaždin, a Sudužnik IV se obvezuje obavljati 100% (slovima: sto posto) svog kunskog i 100% (slovima: sto posto) deviznog platnog prometa preko Vaba d.d. banke Varaždin. Ugovorne strane suglasno utvrđuju da će Banka ostvarenje ugovorene obveze usmjeravanja prometa kroz račune otvorene kod Banke, pratiti od dana sklapanja ovog Ugovora, a u tu svrhu Korisnik kredita i Sudužnik IV je dužan tromjesečno, najkasnije do 5. (petog) u mjesecu za prethodno razdoblje dostavljati Banci BON 2 obrazac ili odgovarajući obrazac (obrazac o solventnosti) za sve račune preko kojih obavlja kunski i devizni platni promet, osim za račune otvorene kod Banke. Ukoliko Banka utvrdi da Korisnik kredita i/ili Sudužnik IV nije poslovao preko Banke u ugovorenom postotku ili ukoliko ne dostavi Banci dogovoreni obrazac, ugovorne strane suglasno utvrđuju da Banka ima pravo obračunati i naplatiti od Korisnika kredita i/ili Sudužnika IV kaznenu naknadu sukladno Odluci o naknadama za usluge koje banka obavlja u poslovanju s poslovnim subjektima i fizičkim osobama.
2. Uz nalog za korištenje kredita Korisnik kredita obvezatno dostavlja odgovarajuću pravdajuću dokumentaciju ukoliko je predviđena Odlukom o odobravanju kredita. Korisnik kredita dužan je dostaviti Banci bruto bilance, račun dobiti i gubitka, pregled primitaka i izdataka, kao i druge dokumente koje zatraži Banka.
3. Osigurati Banci kontrolu namjenske upotrebe kredita, kontrolu poslovnih knjiga, isplatnih dokumenata i cjelokupnog poslovanja korisnika kredita.
4. Nenamjenski iskorištena sredstva kredita Korisnik kredita je dužan vratiti u roku od 30 dana, računajući od dana ustanovljenja nenamjenskog iskorištenja.
5. Ako kredit bude korišten protivno propisima odnosno nenamjenski, Banka će obračunati i naplatiti kamatu za nenamjensko korištenje kredita prema odluci o kamatnim stopama.
6. Na sve što nije regulirano ovim ugovorom, primjenjuju se Opći uvjeti poslovanja Vaba d.d. banke Varaždin te drugi opći akti Banke, uključujući i sve njihove kasnije izmjene i dopune.

Korisnik kredita može vratiti kredit prije isteka ugovorenog roka jedino uz suglasnost Banke, a u tom slučaju dužan je Banci platiti naknadu sukladno Odluci o naknadama za usluge koje banka obavlja u poslovanju s poslovnim subjektima i fizičkim osobama.

Polazeći od činjenice da su sredstva iz ovog ugovora namijenjena refinanciranju kredita iskorištenog za kupnju prostora za Polikliniku Sveti Nikola te da za uspješnost poslovanja iste Banka ocjenjuje materijalno bitnim sudjelovanje g. Damira Štajcara kao ravnatelja predmetne Poliklinike, Sudužnik IV i g. Damir Štajcar obvezuju se Banci da za cijelo vrijeme trajanja otplate kredita po ovom Ugovoru, bez prethodne pisane suglasnosti Banke, neće raskidati radni odnos g. Damira Štajcara u Poliklinici Sveti Nikola za radno mjesto ravnatelja iste.

Povreda predmetne ugovorne obveze smatrati će se nastupom promijenjenih okolnosti koje bi prema ocjeni Banke mogle negativno utjecati na izvršenje obveza iz ovog ugovora u kojem slučaju je Banka ovlaštena otkazati kredit i zahtijevati naplatu cjelokupnog njegovog iznosa s troškovima, bez otkaznog roka. U tom slučaju, ukupna potraživanja Banke, utemeljena na otkazanom ugovoru, dospijevaju na naplatu danom predaje preporučene pošiljke pošti sa adresom Korisnika kredita iz zaglavlja ovog Ugovora, odnosno adresom koju je Korisnik kredita naknadno pismeno dostavio Banci, bez obzira da li je dostava uspjela.

U slučaju da radni odnos u gore navedenom roku bude raskinut voljom ili krivnjom g. Damira Štajcara, smatrati će se da je g. Damir Štajcar trenutkom prestanka radnog odnosa postao solidarni dužnik po

1. 2. 3. 4. 5. 6. 7. 8. 9. 10. 11. 12. 13. 14. 15. 16. 17. 18. 19. 20. 21. 22. 23. 24. 25. 26. 27. 28. 29. 30. 31. 32. 33. 34. 35. 36. 37. 38. 39. 40. 41. 42. 43. 44. 45. 46. 47. 48. 49. 50. 51. 52. 53. 54. 55. 56. 57. 58. 59. 60. 61. 62. 63. 64. 65. 66. 67. 68. 69. 70. 71. 72. 73. 74. 75. 76. 77. 78. 79. 80. 81. 82. 83. 84. 85. 86. 87. 88. 89. 90. 91. 92. 93. 94. 95. 96. 97. 98. 99. 100.

ovom Ugovoru, pod istim uvjetima kao i Korisnik kredita, te ga Banka ima pravo (isključivo u tom slučaju) teretiti za cjelokupni preostali iznos dugovanja po kreditu.

G. Damir Štajcar i/ili Korisnik kredita obvezuje se zaključiti policu osiguranja g. Damira Štajcara od posljedica nesretnog slučaja s prvoklasnim osiguravajućim društvom te istu vinkulirati u korist Banke do podmirenja svih obveza po ovom Ugovoru. Ukoliko g. Damir Štajcar ne ispuni navedenu obvezu, Korisnik kredita izričito temeljem ovog ugovora ovlašćuje Banku da u ime i za račun Korisnika kredita izvrši plaćanje premije osiguranja i vinkulira policu u svoju korist, te da za plaćene troškove tereti bilo koju pojedinačnu kreditnu partiju Dužnika kao dospjeli dug.

Članak 9.

Banka ima pravo obustaviti isplatu kredita i otkazati ugovor kad Korisnik kredita ne ispuni bilo koju obvezu iz ovog Ugovora.

Banka ima pravo otkazati kredit i zahtijevati naplatu cjelokupnog njegovog iznosa s troškovima, ako se Korisnik kredita ne pridržava bilo koje odredbe Ugovora, a naročito ako:

- ne koristi kredit u svrhe predviđene Ugovorom
- onemogućiti Banci vršenje kontrole namjenske upotrebe kredita
- ne plati o roku dvije dospjele otplate
- obavlja platni promet preko računa kod druge banke protivno ovom Ugovoru
- ne ispunjava ostale obveze po ovom Ugovoru, a ne odazove se pozivu Banke da iste ispuni
- smanji utvrđenu razinu kreditne i poslovne sposobnosti
- Korisnik ne podmiruje uredno obveze temeljem drugih pravnih poslova zaključenih s Bankom

U slučajevima iz prethodnog stavka otkaz kredita će se učiniti s otkaznim rokom od 8 dana, računajući od dana predaje preporučene pošiljke pošti sa adresom Korisnika kredita iz zaglavlja ovog Ugovora, odnosno adresom koju je Korisnik kredita naknadno pismeno dostavio Banci, bez obzira da li je dostava uspjela. S danom u kojem je otkaz učinjen obustavljaju se isplate još neiskorištenog dijela kredita, a do isteka otkaznog roka Korisnik kredita je dužan vratiti već iskorišteni kredit (dospjelost kredita).

Ako tijekom trajanja ovog ugovornog odnosa nastupe ili prijeti nastup promijenjenih okolnosti na strani Korisnika kredita ili Sodužnika koje bi prema ocjeni Banke mogle negativno utjecati na izvršenje obveza iz ovog ugovora ili uporabu i vrijednost ugovorenih instrumenata osiguranja, uključujući, ali ne ograničavajući se na trajniju nesposobnost plaćanja, pogoršanje financijskog položaja Korisnika kredita, zaprimanje osnove za plaćanje po računu Korisnika kredita koju podnesu fizičke ili pravne osobe te ovlaštena tijela na temelju zakonskih i(i)li ugovornih ovlasti, pokretanje stečajnog postupka ili postupka likvidacije, isticanje prava trećih na založenim stvarima ili drugim instrumentima osiguranja, promjena vlasničke strukture Korisnika kredita i slično, Banka je ovlaštena otkazati kredit i zahtijevati naplatu cjelokupnog njegovog iznosa s troškovima, bez otkaznog roka. U tom slučaju, ukupna potraživanja Banke, utemeljena na otkazanom ugovoru, dospijevaju na naplatu danom predaje preporučene pošiljke pošti sa adresom Korisnika kredita iz zaglavlja ovog Ugovora, odnosno adresom koju je Korisnik kredita naknadno pismeno dostavio Banci, bez obzira da li je dostava uspjela.

Članak 10.

Ugovorne strane suglasno utvrđuju da Banka visinu i dospjelost tražbina iz ovog Ugovora dokazuje izvodom iz svojih poslovnih knjiga, sa pečatom i potpisom ovlaštene osobe.

Članak 11.

U slučaju spora iz ovog Ugovora stranke ugovaraju nadležnost suda u Varaždinu.

1. 2. 3. 4.

Članak 12.

Ovaj Ugovor sastavljen je u 11 (jedanaest) istovjetnih primjeraka od kojih je po 1 (jedan) za Korisnika kredita Sudužnike i Damira Štajcara, a 2 (dva) za Banku.

U Varaždinu, dana 23.09.2013.

DUŽNIK/ZALOŽNI DUŽNIK I
Heres d.o.o.

BANKA:

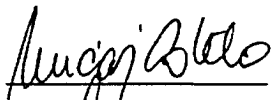

HERES d.o.o.
Ivana Kukuljevića 6
VARAŽDIN

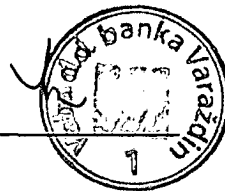

SUDUŽNIK I:

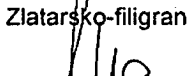
Zlatarsko-filigranski obrt Jozef Vučaj

SUDUŽNIK II:
Optifab d.o.o.

Optifab d.o.o.
Trg Slobode 4, VARAŽDIN

SUDUŽNIK III:
Poliklinika Vučaj

POLIKLINIKA ZA
OČNE BOLESTI
VUČAJ
A. K. Micevića 5, Varaždin

SUDUŽNIK IV:
Poliklinika Sveti Nikola



SUDUŽNIK VI/ZALOŽNI DUŽNIK II:
Bentex d.o.o.

BENTEX d.o.o.
Gundulićeva 6, Varaždin

SUDUŽNIK VI/ZALOŽNI DUŽNIK III:
Edita Vučaj

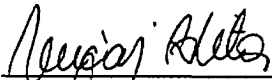

SUDUŽNIK VII:
Jozef Vučaj



Damir Štajcar





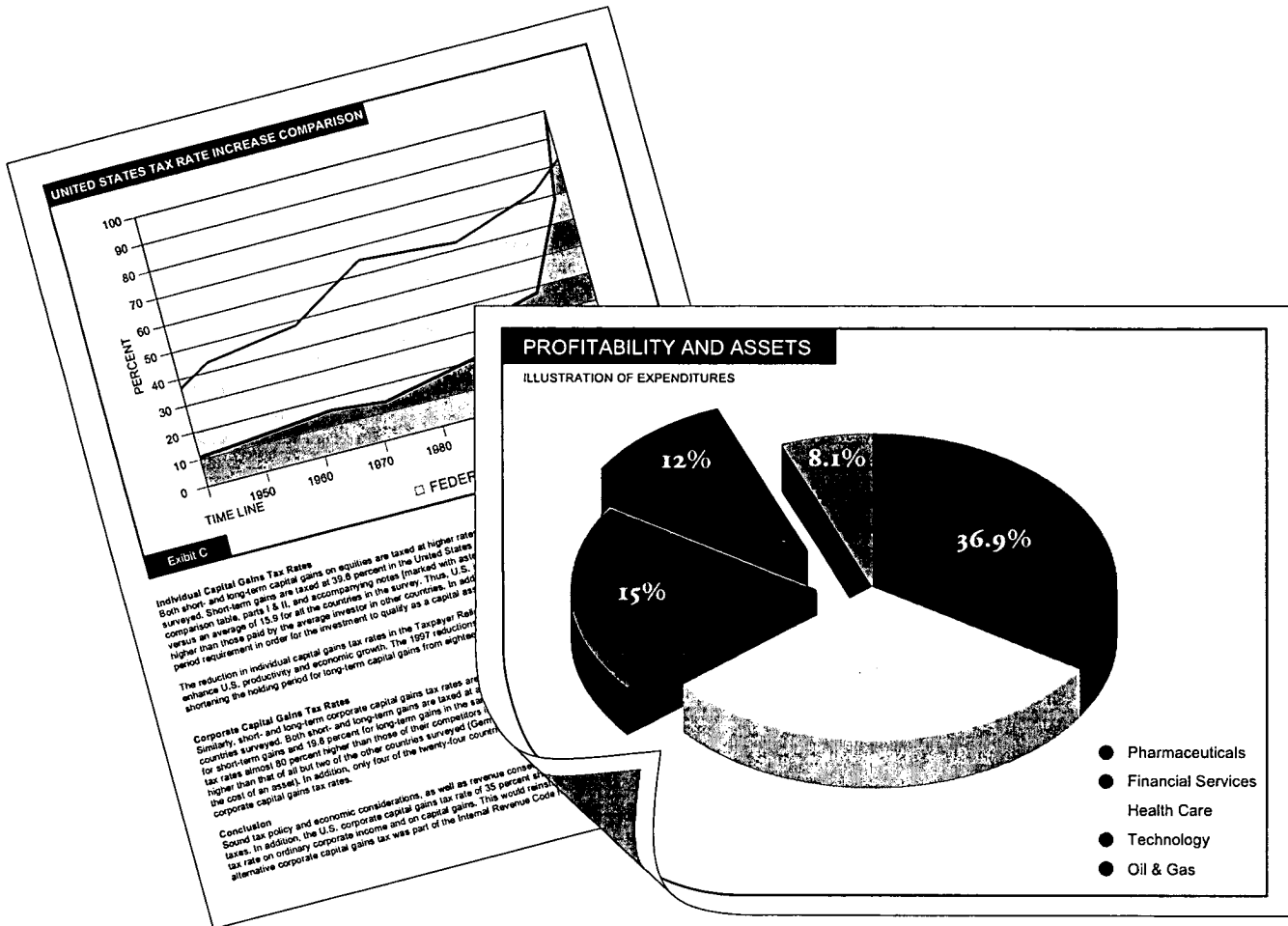

Advanced features in a compact package

Get an HP Jetdirect Standard Gigabit Ethernet Print Server, device security features, and printer, fleet, driver, and supplies management capabilities—all in this sleek, compact printer.

Do more. Wait less. Improve productivity.

With a fast first page out, prints up to 35 ppm Ltr., 33 ppm A4, and automatic two-sided printing, your jobs start—and finish—quickly.

Easy to set-up, use, and manage

Save hours with fast set-up, hassle-free use, and convenient supplies reordering.

Original HP LaserJet print cartridges provide easy, convenient, trouble-free printing and supplies management

- Designed together with the printer for consistently outstanding results
- Easy to use and replace for low-maintenance printing
- Cartridge intelligence built into Original HP LaserJet Cartridges provide alerts and enables convenient supplies reordering

| | | |
|--|--|---|
| <p>Print
up to
35/33 PPM Ltr/A4</p> | <p>Instant-on
Technology</p> | <p>10/100/1000 network¹</p> |
| <p>Hi-Speed
CERTIFIED USB</p> | <p>2-sided printing²</p> | <p>Print
1200 DPI</p> |

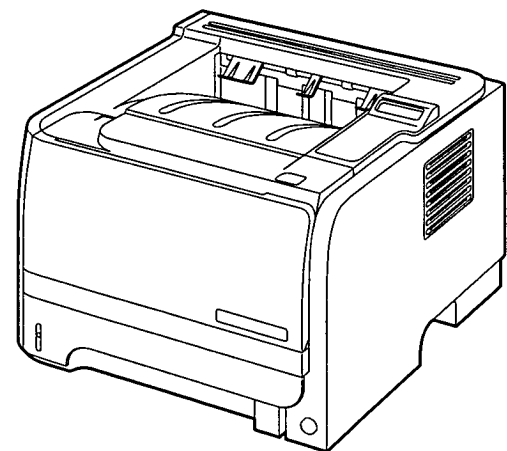

¹HP Jetdirect Standard Gigabit Ethernet Print Server available on network models only.

²Automatic two-sided printing available on duplex models only.

Temeljem Ugovora o okvirnom korištenju kreditno-garancijskih proizvoda banke i o osiguranju novčane tražbine zasnivanjem založnog prava na nekretninama zaključenom dana 17.09.2013. godine između Vaba d.d. banke Varaždin, Aleja kralja Zvonimira 1, Varaždin, OIB: 38182927268 i HERES d.o.o., Varaždin, Ivana Kukuljevića 6, OIB 16602457911 kao Dužnik/Založni dužnik I, Jozef Vučaj kao vlasnik obrta "ZLATARSKO-FILIGRANSKI OBRT JOZEF VUČAJ", Varaždin, Trg slobode 4, OIB: 15655072812, MB: 90151666 kao Sudužnik I, OPTIFAB d.o.o., Varaždin, Trg slobode 4, OIB: 43056135355 kao Sudužnik II, POLIKLINIKA ZA OČNE BOLESTI VUČAJ, Varaždin, Andrije Kačića Miošića 6, OIB: 88814695324 (Rješenjem Trgovačkog suda u Varaždinu broj VŽ Tt-14/3664-2 od 03.12.2014., izvršena promjena tvrtke u Poliklinika za očne bolesti, urologiju, ginekologiju i opstetriciju i internu medicinu SVETI NIKOLA II, te promjena sjedišta) kao Sudužnik III, POLIKLINIKA SVETI NIKOLA, Varaždin, Kukuljevićeva 6, OIB: 50243470991 (Rješenjem Trgovačkog suda u Varaždinu broj Tt-14/1597-2 od 14.05.2014., izvršeno preoblikovanje ustanove Poliklinika SVETI NIKOLA u trgovačko društvo pod tvrtkom Poliklinika SVETI NIKOLA d.o.o. za obavljanje zdravstvene djelatnosti) kao Sudužnik IV, BENTEX d.o.o., Varaždin, Gudulićeva 6, OIB: 71036885213 kao Sudužnik V/Založni dužnik II, EDITA VUČAJ, Varaždin, Andrije Kačića Miošića 6, datum rođenja 10.07.1965. godine, OIB: 71205753849 kao Sudužnik VI/Založni dužnik III i JOZEF VUČAJ, Varaždin, Andrije Kačića Miošića 6, datum rođenja 16.05.1964. godine, OIB: 15655072812 kao Sudužnik VII, solerniziranog kod javnog bilježnika Stjepana Trstenjaka iz Varaždina, dana 19.09.2013. g. pod brojem OV-3948/13 (u daljnjem tekstu: Ugovor o okviru), ugovorne strane:

BANKA: Vaba d.d. banka Varaždin, Aleja kralja Zvonimira 1, Varaždin, OIB: 38182927268, koju zastupa direktor Sektora poslovanja s građanima Ivana Cesar temeljem generalne punomoći pohranjene kod Općinskog suda u Varaždinu pod brojem 39-Su-12/15-6 (u daljnjem tekstu: Banka).....

KORISNIK KREDITA/ZALOŽNI DUŽNIK I: HERES d.o.o., Varaždin, Ivana Kukuljevića 6, koje zastupa Edita Vučaj direktor, OIB 16602457911 (u daljnjem tekstu: Korisnik kredita/Založni dužnik I).....

SUDUŽNIK I: Jozef Vučaj kao vlasnik obrta "ZLATARSKO-FILIGRANSKI OBRT JOZEF VUČAJ", Varaždin, Trg slobode 4, OIB: 15655072812, MB: 90151666 (u daljnjem tekstu: Sudužnik I).....

SUDUŽNIK II: OPTIFAB d.o.o., Varaždin, Trg slobode 4, koje zastupa Edita Vučaj direktor, OIB: 43056135355 (u daljnjem tekstu: Sudužnik II).....

SUDUŽNIK III: POLIKLINIKA SVETI NIKOLA II, Varaždin, Kukuljevićeva 6, koju zastupa Jozef Vučaj v.d. ravnatelja, OIB: 88814695324 (u daljnjem tekstu: Sudužnik III).....

SUDUŽNIK IV: POLIKLINIKA SVETI NIKOLA d.o.o., Varaždin, Kukuljevićeva 6, koju zajednički zastupaju Edita Vučaj, član Uprave i Jozef Vučaj, član Uprave OIB: 50243470991 (u daljnjem tekstu: Sudužnik IV).....

SUDUŽNIK V/ ZALOŽNI DUŽNIK II: BENTEX d.o.o., Varaždin, Gudulićeva 6, kojeg zastupa Edita Vučaj direktor, OIB: 71036885213 (u daljnjem tekstu: Sudužnik V / Založni dužnik II).....

SUDUŽNIK VI/ ZALOŽNI DUŽNIK III: EDITA VUČAJ, Varaždin, Andrije Kačića Miošića 6, datum rođenja 10.07.1965, OIB: 71205753849 (u daljnjem tekstu: Sudužnik VI/ Založni dužnik III).....

SUDUŽNIK VII: JOZEF VUČAJ, Varaždin, Andrije Kačića Miošića 6, datum rođenja 16.05.1964, OIB: 15655072812 (u daljnjem tekstu: Sudužnik VII).....

i
Damir Štajcar, Anina 10, Varaždin, OIB: 05545080162

Zaključuju:

UGOVOR
o dugoročnom kreditu

ST
AK
OI

Članak 1.
IZNOS KREDITA

Banka odobrava Korisniku kredita dugoročni kredit u iznosu od 1.000.000,00 kn (slovima: jedan milijun kuna)

Članak 2.
KAMATNA STOPA I NAKNADE

Kredit se koristi uz kamatnu stopu od 9,00% (slovima: devet posto) godišnje, promjenjivu, u skladu s Odlukom o kamatnim stopama ili odlukom nadležnog tijela Banke.

Interkalarna kamata se obračunava na stanje iskorištenog kredita uz primjenu redovite ugovorene kamatne stope u razdoblju od početka korištenja do stavljanja kredita u otplatu.

Na dospjele i nenaplaćene tražbine Banka obračunava i naplaćuje zateznu kamatu, promjenjivu, sukladno Odluci o kamatnim stopama Banke.

Za nadoknadu troškova obrade kreditnog zahtjeva i troškove postupka odobrenja Korisnik kredita plaća Banci jednokratnu naknadu u visini 1,00% (slovima: jedan posto) od odobrenog iznosa kredita. Korisnik kredita je suglasan da Banka naplati naknadu iz predmetnog kredita.

Članak 3.
NAMJENA KREDITIRANJA

Kredit se koristi za kupnju opreme i plaćanje dobavljača s uključenim PDV-om prema ponudama/računima dobavljača:

| dobavljač | iznos | ponuda/račun |
|--------------------------|--|--|
| Elektromehanika Bingula | 160.488,32 kn | 644-1-111, 637-1-111, 611-1-111, 576-1-111 |
| Intermont Intl d.o.o. | 45.226,78 kn | 3-H1-1 |
| Klima oprema d.d. | 134.781,19 kn | 130348-1-2 |
| Drager Medical Croatia | 78.886,20 kn | skupina računa 13-1-1 |
| Nidek – Dea Lens project | 69.793,68 EUR po prodajnom tečaju Zagrebačke banke | Ponuda br. 240/31-01-15 |
| Medic d.o.o. | 18.000,00 kn | 12269/M35/1 |

Članak 4.
STAVLJANJE KREDITA NA RASPOLAGANJE KORISNIKU KREDITA

Kredit će se koristiti sukcesivno, najkasnije s 31.03.2015. godine (slovima: tridesetprvim ožujka dvijetisućpetnaeste). Ako Korisnik kredita ne iskoristi kredit u ugovorenom roku znači da je odustao od iskorištenja kredita, odnosno dijela kredita.

Korištenje kredita realizirat će se plasmanom na račune dobavljača i to:

| | |
|--------------------------|--|
| Elektromehanika Bingula | 160.488,32 kn |
| Intermont Intl d.o.o. | 45.226,78 kn |
| Klima oprema d.d. | 134.781,19 kn |
| Drager Medical Croatia | 78.886,20 kn |
| Nidek – Dea Lens project | 69.793,68 EUR po prodajnom tečaju Zagrebačke banke |

dok ce se iznos od 18.000,00 kn za već plaćeni račun od Korisnika kredita prema Medic d.o.o. isplatiti na poslovni račun korisnika kredita u Banci, nadalje realizirat će se plasmanom na partije kredita u Banci radi naplate naknada po reprogramiranim kreditima, a eventualni ostatak na poslovni račun Korisnika kredita u Banci, umanjeno za iznos obračunate naknade.

Banka će realizirati isplate kredita u skladu s svojim mogućnostima.

Iskori
godin
Ugov
mjes
Kredi
Kredi
kredit
Anuit
travnj
prvog
Koris
0067

Interk
Pravil
Kama
plativa

Redov
01.03.

Redov
odred
kamat

Naplat

7.1. Za
Vučaj
OIB: 1
43056
Jozef
Varažd
OIB: 7
10.07.1
Miošić
solidari
položaj

Korisnik
- po 1
bilježnik

Za osig
temelji
tražbine
Vaba d
Ivana K
"ZLATA
MB: 90
Sudužn

**Članak 5.
OTPLATA KREDITA**

Iskorišteni dio kredita se stavlja u otplatu s 01.04.2015.g. (slovima: prvim travnja dvijetisućešesnaeste godine).

Ugovorne strane ugovaraju razdoblje počeka (grace period) u trajanju od 11 (slovima: jedanaest) mjeseci. Razdoblje počeka počinje teći s danom stavljanja kredita u otplatu.

Kredit se otplaćuje u 60 (slovima: šezdeset) mjesečnih anuiteta.

Kredit se otplaćuje sukladno Planu anuitetske otplate kredita koji će klijentu biti dostavljen po prelasku kredita u otplatu.

Anuitet se naplaćuje u kunama. Prvi anuitet dospijeva na naplatu 01.04.2016.g. (slovima: prvog travnja dvijetisućešesnaeste godine), a posljednji anuitet dospijeva na naplatu 01.03.2021.g. (slovima: prvog ožujka dvijetisućedvadesetprve godine).

Korisnik kredita uplaćuje sve dospjele obveze na transakcijski račun Banke broj HR77 2489 0041 0067 5539 1, model 17, s pozivom na broj 7020009912.

**Članak 6.
OBRAČUNI I NAPLATE KAMATA**

Interkalarna kamata, u razdoblju korištenja kredita se obračunava i naplaćuje mjesečno sukladno Pravilniku o načinu obračuna revalorizacije, kamata i naknada, te o izračunu efektivne kamatne stope. Kamata dospijeva na naplatu prvog u mjesecu koji slijedi mjesecu za koji se obračunava kamata, a plativa je u roku od 8 (osam) dana od dana dospijeća.

Redovna kamata za vrijeme počeka se obračunava i naplaćuje sa datumom isteka počeka 01.03.2016.g. (slovima: prvi ožujak dvijetisućešesnaeste godine)

Redovna kamata je obračunana izračunom anuiteta i naplaćuje se naplatom anuiteta, sukladno odredbama Pravilnika o načinu obračuna revalorizacije, kamata i naknada te o izračunu efektivne kamatne stope Vaba d.d. banka Varaždin.

Naplata kamata izvršava se u kunama.

**Članak 7.
OSIGURANJE NAPLATE**

7.1. Za uredno vraćanje kredita iz ovog Ugovora uz Korisnika kredita odgovara i Sudužnik I Jozef Vučaj kao vlasnik obrta "ZLATARSKO-FILIGRANSKI OBRT JOZEF VUČAJ", Varaždin, Trg slobode 4, OIB: 15655072812, MB: 90151666, Sudužnik II OPTIFAB d.o.o., Varaždin, Trg slobode 4, OIB: 43056135355, Sudužnik III POLIKLINIKA SVETI NIKOLA II, Varaždin, Kukuljevićeva 6, koju zastupa Jozef Vučaj v.d. ravnatelja, OIB: 88814695324, Sudužnik IV POLIKLINIKA SVETI NIKOLA d.o.o., Varaždin, Kukuljevićeva 6, OIB: 50243470991, Sudužnik V BENTEX d.o.o., Varaždin, Gudulićeva 6, OIB: 71036885213, Sudužnik VI EDITA VUČAJ, Varaždin, Andrije Kačića Miošića 6, datum rođenja 10.07.1965. godine, OIB: 71205753849 i Sudužnik VII JOZEF VUČAJ, Varaždin, Andrije Kačića Miošića 6, datum rođenja 16.05.1964. godine, OIB: 15655072812, koji potpisom ovog Ugovora solidarno preuzimaju obvezu otplate kredita uz uvjete i na način kao i Korisnik kredita, te imaju pravni položaj Korisnika kredita.

Korisnik kredita i sudužnici obvezuju se dostaviti Banci:

- po 1 (jednu) običnu zadužnicu Korisnika kredita i svakog Sudužnika svaka potvrđena od javnog bilježnika na iznos kredita uvećano za kamate, naknade i ostale troškove.

Za osiguranje svih tražbina Banke po ovom Ugovoru uspostavljena je hipoteka na nekretninama temeljem Ugovora o okvirnom korištenju kreditno-garancijskih proizvoda banke i o osiguranju novčane tražbine zasnivanjem založnog prava na nekretninama zaključenom dana 17.09.2013. godine između Vaba d.d. banke Varaždin, Aleja kralja Zvonimira 1, OIB: 38182927268 i HERES d.o.o., Varaždin, Ivana Kukuljevića 6, OIB: 16602457911 kao Dužnika/Založni dužnik, Jozef Vučaj kao vlasnik obrta "ZLATARSKO-FILIGRANSKI OBRT JOZEF VUČAJ", Varaždin, Trg slobode 4, OIB: 15655072812, MB: 90151666 kao Sudužnik I, OPTIFAB d.o.o., Varaždin, Trg slobode 4, OIB: 43056135355 kao Sudužnika II, POLIKLINIKA ZA OČNE BOLESTI VUČAJ, Varaždin, Andrije Kačića Miošića 6, OIB:

88814695324 (Rješenjem Trgovačkog suda u Varaždinu broj Vž Tt-14/3664-2 od 03.12.2014., izvršena promjena tvrtke u Poliklinika za očne bolesti, urologiju, ginekologiju i opstetriciju i internu medicinu SVETI NIKOLA II, te promjena sjedišta) kao Sodužnik III, POLIKLINIKA SVETI NIKOLA, Varaždin, Kukuljevićeva 6, OIB: 50243470991 (Rješenjem Trgovačkog suda u Varaždinu broj Tt-14/1597-2 od 14.05.2014., izvršeno preoblikovanje ustanove Poliklinika SVETI NIKOLA u trgovačko društvo pod tvrtkom Poliklinika SVETI NIKOLA d.o.o. za obavljanje zdravstvene djelatnosti) kao Sodužnik IV, BENTEX d.o.o., Varaždin, Gudulićeva 6, OIB: 71036885213 kao Sodužnik VI/Založni dužnik II, EDITA VUČAJ, Varaždin, Andrije Kačića Miošića 6, datum rođenja: 10.07.1965. godine, OIB: 71205753849 kao Sodužnik VI / Založni dužnik I JOZEF VUČAJ, Varaždin, Andrije Kačića Miošića 6, datum rođenja 16.05.1964. godine, OIB: 15655072812 kao Sodužnik VII solemniziranog kod javnog bilježnika dana 19.09.2013. g. pod brojem OV-3948/13 (u daljnjem tekstu: Ugovor o okviru).....

Ovaj Ugovor sastavni je dio Ugovora o okviru, te u svemu što nije izričito regulirano ovim ugovorom, a posebno u pogledu sredstava osiguranja povrata kredita, ovršnosti ugovora i ovrhe radi ispunjenja tražbine po ovom posebnom ugovoru primjenjuju se odredbe Ugovora o okviru navedenog u prethodnom stavku.....

Ugovorne strane suglasno utvrđuju da se primljeni instrumenti osiguranja temeljem ovog Ugovora odnose i na sve naknadne izmjene i dopune (anekse) ovog Ugovora, koje će ugovorne strane sklopiti u pismenoj formi.

Ugovorne strane su suglasne da Banka može svaku dospjelu, a nepodmirenu tražbinu s osnova ovog Ugovora neposredno prebiti s bilo kojom tražbinom koju Korisnik kredita i sudužnici potražuju od Banke s osnova depozitnih sredstava ili priljeva po svim računima kod Banke ili s drugog osnova, i to bez njegova daljnjeg odobrenja ili suglasnosti.

Ukoliko zakonskim propisima budu uvedeni novi instrumenti osiguranja i Banka odluči da se traže drugi ili dodatni instrumenti ili način osiguranja obveza po ovom Ugovoru, Korisnik kredita i sudužnici dužni su bez odlaganja iste dostaviti Banci.....

7.2. Sporazum o osiguranju novčane tražbine zasnivanjem založnog prava na nekretnini:

Založni dužnik II BENTEX d.o.o., Varaždin, Gudulićeva 6, kojeg zastupa Edita Vučaj direktor, OIB: 71036885213, radi osiguranja naplate svih tražbina iz ovog Ugovora daje, a Banka prima u zalog:

a) suvlasnički dio od 1/12 nekretnine, uključujući zemljište i zajedničke dijelove zgrade, povezano temeljem odredbe čl. 68. i 370. st. 4. Zakona o vlasništvu i drugim stvarnim pravima s vlasništvom posebnog dijela nekretnine upisane u zemljišne knjige Općinskog suda u Varaždinu, zemljišnoknjižni odjel Varaždin, u zk. ulošku broj 9784, k.o. Varaždin, pod AI čkbr. 322 dvorište u Gundulićevoj 6, površine 185 čhv, pod AII najamna stambena zgrada u Gundulićevoj 6 sagrađena na čkbr. 322, pod AIII gospodarska zgrada u Gundulićevoj 6, na čkbr. 322, koje posebne dijelove u naravi predstavljaju:

- poslovna prostorija sa 93,20 m2

- poslovna prostorija sa 61,35 m2.....

- poslovna prostorija sa 125,60 m2.....

Založni dužnik II neopozivo i bezuvjetno dozvoljava Banci da upiše založno pravo u svoju korist za iznos od 1.000.000,00 kn (slovima: jedan milijun kuna), uvećano za ugovorenu redovnu kamatu po stopi od 9,0% (slovima: devet posto) godišnje, promjenjivu, zatezne kamate, naknade i ostale troškove.....

Ugovorne strane sukladno čl. 92. st. 3. Ovršnog zakona suglasno utvrđuju da je vrijednost nekretnine iz ovog članka 83.000,00 EUR (slovima: osamdesettri tisuće eura) te su suglasne da je to mjerodavna vrijednost u slučaju ovrhe, ukoliko Banka u ovršnom postupku ne zatraži ponovno utvrđivanje vrijednosti.....

Založni dužnik II jamči Banci da podaci iz priloženog zemljišnoknjižnog izvotka za nekretninu na dan solemnizacije ovog Ugovora, činjenično i pravno odgovaraju stvarnom stanju.....

Založni dužnik II dozvoljava Banci da na temelju ovog ugovora može neposredno tražiti ovrhu na navedenoj nekretnini radi naplate osigurane tražbine nakon njene dospelosti.....

Ugovorne strane suglasno utvrđuju da se nekretnina može prodati neposrednom pogodbom preko osobe i u roku koji Banka odredi ovršnim prijedlogom u smislu čl. 97. st. 6. Ovršnog zakona.....

Založni dužnik II dužan je osigurati založenu nekretninu od uobičajenih rizika i policu vinkulirati u korist Banke te o tome dužan dostaviti Banci dokaz u roku od 15 (petnaest) dana od dana sklapanja ovog ugovora. Založni dužnik II dužan je nekretninu osigurati i policu vinkulirati u korist Banke svake godine sve do podmirenja svih obveza po ovom Ugovoru. Ukoliko Založni dužnik II ne ispuni navedenu

2014.,
internu
NIKOLA,
broj Ti-
govačko
osti) kao
Založni
ne OIB:
lošića 6,
javnog
.....
vorom, a
punjenja
jenog u
.....
Ugovora
isklopiti
.....
va ovog
zuju od
lova, i to
.....
se traže
dužnici
.....
.....
for, OIB:
log:
ovezane
ništvo
noknjižni
ćevoj 6,
322, pod
stavljaju:
.....
.....
korist za
maću po
li ostale
.....
kretnine
rodajna
rdivanje
.....
i na dan
vrhu na
.....
m preko
.....
i u korist
nja ovog
e godine
avedenu

obvezu, Korisnik kredita izričito temeljem ovog ugovora ovlašćuje Banku da u njegovo ime i za njegov račun izvrši plaćanje premije osiguranja i vinkulira policu u svoju korist, te da za plaćene troškove tereti kreditnu partiju Korisnika kredita kao dospjeli dug.....

Založni dužnik II je dužan Banku odmah izvijestiti o slučaju nastupa nepredviđenih okolnosti ili utjecaja uslijed kojih je vrijednost založene nekretnine bitno umanjena i ponuditi u zalag zamjensku vrijednost.....

Korisnik kredita obvezuje se dostaviti Banci, bez odgode i o vlastitom trošku, reviziju procjene založene nekretnine, izrađenu od strane ovlaštenog procjenitelja, svake 3 (tri) godine, računajući od datuma posljednje dostave elaborata o procjeni i (ili) revizije procjene, odnosno i ranije, ukoliko je po razumnom shvaćanju Banke došlo do znatnijeg odstupanja od početne vrijednosti nekretnine. Ukoliko Korisnik kredita ne ispuni navedenu obvezu na poziv Banke, Banka je ovlaštena sama naručiti izradu elaborata o procjeni i (ili) revizije procjene, te teretiti partiju kredita za nastali trošak procjene.....

Založni dužnik II obvezuje se ishoditi energetski certifikat za založenu nekretninu najkasnije u roku od 3 (tri) mjeseca od dana sklapanja ovog Ugovora te dostaviti o tome dokaz Banci. Ukoliko Založni dužnik II ne ispuni navedenu obvezu, Korisnik kredita izričito temeljem ovog ugovora ovlašćuje Banku da u njegovo ime i za njegov račun pribavi energetski certifikat, te da za plaćene troškove tereti kreditnu partiju Korisnika kredita kao dospjeli dug.....

Banka će Založnom dužniku II izdati brisovno očitovanje radi brisanja uknjiženog založnog prava na nekretnini tek nakon što Banci budu izmirene sve tražbine po ovom Ugovoru.....

7.3. Sporazum o osiguranju novčane tražbine zasnivanjem založnog prava na pokretninama:.....

Založni dužnik I HERES d.o.o., Varaždin, Ivana Kukuljevića 6, OIB: 16602457911 je suglasan da se radi osiguranja naplate svih tražbina iz članka 1. ovog Ugovora te svih troškova i naknada koji bi mogli nastati u vezi namirenja tražbine, zasnjuje založno pravo u korist Banke kao predlagatelja osiguranja, na sljedećim pokretninama (u daljnjem tekstu: predmeti osiguranja), koje će postati vlasništvo Založnog dužnika I nakon plasmana kredita sukladno čl. 3 ovog Ugovora:.....

1. NIDEK ME-1200 PLB-2R8, br. S/No 120954, god. proizvodnje 2014.g.
2. NIDEK ICE 1000, S/No 702559, god. proizvodnje 2014.g.
3. NIDEK LFU 220 jedinica za filtraciju, god. proizvodnje 2014.g.
4. MECCANOTTICA MAZZA ZERO 10.060.00 Refraction Stand: base structure, column with adjustable LED lamp and projector support, working table for 2 instruments, digital panel, hand instruments support, WITHOUT CHAIR,
5. MM Ophtalmic Chair 20.100.00 P100 Automatic elevation chair – fixed back rest – skay,.....

Založni dužnik I obvezuje se zadržati založene pokretnine iz prethodnog stavka, kao i već ranije založene pokretnine, u okviru Poliklinike SVETI NIKOLA II, Varaždin, Kukuljevićeva 6 i POLIKLINIKE SVETI NIKOLA d.o.o., Varaždin, Kukuljevićeva 6.....

Založni dužnik I neopozivo i bezuvjetno dozvoljava Banci da u Upisnik sudskih i javnobilježničkih osiguranja tražbina vjerovnika na pokretnim stvarima i pravima koji se vodi kod Službe upisa pri Financijskoj agenciji upiše založno pravo na predmetu osiguranja u svoju korist, a radi osiguranja svih tražbina iz ovog ugovora. Založno pravo upisati će se za iznos od 1.000.000,00 kn (slovima: milijun kuna), uvećano za kamatnu stopu od 9% (slovima: devet posto) godišnje, promjenjivu, zatezne kamate, naknade i ostale troškove.....

Banka stječe založno pravo na predmetu osiguranja upisom u Upisnik sudskih i javnobilježničkih osiguranja tražbina vjerovnika na pokretnim stvarima i pravima.....

Založni dužnik I pod kaznenom i materijalnom odgovornošću izjavljuje i jamči Banci da založene pokretnine neće otuđiti niti dalje opteretiti za vrijeme trajanja osiguranja po ovom ugovoru.....

Založni dužnik I dužan je osigurati predmet osiguranja od uobičajenih rizika i policu vinkulirati u korist Banke te o tome dužan dostaviti Banci dokaz u roku od 15 (petnaest) dana od dana sklapanja ovog ugovora. Založni dužnik I dužan je predmet osiguranja osigurati i policu vinkulirati u korist Banke svake godine sve do podmirenja svih obveza po ovom Ugovoru. Ukoliko Založni dužnik I ne ispuni navedenu obvezu, Korisnik kredita izričito temeljem ovog ugovora ovlašćuje Banku da u njegovo ime i za njegov račun izvrši plaćanje premije osiguranja i vinkulira policu u svoju korist, te da za plaćene troškove tereti kreditnu partiju Korisnika kredita kao dospjeli dug. Založni dužnik I je dužan Banku odmah izvijestiti o slučaju nastupa nepredviđenih okolnosti ili utjecaja uslijed kojih je vrijednost založenog predmeta osiguranja bitno umanjena i ponuditi u zalag zamjensku vrijednost.....

Založni dužnik I dozvoljava Banci da na temelju ovog ugovora može neposredno tražiti ovrhu na predmetu osiguranja radi naplate osigurane tražbine nakon njene dospelosti.....

Založni dužnik I ovlašćuje Banku da, ukoliko osigurana tražbina o dospjeću ne bude ispunjena, može prodati založeni predmet osiguranja izvansudski, neposrednom pogodbom ili iz slobodne ruke u smislu čl. 337. Zakona o vlasništvu i drugim stvarnim pravima.....

Založni dužnik I odriče se prava prigovaranja na postignuti iznos kupoprodajne cijene u slučaju prodaje predmeta osiguranja sukladno prethodnom stavku.....

Ugovorne strane suglasno utvrđuju da će Banka odmah izdati brisovno očitovanje Založnom dužniku I radi brisanja tereta u Upisniku sudskih i javnobilježničkih osiguranja tražbina vjerovnika na pokretnim stvarima i pravima, ukoliko isti po dospeljeću podmiri Banci cjelokupnu njenu tražbinu iz ovog ugovora.

Založni dužnik I dužan je dostaviti Banci, bez odgode i o vlastitom trošku, reviziju procjene svih založenih pokretnina, izrađenu od strane ovlaštenog procjenitelja, svake 3 (tri) godine, računajući od datuma posljednje dostave elaborata o procjeni i (ili) revizije procjene, odnosno i ranije, ukoliko je po razumnom shvaćanju Banke došlo do znatnijeg odstupanja od početne vrijednosti pokretnina. Ukoliko ne ispune navedenu obvezu na poziv Banke, Banka je ovlaštena sama naručiti izradu elaborata o procjeni i (ili) revizije procjene, te teretiti partiju kredita iz članka 1. za nastali trošak procjene.....

Založni dužnik I je dužan Banku odmah izvijestiti o slučaju nastupa nepredviđenih okolnosti ili utjecaja uslijed kojih je vrijednost založenih pokretnina bitno umanjena i ponuditi u zalog zamjensku vrijednost.....

Članak 8. OSTALI UVJETI

1. Korisnik kredita se obvezuje obavljati 50% (slovima: pedeset posto) svog kunskog i 50% (slovima: pedeset posto) deviznog prometa platnog prometa preko Vaba d.d. banke Varaždin, a Sudažnik IV se obvezuje obavljati 80 % (slovima: osamdeset posto) svog kunskog i 80% (slovima: osamdeset posto) deviznog platnog prometa preko Vaba d.d. banke Varaždin.....

Ugovorne strane suglasno utvrđuju da će Banka ostvarenje ugovorene obveze usmjeravanja prometa kroz račune otvorene kod Banke, pratiti od dana sklapanja ovog Ugovora, a u tu svrhu Korisnik kredita i Sudažnik IV su dužni na zahtjev Banke dostaviti BON 2 obrazac ili odgovarajući obrazac (obrazac o solventnosti) za sve račune preko kojih obavlja kunski i devizni platni promet, osim za račune otvorene kod Banke. Ukoliko Banka utvrdi da Korisnik kredita i/ili Sudažnik nisu poslovali preko Banke u ugovorenom postotku ili ukoliko ne dostavi Banci dogovoreni obrazac, ugovorne strane suglasno utvrđuju da Banka ima pravo obračunati i naplatiti od Korisnika kredita i/ili Sudažnik kaznenu naknadu sukladno Odluci o naknadama za usluge koje banka obavlja u poslovanju s poslovnim subjektima i fizičkim osobama.....

2. Uz nalog za korištenje kredita Korisnik kredita obvezatno dostavlja odgovarajuću pravdajuću dokumentaciju ukoliko je predviđena Odlukom o odobravanju kredita. Korisnik kredita dužan je dostaviti Banci bruto bilance, račun dobiti i gubitka, pregled primitaka i izdataka, kao i druge dokumente koje zatraži Banka.....

3. Osigurati Banci kontrolu namjenske upotrebe kredita, kontrolu poslovnih knjiga, isplatnih dokumenata i cjelokupnog poslovanja korisnika kredita.....

4. Nenamjenski iskorištena sredstva kredita Korisnik kredita je dužan vratiti u roku od 30 (trideset) dana, računajući od dana ustanovljenja nenamjenskog iskorištenja.....

5. Ako kredit bude korišten protivno propisima odnosno nenamjenski, Banka će obračunati i naplatiti kamatu za nenamjensko korištenje kredita prema odluci o kamatnim stopama.....

6. Na sve što nije regulirano ovim ugovorom, primjenjuju se Opći uvjeti poslovanja Vaba d.d. banke Varaždin te drugi opći akti Banke, uključujući i sve njihove kasnije izmjene i dopune.....

7. Korisnik kredita, Sudažnik III i Sudažnik IV obvezuju se da bez suglasnosti Banke neće isplatiti dobit, neće vraćati pozajmice vlasniku te da se neće dodatno zaduživati niti dodatno zalagati pokretnu i nepokretnu imovinu.....

8. Sudažnik IV se obvezuje najkasnije do 30.04.2015.g. zaposliti stručnog menadžera za upravljanje društvom, kojeg će prethodno odobriti Banka.....

9. Sudažnik IV obvezuje se s Bankom ugovoriti namjenski oročeni depozit kao osiguranje naplate svih kredita Korisnika kredita uzetih kod Banke, s obvezom sukcesivnih uplata na depozitni račun u minimalnom iznosu od 100.000,00 kn mjesečno.....

Korisnik kredita može vratiti kredit prije isteka ugovorenog roka, a u tom slučaju dužan je Banci platiti naknadu sukladno Odluci o naknadama za usluge koje banka obavlja u poslovanju s poslovnim subjektima i fizičkim osobama.....

Polazeći od činjenice da su sredstva iz ovog ugovora namijenjena opremanju prostora za Polikliniku SVETI NIKOLA d.o.o. te da za uspješnost poslovanja iste Banka ocjenjuje materijalno bitnim sudjelovanje g. Damira Štajcara kao člana uprave predmetnog društva, Sudažnik IV g. Damir Štajcar

slučaju
dužniku i
okretnim
govora.
ne svih
ajuci od
ko je po
Ukoliko
porata o
utjecaja
ednost...
i 50%
azdin, a
i 80%
banke
avanja
u svrhu
varajući
promet,
nik nisu
brazac,
kredita
javlja u
vdajuću
užan je
i druge
splatnih
ideset)
aplatiti
banke
isplatiti
alagati
vlijanje
naplate
račun
i platiti
slovnim
ikliniku
bitnim
Štajcar

obvezuju se Banci da za cijelo vrijeme trajanja otplate kredita po ovom Ugovoru, bez prethodne pisane suglasnosti Banke, neće raskidati radni odnos g. Damira Štajcara u Poliklinici SVETI NIKOLA d.o.o.....

Povreda predmetne ugovorne obveze smatrati će se nastupom promijenjenih okolnosti koje bi prema ocjeni Banke mogle negativno utjecati na izvršenje obveza iz ovog ugovora u kojem slučaju je Banka ovlaštena otkazati kredit i zahtijevati naplatu cjelokupnog njegovog iznosa s troškovima, bez otkaznog roka. U tom slučaju, ukupna potraživanja Banke, utemeljena na otkazanom ugovoru, dospijevaju na naplatu danom predaje preporučene pošiljke pošti sa adresom Korisnika kredita iz zaglavlja ovog Ugovora, odnosno adresom koju je Korisnik kredita naknadno pismeno dostavio Banci, bez obzira da li je dostava uspjela.....

U slučaju da radni odnos u gore navedenom roku bude raskinut voljom ili krivnjom g. Damira Štajcara, smatrati će se da je g. Damir Štajcar trenutkom prestanka radnog odnosa postao solidarni dužnik po ovom Ugovoru, pod istim uvjetima kao i Korisnik kredita, te ga Banka ima pravo (isključivo u tom slučaju) teretiti za cjelokupni preostali iznos dugovanja po kreditu.....

Članak 9.

Banka ima pravo obustaviti isplatu kredita i otkazati ugovor kad Korisnik kredita ne ispuni bilo koju obvezu iz ovog Ugovora.....

Banka ima pravo otkazati kredit i zahtijevati naplatu cjelokupnog njegovog iznosa s troškovima, ako se Korisnik kredita ne pridržava bilo koje odredbe Ugovora, a naročito ako:

- ne koristi kredit u svrhe predviđene Ugovorom.....
- onemogućiti Banci vršenje kontrole namjenske upotrebe kredita.....
- ne plati o roku dvije dospjele otplate.....
- obavlja platni promet preko računa kod druge banke protivno ovom Ugovoru.....
- ne ispunjava ostale obveze po ovom Ugovoru, a ne odazove se pozivu Banke da iste ispuni.....
- smanji utvrđenu razinu kreditne i poslovne sposobnosti.....
- Korisnik ne podmiruje uredno obveze temeljem drugih pravnih poslova zaključenih s Bankom.....

U slučajevima iz prethodnog stavka otkaz kredita će se učiniti s otkaznim rokom od 8 (osam) dana, računajući od dana predaje preporučene pošiljke pošti na adresu Korisnika kredita iz zaglavlja ovog Ugovora, odnosno na adresu koju je Korisnik kredita naknadno pismeno dostavio Banci, bez obzira da li je dostava uspjela.....

S danom u kojem je otkaz učinjen obustavljaju se isplate još neiskorištenog dijela kredita, a do isteka otkaznog roka Korisnik kredita je dužan vratiti već iskorišteni kredit (dospjelost kredita).....

Ako tijekom trajanja ovog ugovornog odnosa nastupe ili prijete nastup promijenjenih okolnosti na strani Korisnika kredita ili Sudužnika koje bi prema ocjeni Banke mogle negativno utjecati na izvršenje obveza iz ovog ugovora ili uporabu i vrijednost ugovorenih instrumenata osiguranja, uključujući, ali ne ograničavajući se na trajnu nesposobnost plaćanja, pogoršanje financijskog položaja Korisnika kredita, zaprimanje osnove za plaćanje po računu Korisnika kredita koju podnesu fizičke ili pravne osobe te ovlaštena tijela na temelju zakonskih i (ili) ugovornih ovlasti, pokretanje stečajnog postupka ili postupka likvidacije, isticanje prava trećih na založenim stvarima ili drugim instrumentima osiguranja, promjena vlasničke strukture Korisnika kredita i slično, Banka je ovlaštena otkazati kredit i zahtijevati naplatu cjelokupnog njegovog iznosa s troškovima, bez otkaznog roka. U tom slučaju, ukupna potraživanja Banke, utemeljena na otkazanom ugovoru, dospijevaju na naplatu danom predaje preporučene pošiljke pošti sa adresom Korisnika kredita iz zaglavlja ovog Ugovora, odnosno adresom koju je Korisnik kredita naknadno pismeno dostavio Banci, bez obzira da li je dostava uspjela.....

Članak 10.

Ugovorne strane suglasno utvrđuju da Banka visinu i dospjelost tražbina iz ovog Ugovora dokazuje izvodom iz svojih poslovnih knjiga, sa pečatom i potpisom ovlaštene osobe.....

Članak 11.

U slučaju spora iz ovog Ugovora stranke ugovaraju nadležnost suda u Varaždinu.....

Članak 12.

atstars

Troškove solemnizacije ovog ugovora kod javnog bilježnika snosi Korisnik kredita. Ovaj Ugovor sastavljen je u 14 (četnaest) istovjetnih primjeraka od kojih je po 1 (jedan) za Korisnika kredita, Sudužnike i Damira Štajcara, a 2 (dva) za Banku, dok po 1 (jedan) primjerak Ugovora služi za potrebe solemnizacije ugovora kod javnog bilježnika, za provedbu Ugovora u Zemljišnoknjižnom odjelu suda te za upis zaloga na pokretninama u Upisnik FINA-e.

Br
edni ke

U Varaždinu, dana 03.03.2015. godine. (slovima: treći ožujak dvijetisućpetnaeste godine).

KORISNIK KREDITA/ZALOŽNI DUŽNIK I:

Heres.d.o.o.

HERES d.o.o.
Ivana Kukuljevića 6
VARAŽDIN



Mucic Blago

SUDUŽNIK I:

Zlatarsko-filigranski obrt Jozef Vučaj
Zlatarsko-filigranski obrt
JOZEF VUČAJ
Varaždin, Trg.slobode 4
Tel. 042/213-547

SUDUŽNIK II:

Optifab d.o.o.



Mucic Blago

SUDUŽNIK III:

Poliklinika sveti Nikola II



Mucic Blago

SUDUŽNIK IV:

Poliklinika Sveti Nikola d.o.o.

Mucic Blago

SUDUŽNIK VI/ZALOŽNI DUŽNIK II:

Bentex d.o.o.

BENTEX d.o.o.
Gundulićeva 6, Varaždin

Mucic Blago

SUDUŽNIK VI/ZALOŽNI DUŽNIK III:

Edita Vučaj

Mucic Blago

SUDUŽNIK VII:

Jozef Vučaj

Mucic Blago

Damir Štajcar

Mucic Blago

edni broj

01

Mucic Blago

IZVADAK IZ ZEMLJIŠNE KNJIGE

katastarska općina Vasovudin

A

Broj zemljišnoknjižnog uloška: 9784

POPISNI LIST

orisnika
služi za
odjelu

| Broj | | Oznaka zemljišta | Površina | | | Primjedba |
|------|-------------|--|------------------------|-------------|----------------|-----------|
| edni | katastarski | | rali
1600
ohvati | ohvati
a | m ² | |
| 1. | 322 | <p>AI</p> <p>dvorište u Gundulićevoj ul.</p> <p>AII</p> <p>magazina stubena zgrade u
Gundulićevoj ul. 6. najp. ul. 322</p> <p>AIII</p> <p>gosp. zgrade u Gundulićevoj ul. 6 na
čestiti 322</p> | — | 185 | čv. | |

B

VLASNIČKI LIST

| edni broj | U P I S I | Primjedba. |
|-----------|---|------------|
| | <p>Ukupno površine objekata:</p> <ul style="list-style-type: none"> - površina postroja na 93,20 m² a koji posebnim dio je neodvojivo povezan sa svim ostalim dijelovima cjelokupne nekretnosti - površina postroja na 61,35 m² a koji posebnim dio je neodvojivo povezan sa svim ostalim dijelovima cjelokupne nekretnosti - površina postroja na 125,60 m² a koji posebnim dio je neodvojivo povezan sa svim ostalim dijelovima cjelokupne nekretnosti <p>svi su u vlasništvu</p> | |

C
TERETNI LIST.

| Redni broj | U P I S I | Iznos | | Primjedba |
|------------|--|-------|----|---------------|
| | | kn | lp | |
| 1. | <p>BENTEX d.o.o. Varaždin, Grundubičeva 6
 OIB: 71036885213</p> <p>ostalo kao upotrebno sredstvo</p> <p style="text-align: center;">u c 4</p> <p>Tereta na gore navedenom dijelu nema.</p> | | | u 1/12 dijela |



ZA TOČNOST
 Zemljišno knjižni odjel
 Općinskog suda u Varaždinu
 dne 27.02.2015.

Ljiljana Kolarić
 ovlaštena zemljišnoknjižni referent



J.J. Stro
 Tel/fax:
 e-mail: d
 www.dca

Oslj

NIDE
 1209

NIDE
 God.

NIDE
 filtrač

MECC
 10.06C
 struktura
 LEDila
 working
 digital
 support

MM Op
 P100/A
 fixed.ba

Pakiranje

1ENA:
 dijene izr
 se vrši p
 a žirio rač
 redeni n
 čanja: 20

ike: 4-8
 12 mjes
 ljeđi do
 O-RAČ
 0009-1
 0000-1:

mo da r.



J. Strossmayera 150, 31000 OSIJEK, CROATIA
 tel/fax: ++385 31 310 111, 310 110
 e-mail: dealens@dealens.hr
 www.dealens.com

HERES d.o.o.
 Kukuljevićeva 6
 42 000 VARAŽDIN
 OIB 16602457911

Osijek, 31.01.2015.

PONUĐA 240/31-01-15

| NAZOV ROBE | jed mj | kol | Kat. Vrij. | UKUPNO EUR |
|--|--------|-----|----------------|------------------|
| NIDEK ME-1200 PLB-2R8 S/No 120954, God. Proizvodnje 2014 | kom | 1 | 39.500,00 | 39.500,00 |
| NIDEK ICE 1000 S/No 702559 God. Proizvodnje 2014 | kom | 1 | 18.470,00 | 18.470,00 |
| NIDEK LFU 220 jedinica za filtraciju God. Proizvodnje 2014 | kom | 1 | 6.400,00 | 6.400,00 |
| MECCANOTTICA MAZZA ZERO 10.060.00 Réfraction Stand: base structure, column with adjustable LED lamp and projector support, working table for 2 instruments, digital panel, hand instruments support, WITHOUT CHAIR | kom | 1 | 2.749,24 | 2.749,24 |
| MM Ophthalmic Chair 20.100.00 P100 Automatic elevation chair - fixed back rest - skay | kom | 1 | 2.351,44 | 2.351,44 |
| Pakiranje Meccanottice Mazze | kom | 1 | 323,00 | 323,00 |
| | | | UKUPNO | 69.793,68 |
| | | | PDV 25% | 17.448,42 |
| | | | UKUPNO | 87.242,10 |

MENA:

Cijene izražene su u valuti EUR
 i se vrši po prodajnom tečaju Zagrebačke banke d.d. Zagreb, na dan isporuke
 na liro račun DEA LENS PROJECT d.o.o. naznačen na ponudi
 svađeni na ponudi u vlasništvu su DEA LENS PROJECT d.o.o. do podmirenja svih obaveza
 plaćanja: 20% kao potvrda narudžbe, ostatak prije isporuke

roka: 4-6 tjedana od potvrde narudžbe.

pr: 12 mjeseci

vrijedi do 30 dana

LIRO-RAČUN:

340009-1110285142 kod Privredne banke d.d. Zagreb

360000-1102049835 kod Zagrebačke banke d.d. Zagreb

blimo da nam Vašim potpisom potvrdite narudžbu.

(Vaš potpis)

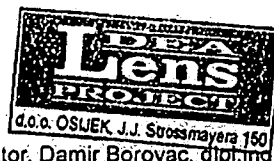

Direktor, Damir Borovac, dipl.ing

Damir Borovac

THE
PROVINCE
OF
NEW
JERSEY
OFFICE
OF
THE
TREASURER

SOLEMNIZACIJA

Ja, javni bilježnik Melanija Duić iz Varaždina, Franjevački trg 17, potvrđujem da su mi stranke:

HERES d.o.o., Varaždin (Grad Varaždin), Ivana Kukuljevića 6, zastupana po direktoru Vučaj Editi, Varaždin, A. K. Miošića 6, osobno mi poznata, ovlaštenje za zastupanje utvrđeno elektronskim putem uvidom u sudski registar nadležnog trgovačkog suda na današnji dan Jozef Vučaj, Varaždin, Andrije Kačića Miošića 6, čiju sam istovjetnost utvrdila osobnim poznavanjem, kao vlasnik obrta ZLATARSKO-FILIGRANSKI OBRT JOZEF VUČAJ, VARAŽDIN, TRG SLOBODE 4, što je utvrđeno uvidom u Obrtnicu broj 05010001788 izdanu od Ureda državne uprave Varaždinske županije

OPTIFAB d.o.o., Varaždin (Grad Varaždin), Trg slobode 4, zastupana po direktoru Vučaj Editi, Varaždin, A. K. Miošića 6, osobno mi poznata, ovlaštenje za zastupanje utvrđeno elektronskim putem uvidom u sudski registar nadležnog trgovačkog suda na današnji dan Poliklinika SVETI NIKOLA II, Varaždin (Grad Varaždin), Kukuljevićeva 6,

zastupana po v.d. ravnatelju Vučaj Jozefu, Varaždin, Andrije Kačića Miošića 6, osobno mi poznat, ovlaštenje za zastupanje utvrđeno elektronskim putem uvidom u sudski registar nadležnog trgovačkog suda na današnji dan POLIKLINIKA SVETI NIKOLA d.o.o., Varaždin (Grad Varaždin), Kukuljevićeva 6,

zastupana po članu uprave Vučaj Editi, Varaždin, Andrije Kačića Miošića 6, osobno mi poznata, zastupa društvo skupno s drugim članom uprave i članu uprave Vučaj Jozefu, Varaždin, Andrije Kačića Miošića 6, osobno mi poznat, zastupa društvo skupno s drugim članom uprave, ovlaštenja za zastupanje utvrđena elektronskim putem uvidom u sudski registar nadležnog trgovačkog suda na današnji dan

BENTEX d.o.o., Varaždin (Grad Varaždin), Gundulićeva 6, zastupana po direktoru Vučaj Editi, Varaždin, A. K. Miošića 6, osobno mi poznata, ovlaštenje za zastupanje utvrđeno elektronskim putem uvidom u sudski registar nadležnog trgovačkog suda na današnji dan

Edita Vučaj, Varaždin, Andrije Kačića Miošića 6, čiju sam istovjetnost utvrdila osobnim poznavanjem, Jozef Vučaj, Varaždin, Andrije Kačića Miošića 6, čiju sam istovjetnost utvrdila osobnim poznavanjem, Damir Štajcar, Varaždin, Varaždin, Anina ulica 10, čiju sam istovjetnost utvrdila uvidom u osobnu iskaznicu broj 110590826 izdanu od PU Varaždinska,

podnijele prednju privatnu ispravu: Ugovor o dugoročnom kreditu od 03.03.2015. godine na potvrdu. Potvrđujem da sam prednju privatnu ispravu ispitala i utvrdila da ona po svom obliku odgovara propisima o javnobilježničkim ispravama, a po svom sadržaju propisima o sadržaju javnobilježničkog akta.

Sudionicima pravnog posla sam ispravu pročitala, objasnila im smisao i posljedice posla i uvjerala se u njihovu pravu i ozbiljnu volju, te ih upozorila da potvrđena privatna isprava ima snagu ovršnog javnobilježničkog akta. Sudionici izjavljuju da prihvaćaju pravne posljedice koje iz toga proizlaze za njih i da to odgovara njihovoj volji, što potvrđuju svojim potpisima.

Javnobilježnička pristojba po Tbr.7/1 ZJP naplaćena u iznosu od 440,00 kn. Biljezi naljepljeni i poništeni na ispravi koja ostaje u arhivi.

Javnobilježnička nagrada po čl.16/12 st.1 PPJT zaračunata u iznosu od 1.800,00 kn. Zaračunat trošak u iznosu od 5,00 kn po 37. Zaračunat PDV u iznosu od 451,25 kn.

HERES d.o.o. **HERES** d.o.o.
direktor Vučaj Editi Ivana Kukuljevića 6
VARAŽDIN

OPTIFAB d.o.o.
direktor Vučaj Editi

POLIKLINIKA SVETI NIKOLA d.o.o.
član uprave Vučaj Editi
član uprave Vučaj Jozef

Edita Vučaj
Damir Štajcar

Jozef Vučaj Zlatarsko-filigranski obrt
vlasnik obrta ZLATARSKO-FILIGRANSKI OBRT
JOZEF VUČAJ, VARAŽDIN, TRG SLOBODE 4
Tel. 0427213647

Poliklinika SVETI NIKOLA
v.d. ravnatelj Vučaj Jozef

BENTEX d.o.o.
direktor Vučaj Editi
Gundulićeva 6, Varaždin

Jozef Vučaj

BROJ: OV-1099/15
U Varaždinu, 03.03.2015.
(trećiožujkadvijetisućepetnaeste)

JAVNI BILJEŽNIK
Melanija Duić



Temeljem Ugovora o okvirnom korištenju kreditno-garancijskih proizvoda banke i o osiguranju novčane tražbine zasnivanjem založnog prava na nekretninama zaključenom dana 17.09.2013. godine između Vaba d.d. banke Varaždin, Aleja kralja Zvonimira 1, Varaždin, OIB: 38182927268 i HERES d.o.o., Varaždin, Ivana Kukuljevića 6, OIB 16602457911 kao Dužnika/Založni dužnik I, Jozef Vučaj kao vlasnik obrta "ZLATARSKO-FILIGRANSKI OBRT JOZEF VUČAJ", Varaždin, Trg slobode 4, OIB: 15655072812, MB: 90151666 kao Sudužnika I, OPTIFAB d.o.o., Varaždin, Trg slobode 4, OIB: 43056135355 kao Sudužnika II, POLIKLINIKA ZA OČNE BOLESTI VUČAJ, Varaždin, Andrije Kačića Miošića 6, OIB: 88814695324 kao Sudužnika III, POLIKLINIKA SVETI NIKOLA, Varaždin, Kukuljevićeva 6, OIB: 50243470991 kao Sudužnik IV, BENTEX d.o.o., Varaždin, Gudulićeva 6, OIB: 71036885213 kao Sudužnika V/Založni dužnik II, EDITA VUČAJ, Varaždin, Andrije Kačića Miošića 6, datum rođenja 10.07.1965. godine, OIB: 71205753849 kao Sudužnik VI/Založni dužnik III i JOZEF VUČAJ, Varaždin, Andrije Kačića Miošića 6, datum rođenja 16.05.1964. godine, OIB: 15655072812 kao Sudužnika VII solemniziranog kod javnog bilježnika Stjepana Trstenjaka iz Varaždina, dana 19.09.2013. g. pod brojem OV-3948/13 (u daljnjem tekstu: Ugovor o okviru), ugovorne strane:

- BANKA:** Vaba d.d. banka Varaždin, Aleja kralja Zvonimira 1, Varaždin, OIB: 38182927268, koju zastupa Stanko Kežman, predsjednik Uprave (u daljnjem tekstu: Banka)
- KORISNIK KREDITA:** HERES d.o.o., Varaždin, Ivana Kukuljevića 6, koje zastupa Edita Vučaj direktor, OIB 16602457911 (u daljnjem tekstu: Korisnik kredita/Založni dužnik I)
- SUDUŽNIK I:** Jozef Vučaj kao vlasnik obrta "ZLATARSKO-FILIGRAMSKI OBRT JOZEF VUČAJ", Varaždin, Trg slobode 4, OIB: 15655072812, MB: 90151666 (u daljnjem tekstu: Sudužnik I)
- SUDUŽNIK II:** OPTIFAB d.o.o., Varaždin, Trg slobode 4, koje zastupa Edita Vučaj direktor, OIB: 43056135355 (u daljnjem tekstu: Sudužnik II)
- SUDUŽNIK III:** POLIKLINIKA ZA OČNE BOLESTI VUČAJ, Varaždin, Andrije Kačića Miošića 6, koju zastupa Jozef Vučaj v.d. ravnatelj, OIB: 88814695324 (u daljnjem tekstu: Sudužnik III)
- SUDUŽNIK IV:** POLIKLINIKA SVETI NIKOLA, Varaždin, Kukuljevićeva 6, koju zastupa Damir Štajcar, obnašatelj dužnosti ravnatelja, OIB: 50243470991 (u daljnjem tekstu: Sudužnik IV)
- SUDUŽNIK V:** BENTEX d.o.o., Varaždin, Gudulićeva 6, kojeg zastupa Edita Vučaj direktor, OIB: 71036885213 (u daljnjem tekstu: Sudužnik V / Založni dužnik II)
- SUDUŽNIK VI:** EDITA VUČAJ, Varaždin, Andrije Kačića Miošića 6, datum rođenja 10.07.1965, OIB: 71205753849 (u daljnjem tekstu: Sudužnik VI/ Založni dužnik III)
- SUDUŽNIK VII:** JOZEF VUČAJ, Varaždin, Andrije Kačića Miošića 6, datum rođenja 16.05.1964, OIB: 15655072812 (u daljnjem tekstu: Sudužnik VII)
- i
Damir Štajcar, Školska 4, Varaždin, OIB: 05545080162
- zaključuju

UGOVOR
o dugoročnom kreditu uz valutnu klauzulu

ajh
a

Članak 1.

IZNOS KREDITA

Banka odobrava Korisniku kredita dugoročni kredit u iznosu od 300.000,00 EUR (slovima: tristotisuća tisuća eura) u protivvrijednosti u kunama po kupovnom tečaju Vaba d.d. banke Varaždin za 1 EUR na dan puštanja kredita u tečaj.

Kredit se koristi u kunama, na način da se svako pojedinačno iskorištenje iskazano u EUR preračunava u kune množenjem iznosa u EUR s kupovnom tečajem za 1 EUR Vaba d.d. banke Varaždin na datum iskorištenja. Kredit se može maksimalno iskoristiti do iznosa iz stavka 1. ovog članka istaknutog u EUR.

Članak 2.

KAMATNA STOPA I NAKNADE

Kredit se koristi uz kamatnu stopu od 8,75% (slovima: osam cijela sedamdesetpet posto) godišnje, promjenljivu, u skladu s Odlukom o kamatnim stopama ili odlukom nadležnog tijela Banke.

Interkalarna kamata se obračunava na stanje iskorištenog kredita uz primjenu redovite ugovorene kamatne stope u razdoblju od početka korištenja do stavljanja kredita u otplatu.

Na dospjele i nenaplaćene tražbine Banke obračunava i naplaćuje zateznu kamatu, promjenljivu, sukladno Odluci o kamatnim stopama Banke.

Za nadoknadu troškova obrade kreditnog zahtjeva i troškove postupka odobrenja Korisnik kredita plaća Banci jednokratnu naknadu u visini 1,25% (slovima: jedno cijelo dvadestpet posto) od odobrenog iznosa kredita u EUR preračunato u kune po srednjem tečaju Vaba d.d. banke Varaždin za 1 EUR na dan obračuna. Korisnik kredita je suglasan da Banka naplati naknadu iz predmetnog kredita.

Članak 3.

NAMJENA KREDITIRANJA

Kredit se koristi za dovršenje investicije - IZGRADNJA POLIKLINIKE SV. NIKOLA.

Članak 4.

STAVLJANJE KREDITA NA RASPOLAGANJE KORISNIKU KREDITA

Kredit će se koristiti višekratno, najkasnije s 30.09.2013. godine (slovima: tridesetim rujnom dvijetisućetrinaeste godine). Ako Korisnik kredita ne iskoristi kredit u ugovorenom roku znači da je odustao od iskorištenja kredita, odnosno dijela kredita.

Korištenje kredita realizirat će se plasmanom za zatvaranje partije kredita broj 7010002307 kod Vaba d.d. banke sukladno cesiji s Elektrotimom d.o.o., 100.000,00 EUR na žiro račun klijenta za obrtna sredstva, a ostatak plaćanjem faktura dobavljača ili refundacija na poslovni račun klijenta otvoren u Vaba d.d. banci uz predočenje dokaza o plaćanju, umanjeno za iznos obračunate naknade.

Banka će realizirati isplate kredita u skladu s svojim mogućnostima.

Članak 5.

OTPLATA KREDITA

Iskorišteni dio kredita se stavlja u otplatu s 01.10.2013. godine.

Ugovorne strane ugovaraju razdoblje počeka (grace period) u trajanju od 12 (slovima: dvanaest) mjeseci. Razdoblje počeka počinje teći s danom stavljanja kredita u otplatu.

Handwritten signatures and initials.

Kredit se otplaćuje u 120 (slovima: stodvadeset) jednakih mjesečnih anuiteta.
Kredit se otplaćuje sukladno Planu anuitetske otplate kredita koji će klijentu biti dostavljen po prelasku kredita u otplatu.

Anuitet se naplaćuje u kunama u iznosu utvrđenom množenjem iznosa anuiteta u EUR sa prodajnim tečajem za 1 EUR Vaba d.d. banke Varaždin na datum plaćanja.

Prvi anuitet dospijeva na naplatu 01.11.2014. godine (slovima: prvog studenog dvijetisućečetnaeste) godine, a posljednji anuitet dospijeva na naplatu 01.10.2024. godine (slovima: prvog listopada dvijetisućedvadesetčetvrtte godine).

Korisnik kredita uplaćuje sve dospjele obveze na transakcijski račun Banke broj HR77 2489 0041 0067 5539 1, model 17, s pozivom na broj 7020008551.

Članak 6.

OBRAČUNI I NAPLATE KAMATA

Interkalarna kamata, u razdoblju korištenja kredita te redovna kamata u razdoblju počeka se obračunava i naplaćuje mjesečno sukladno Pravilniku o načinu obračuna revalorizacije, kamata i naknada, te o izračunu efektivne kamatne stope. Kamata dospijeva na naplatu prvog u mjesecu koji slijedi mjesecu za koji se obračunava kamata, a plativa je u roku od 8 dana od dana dospijeća.

Redovna kamata po isteku razdoblja počeka je obračunana izračunom anuiteta i naplaćuje se napolatom anuiteta, sukladno odredbama Pravilnika o načinu obračuna revalorizacije, kamata i naknada te o izračunu efektivne kamatne stope Vaba d.d. banka Varaždin.

Naplata kamata izvršava se u kunama na način da se uplatni iznos u kunama izračunava množenjem iznosa u EUR primjenom prodajnog tečaja Vaba d.d. banke Varaždin na datum uplate.

Članak 7.

OSIGURANJE NAPLATE

Za uredno vraćanje kredita iz ovog Ugovora uz Korisnika kredita odgovara i Sudužnik I Jozef Vučaj kao vlasnik obrta "ZLATARSKO-FILIGRANSKI OBRT JOZEF VUČAJ", Varaždin, Trg slobode 4, OIB: 15655072812, MB: 90151666, Sudužnik II OPTIFAB d.o.o., Varaždin, Trg slobode 4, OIB: 43056135355, Sudužnik III POLIKLINIKA ZA OČNE BOLESTI VUČAJ, Varaždin, Andrije Kačića Miošića 6, OIB: 88814695324, Sudužnik IV POLIKLINIKA SVETI NIKOLA, Varaždin, Kukuljevićeva 6, OIB: 50243470991, Sudužnik V BENTEX d.o.o., Varaždin, Gudulićeva 6, OIB: 71036885213, Sudužnik VI EDITA VUČAJ, Varaždin, Andrije Kačića Miošića 6, datum rođenja 10.07.1965. godine, OIB: 71205753849 i Sudužnik VII JOZEF VUČAJ, Varaždin, Andrije Kačića Miošića 6, datum rođenja 16.05.1964. godine, OIB: 15655072812, koji potpisom ovog Ugovora solidarno preuzimaju obvezu otplate kredita uz uvjete i na način kao i Korisnik kredita, te imaju pravni položaj Korisnika kredita.

Za osiguranje svih tražbina Banke po ovom Ugovoru uspostavljena je hipoteka na nekretninama temeljem Ugovora o okvirnom korištenju kreditno-garancijskih proizvoda banke i o osiguranju novčane tražbine zasnivanjem založnog prava na nekretninama zaključenom dana 17.09.2013. godine između Vaba d.d. banke Varaždin, Aleja kralja Zvonimira 1, OIB: 38182927268 i HERES d.o.o., Varaždin, Ivana Kukuljevića 6, OIB 16602457911 kao Dužnika/Založni dužnik, Jozef Vučaj kao vlasnik obrta "ZLATARSKO-FILIGRANSKI OBRT JOZEF VUČAJ", Varaždin, Trg slobode 4, OIB: 15655072812, MB: 90151666 kao Sudužnik I, OPTIFAB d.o.o., Varaždin, Trg slobode 4, OIB: 43056135355 kao Sudužnika II, POLIKLINIKA ZA OČNE BOLESTI VUČAJ, Varaždin, Andrije Kačića Miošića 6, OIB: 88814695324 kao Sudužnik III, POLIKLINIKA SVETI NIKOLA, Varaždin, Kukuljevićeva 6, OIB: 50243470991 kao Sudužnik IV, BENTEX d.o.o., Varaždin, Gudulićeva 6, OIB: 71036885213 kao Sudužnik V/Založni dužnik II, EDITA VUČAJ, Varaždin, Andrije Kačića Miošića 6, datum rođenja 10.07.1965. godine, OIB: 71205753849 kao Sudužnik VI / Založni dužnik i JOZEF VUČAJ, Varaždin, Andrije Kačića Miošića 6, datum rođenja 16.05.1964. godine, OIB: 15655072812 kao Sudužnik VII solemniziranog kod javnog bilježnika dana 19.09.2013. g. pod brojem OV-3948/13 (u daljnjem tekstu: Ugovor o okviru).

Ovaj Ugovor sastavni je dio Ugovora o okviru, te u svemu što nije izričito regulirano ovim ugovorom, a posebno u pogledu sredstava osiguranja povrata kredita, ovršnosti ugovora i ovrhe radi ispunjenja tražbine po ovom posebnom ugovoru primjenjuju se odredbe Ugovora o okviru navedenog u prethodnom stavku.

Ugovorne strane suglasno utvrđuju da se primljeni instrumenti osiguranja temeljem ovog Ugovora odnose i na sve naknadne izmjene i dopune (anekse) ovog Ugovora, koje će ugovorne strane sklopiti u pismenoj formi.

Ugovorne strane su suglasne da Banka može svaku dospjelu, a nepodmirenu tražbinu s osnova ovog Ugovora neposredno prebiti s bilo kojom tražbinom koju Korisnik kredita i sudužnici potražuju od Banke s osnova depozitnih sredstava ili priljeva po svim računima kod Banke ili s drugog osnova, i to bez njegova daljnjeg odobrenja ili suglasnosti.

Ukoliko zakonskim propisima budu uvedeni novi instrumenti osiguranja i Banka odluči da se traže drugi ili dodatni instrumenti ili način osiguranja obveza po ovom Ugovoru, Korisnik kredita i sudužnici dužni su bez odlaganja iste dostaviti Banci.

Članak 8.

OSTALI UVJETI

1. Korisnik kredita se obvezuje obavljati 50% (slovima: pedeset posto) svog kunskog i 50% (slovima: pedeset posto) deviznog prometa platnog prometa preko Vaba d.d. banke Varaždin, a Sudužnik IV se obvezuje obavljati 100% (slovima: sto posto) svog kunskog i 100% (slovima: sto posto) deviznog platnog prometa preko Vaba d.d. banke Varaždin. Ugovorne strane suglasno utvrđuju da će Banka ostvarenje ugovorene obveze usmjeravanja prometa kroz račune otvorene kod Banke, pratiti od dana sklapanja ovog Ugovora, a u tu svrhu Korisnik kredita i Sudužnik IV je dužan tromjesečno, najkasnije do 5. (petog) u mjesecu za prethodno razdoblje dostavljati Banci BON 2 obrazac ili odgovarajući obrazac (obrazac o solventnosti) za sve račune preko kojih obavlja kunski i devizni platni promet, osim za račune otvorene kod Banke. Ukoliko Banka utvrdi da Korisnik kredita i/ili Sudužnik IV nije poslovao preko Banke u ugovorenom postotku ili ukoliko ne dostavi Banci dogovoreni obrazac, ugovorne strane suglasno utvrđuju da Banka ima pravo obračunati i naplatiti od Korisnika kredita i/ili Sudužnika IV kaznenu naknadu sukladno Odluci o naknadama za usluge koje banka obavlja u poslovanju s poslovnim subjektima i fizičkim osobama.
2. Uz nalog za korištenje kredita Korisnik kredita obvezatno dostavlja odgovarajuću pravdajuću dokumentaciju ukoliko je predviđena Odlukom o odobravanju kredita. Korisnik kredita dužan je dostaviti Banci bruto bilance, račun dobiti i gubitka, pregled primitaka i izdataka, kao i druge dokumente koje zatraži Banka.
3. Osigurati Banci kontrolu namjenske upotrebe kredita, kontrolu poslovnih knjiga, isplatah dokumenata i cjelokupnog poslovanja korisnika kredita.
4. Nenamjenski iskorištena sredstva kredita Korisnik kredita je dužan vratiti u roku od 30 dana, računajući od dana ustanovljenja nenamjenskog iskorištenja.
5. Ako kredit bude korišten protivno propisima odnosno nenamjenski, Banka će obračunati i naplatiti kamatu za nenamjensko korištenje kredita prema odluci o kamatnim stopama.
6. Na sve što nije regulirano ovim ugovorom, primjenjuju se Opći uvjeti poslovanja Vaba d.d. banke Varaždin te drugi opći akti Banke; uključujući i sve njihove kasnije izmjene i dopune.

Korisnik kredita može vratiti kredit prije isteka ugovorenog roka jedino uz suglasnost Banke, a u tom slučaju dužan je Banci platiti naknadu sukladno Odluci o naknadama za usluge koje banka obavlja u poslovanju s poslovnim subjektima i fizičkim osobama.

Polazeći od činjenice da su sredstva iz ovog ugovora namijenjena refinanciranju kredita iskorištenog za kupnju prostora za Polikliniku Sveti Nikola te da za uspješnost poslovanja iste Banka ocjenjuje materijalno bitnim sudjelovanje g. Damira Štajcara kao ravnatelja predmetne Poliklinike, Sudužnik IV i g. Damir Štajcar obvezuju se Banci da za cijelo vrijeme trajanja otplate kredita po ovom Ugovoru, bez prethodne pisane suglasnosti Banke, neće raskidati radni odnos g. Damira Štajcara u Poliklinici Sveti Nikola za radno mjesto ravnatelja iste.

Povreda predmetne ugovorne obveze smatrati će se nastupom promijenjenih okolnosti koje bi prema ocjeni Banke mogle negativno utjecati na izvršenje obveza iz ovog ugovora u kojem slučaju je Banka ovlaštena otkazati kredit i zahtijevati naplatu cjelokupnog njegovog iznosa s troškovima, bez otkaznog roka. U tom slučaju, ukupna potraživanja Banke, utemeljena na otkazanom ugovoru, dospijevaju na naplatu danom predaje preporučene pošiljke pošti sa adresom Korisnika kredita iz zaglavlja ovog Ugovora, odnosno adresom koju je Korisnik kredita naknadno pismeno dostavio Banci, bez obzira da li je dostava uspjela.

201
11

U slučaju da radni odnos u gore navedenom roku bude raskinut voljom ili krivnjom g. Damira Štajcara, smatrati će se da je g. Damir Štajcar trenutkom prestanka radnog odnosa postao solidarni dužnik po ovom Ugovoru, pod istim uvjetima kao i Korisnik kredita, te ga Banka ima pravo (isključivo u tom slučaju) teretiti za cjelokupni preostali iznos dugovanja po kreditu.

G. Damir Štajcar i/ili Korisnik kredita obvezuje se zaključiti policu osiguranja g. Damira Štajcara od posljedica nesretnog slučaja s prvoklasnim osiguravajućim društvom te istu vinkulirati u korist Banke do podmirenja svih obveza po ovom Ugovoru. Ukoliko g. Damir Štajcar ne ispuni navedenu obvezu, Korisnik kredita izričito temeljem ovog ugovora ovlašćuje Banku da u ime i za račun Korisnika kredita izvrši plaćanje premije osiguranja i vinkulira policu u svoju korist, te da za plaćene troškove tereti bilo koju pojedinačnu kreditnu partiju Dužnika kao dospjeli dug.

Članak 9.

Banka ima pravo obustaviti isplatu kredita i otkazati ugovor kad Korisnik kredita ne ispuni bilo koju obvezu iz ovog Ugovora.

Banka ima pravo otkazati kredit i zahtijevati naplatu cjelokupnog njegovog iznosa s troškovima, ako se Korisnik kredita ne pridržava bilo koje odredbe Ugovora, a naročito ako:

- ne koristi kredit u svrhe predviđene Ugovorom
- onemogućiti Banci vršenje kontrole namjenske upotrebe kredita
- ne plati o roku dvije dospjele otplate
- obavlja platni promet preko računa kod druge banke protivno ovom Ugovoru
- ne ispunjava ostale obveze po ovom Ugovoru, a ne odazove se pozivu Banke da iste ispuni
- smanji utvrđenu razinu kreditne i poslovne sposobnosti
- Korisnik ne podmiruje uredno obveze temeljem drugih pravnih poslova zaključenih s Bankom

U slučajevima iz prethodnog stavka otkaz kredita će se učiniti s otkaznim rokom od 8 dana, računajući od dana predaje preporučene pošiljke pošti sa adresom Korisnika kredita iz zaglavlja ovog Ugovora, odnosno adresom koju je Korisnik kredita naknadno pismeno dostavio Banci, bez obzira da li je dostava uspjela. S danom u kojem je otkaz učinjen obustavljaju se isplate još neiskorištenog dijela kredita, a do isteka otkaznog roka Korisnik kredita je dužan vratiti već iskorišteni kredit (dospjelost kredita).

Ako tijekom trajanja ovog ugovornog odnosa nastupe ili prijeti nastup promijenjenih okolnosti na strani Korisnika kredita ili Sudužnika koje bi prema ocjeni Banke mogle negativno utjecati na izvršenje obveza iz ovog ugovora ili uporabu i vrijednost ugovorenih instrumenata osiguranja, uključujući, ali ne ograničavajući se na trajnu nesposobnost plaćanja, pogoršanje financijskog položaja Korisnika kredita, zaprimanje osnove za plaćanje po računu Korisnika kredita koju podnesu fizičke ili pravne osobe te ovlaštena tijela na temelju zakonskih i/ili ugovornih ovlasti, pokretanje stečajnog postupka ili postupka likvidacije, isticanje prava trećih na založenim stvarima ili drugim instrumentima osiguranja, promjena vlasničke strukture Korisnika kredita i slično, Banka je ovlaštena otkazati kredit i zahtijevati naplatu cjelokupnog njegovog iznosa s troškovima, bez otkaznog roka. U tom slučaju, ukupna potraživanja Banke, utemeljena na otkazanom ugovoru, dospijevaju na naplatu danom predaje preporučene pošiljke pošti sa adresom Korisnika kredita iz zaglavlja ovog Ugovora, odnosno adresom koju je Korisnik kredita naknadno pismeno dostavio Banci, bez obzira da li je dostava uspjela.

Članak 10.

Ugovorne strane suglasno utvrđuju da Banka visinu i dospjelost tražbina iz ovog Ugovora dokazuje izvodom iz svojih poslovnih knjiga, sa pečatom i potpisom ovlaštene osobe.

Članak 11.

U slučaju spora iz ovog Ugovora stranke ugovaraju nadležnost suda u Varaždinu.

Članak 12.

Ovaj Ugovor sastavljen je u 11 (jedanaest) istovjetnih primjeraka od kojih je po 1 (jedan) za Korisnika kredita Sudožnike i Damira Štajcara, a 2 (dva) za Banku.

U Varaždinu, dana 23.09.2013.

DUŽNIK/ZALOŽNI DUŽNIK I: **HERES** d.o.o.
Heres d.o.o.
Ivana Kukuljevića 6
VARAŽDIN 1

BANKA:



SUDOŽNIK I: **Zlatarsko-filigranski obrt VUČAJ**
Zlatarsko-filigranski obrt Jozef VUČAJ
Varaždin Trg slobode 4
Tel. 041 211 537

SUDOŽNIK II: **Optifab** d.o.o.
Optifab d.o.o.
Trg Slobode 4, VARAŽDIN

SUDOŽNIK III:
Poliklinika Vučaj



SUDOŽNIK IV:
Poliklinika Sveti Nikola



SUDOŽNIK V/ZALOŽNI DUŽNIK I: **BENTEX** d.o.o.
Bentex d.o.o.
Gundulićeva 6, Varaždin

SUDOŽNIK VI/ZALOŽNI DUŽNIK III:
Edita Vučaj

SUDOŽNIK VII:
Jozef Vučaj

Damir Štajcar

Prema čl. 379. ZTD-a u postupku likvidacije imovine brisanog Društva upućuje se

poziv vjerovnicima

brisanog društva BIO-PRODUKT d.o.o., Kelemen, Varaždinska 1/B, da u postupku likvidacije imovine brisanog Društva koji se vodi pred Trgovačkim sudom u Varaždinu, broj: R1-14/2016-3, imenovanom likvidatoru Tei Gattermig, odvjetnici iz Varaždina, A. Šenoe 3, najkasnije u roku od 30 dana od objave ovog oglasa podnesu prijavu svoje tražbine prema navedenom trgovačkom društvu, a sve na temelj u odredbe članka 379. ZTD-a (NN 110/15). Prijavi treba priložiti vjerodostojnu ispravu o pravnoj osnovi i iznosu prijavljene tražbine (glavnice i kamate), a razlučni i izlučni vjerovnici prilažu pravnu osnovu svoga razlučnog ili izlučnog prava te naznačuju imovinu koja se odnosi na njihovo pravo. Prijavu dostaviti u navedenom roku na adresu sjedišta likvidatora. (173)

.....
c) suvlasničke dijelove nekretnine, uključujući zemljište i zajedničke dijelove zgrade, povezane temeljem odredbe čl. 68. i 370. st. 4. Zakona o vlasništvu i drugim stvarnim pravima s vlasništvom posebnog dijela nekretnine upisane u zemljišne knjige Općinskog suda u Varaždinu, zemljišnoknjižni odjel Varaždin, u zk. uložku broj 33, k.o. Varaždin, pod AI čkbr. 324 dvorište i vrt u Dućanskoj ul. površine 221 čhv, pod All jednokratna kuća u Dućanskoj ulici na čk.br. 324, a koje posebne dijelove u naravi predstavljaju:

- poslovni prostor u Varaždinu, Gundulićeva 9, površine 32,60 m2
- poslovni prostor u Varaždinu, Gundulićeva 9, površine 82 m2

.....
d) suvlasničke dijelove nekretnine, uključujući zemljište i zajedničke dijelove zgrade, povezane temeljem odredbe čl. 68. i 370. st. 4. Zakona o vlasništvu i drugim stvarnim pravima s vlasništvom posebnog dijela nekretnine upisane u zemljišne knjige Općinskog suda u Varaždinu, zemljišnoknjižni odjel Varaždin, u zk. uložku broj 9784, k.o. Varaždin, pod AI čkbr. 322 dvorište u Gundulićevoj 6, površine 185 čhv, pod All najamna stambena zgrada u Gundulićevoj 6 sagrađena na čkbr. 322, pod AllI gospodarska zgrada u Gundulićevoj 6, na čkbr. 322, koje posebne dijelove u naravi predstavljaju:

- poslovne prostorije od 93,20 m2
- poslovne prostorije u Varaždinu, Školska ulica 2 od 61,35 m2
- poslovne prostorije u Varaždinu, Gundulićeva 6 od 125,60 m2

.....
Založni dužnik II se u smislu čl. 347. st. 3. Zakona o vlasništvu i drugim stvarnim pravima obvezuje Banci da će po prestanku tražbina osiguranih založnim pravom na gore navedenim nekretninama brisati sljedeće hipoteke:

- hipoteku upisanu pod brojem Z-1592/10 (na nekretnini upisanoj u zk. ul. 6959 k.o. Čakovec) u korist HYPO ALPE-ADRIA-BANK d.d. Zagreb, Slavenska avenija 6, OIB: 14036333877, u iznosu od 610.000,00 EUR (slovima: šestodesettisućaeura) u protuvrijednosti kuna, uvećano za sporedna potraživanja.
- hipoteku upisanu pod brojem Z-1593/10 (na nekretnini upisanoj u zk. ul. 6959 k.o. Čakovec) u korist HYPO ALPE-ADRIA-BANK d.d. Zagreb, Slavenska avenija 6, OIB: 14036333877, u iznosu od 100.000,00 EUR (slovima: stotisućaeura) u protuvrijednosti kuna, uvećano za sporedna potraživanja.
- hipoteku upisanu pod brojem Z-1655/10 (na nekretninama upisanima u zk. ul. 33, 35 i 9784 k.o. Varaždin) u korist HYPO ALPE-ADRIA-BANK d.d. Zagreb, Slavenska avenija 6, OIB: 14036333877, u iznosu od 610.000,00 EUR (slovima: šestodesettisućaeura) u protuvrijednosti kuna, uvećano za sporedna potraživanja.
- hipoteku upisanu pod brojem Z-1656/10 (na nekretninama upisanima u zk. ul. 33, 35 i 9784 k.o. Varaždin) u korist HYPO ALPE-ADRIA-BANK d.d. Zagreb, Slavenska avenija 6, OIB: 14036333877, u iznosu od 100.000,00 EUR (slovima: stotisućaeura) u protuvrijednosti kuna, uvećano za sporedna potraživanja.
- hipoteku upisanu pod brojem Z-6966/09 (na nekretnini upisanoj u zk. ul. 33 k.o. Varaždin) u korist HYPO ALPE-ADRIA-BANK d.d. Zagreb, Slavenska avenija 6, OIB: 14036333877, u iznosu od 30.000,00 EUR (slovima: tridesettisućaeura) u protuvrijednosti kuna, uvećano za sporedna potraživanja.

Založni dužnik II neopozivo i bezuvjetno dozvoljava Banci da u zemljišnim knjigama upiše zabilježbu obveze brisanja gore navedenih hipoteka

.....
4.3. Radi osiguranja svih tražbina Banke prema Dužniku iz ovog Ugovora te svih pojedinačnih Ugovora iz čl. 2., Založni dužnik III daje, a Banka prima u zalog nekretninu upisanu u zemljišne knjige Općinskog suda u Supetru, zemljišnoknjižni odjel Supetar, u zk. uložku broj 2688, k.o. Milna, i to na čkbr. 1484/4, šuma ukupne površine 1101 m2.

.....
4.4. Založni dužnik I, II i III (dalje u tekstu skupno zvani: Založni dužnici) neopozivo i bezuvjetno dozvoljavaju Banci da upiše založno pravo u svoju korist na nekretninama iz čl. 4.1., 4.2. i 4.3. ovog Ugovora, a radi osiguranja tražbine Banke za iznos od 1.380.000,00 eura (slovima: milijun tristoosamdeset tisuća eura) u protuvrijednosti kuna po prodajnom tečaju Vaba d.d. banke Varaždin za EUR na dan plaćanja, uvećano za redovne i zatezne kamate, naknade i ostale troškove, temeljem ovog Ugovora kao i svakog pojedinačnog Ugovora.

- 4.5. Založni dužnici jamče Banci da podaci iz priloženih zemljišnoknjižnih izvadaka za nekretnine na dan solemnizacije ovog Ugovora, činjenično i pravno odgovaraju stvarnom stanju
- 4.6. Ugovorne strane sukladno čl. 92. st. 3. Ovršnog zakona suglasno utvrđuju da je ukupna vrijednost nekretnina iz ovog članka kako slijedi:.....
- nekretnine iz točke 4.1. 3.284.300,00 EUR (slovima: tri milijuna dvjesto osamdeset četiri tisuće tristo eura)
 - nekretnine iz točke 4.2.....
 -- nekretnina pod a) 379.709,95 EUR (slovima: tristo sedamdeset devet tisuća sedamsto devet eura i devedeset pet centi).....
 - – nekretnina pod b) 325.900,00 EUR (slovima: tristo dvadeset pet tisuća devetsto tisuća eura).
 -- nekretnina pod c) 437.700,00 EUR (slovima: četiristo trideset sedam tisuća sedamsto eura)....
 -- nekretnina pod d) 166.716,67 EUR (slovima: sto šezdeset šest tisuća sedamsto šesnaest eura i šezdeset sedam centi).....
 - nekretnine iz točke 4.3. 66.000,00 EUR (slovima: šezdesetšesttisuća eura).....
- te su ugovorne strane suglasne da je to mjerodavna vrijednost u slučaju ovrhe, ukoliko Banka u ovršnom postupku ne zatraži ponovno utvrđivanje vrijednosti
- 4.7. Založni dužnici dozvoljavaju Banci da na temelju ovog Ugovora, te uz prilog bilo kojeg od pojedinačnih Ugovora iz članka 2., izvoda iz poslovnih knjiga Banke, te po javnom bilježniku ovjerene Izjave Banke o dospijeću tražbine po pojedinačnom ugovoru, može tražiti klauzulu ovršnosti na ovaj Ugovor, kao i neposredno tražiti ovrhu na založenim nekretninama radi naplate osigurane tražbine nakon njene dospelosti.....
- 4.8. Ugovorne strane suglasno utvrđuju da se založene nekretnine mogu prodati neposrednom pogodbom u roku koji Banka odredi ovršnim prijedlogom u smislu čl. 97. st. 4. Ovršnog zakona ...
- 4.9. Založni dužnici dužni su osigurati založene nekretnine od uobičajenih rizika i policu vinkulirati u korist Banke te o tome dužan dostaviti Banci dokaz u roku od 15 (petnaest) dana od dana sklapanja ovog ugovora. Založni dužnici dužni su nekretnine osigurati i police vinkulirati u korist Banke svake godine sve do podmirenja svih obveza po ovom Ugovoru i svim pojedinačnim ugovorima.
- Ukoliko Založni dužnici ne ispune navedene obveze, Dužnik izričito temeljem ovog ugovora ovlašćuje Banku da u njegovo ime i za njegov račun izvrši plaćanje premije osiguranja i vinkulira policu u svoju korist, te da za plaćene troškove tereti bilo koju pojedinačnu kreditnu partiju Dužnika kao dospjeli dug.
- 4.10. Založni dužnici su dužni Banku odmah izvijestiti o slučaju nastupa nepredviđenih okolnosti ili utjecaja uslijed kojih je vrijednost založene nekretnine bitno umanjena i ponuditi u zalog zamjensku vrijednost.
- 4.11. Dužnik se obvezuje dostaviti Banci, bez odgode i o vlastitom trošku, reviziju procjene založenih nekretnina, izrađenu od strane ovlaštenog procjenitelja, svake 3 (tri) godine, računajući od datuma posljednje dostave elaborata o procjeni i (ili) revizije procjene, odnosno i ranije, ukoliko je po razumnom shvaćanju Banke došlo do znatnijeg odstupanja od početne vrijednosti nekretnine. Ukoliko Dužnik ne ispuni navedenu obvezu na poziv Banke, Banka je ovlaštena sama naručiti izradu elaborata o procjeni i (ili) revizije procjene, te teretiti bilo koju pojedinačnu partiju kredita za nastali trošak procjene.....
- 4.12. Založni dužnici obvezuju se ishoditi energetski certifikat za založenu nekretninu najkasnije u roku od 3 (tri) mjeseca od dana sklapanja ovog Ugovora te dostaviti o tome dokaz Banci. Ukoliko Založni dužnik ne ispuni navedenu obvezu, Korisnik kredita izričito temeljem ovog ugovora ovlašćuje Banku da u njegovo ime i za njegov račun pribavi energetski certifikat, te da za plaćene troškove tereti kreditnu partiju Korisnika kredita kao dospjeli dug.
- 4.13. Banka će Založnim dužnicima izdati brisovno očitovanje radi brisanja uknjiženog založnog prava na nekretnini tek nakon što Banci budu izmirene sve tražbine po ovom Ugovoru i svim pojedinačnim ugovorima sklopljenim na temelju ovog Ugovora.

..... Članak 5.....

5.1. Uz Dužnika za urednu otplatu cjelokupne tražbine po ovom Ugovoru kao i svih tražbina iz pojedinačnih Ugovora odgovara i Sudužnik I ZLATARSKO-FILIGRANSKI OBRT JOZEF VUČAJ, Varaždin, Trg slobode 4, OIB: 15655072812, MB: 90151666, Sudužnik II OPTIFAB d.o.o., Varaždin, Trg slobode 4, OIB: 43056135355, Sudužnik III POLIKLINIKA ZA OČNE BOLESTI VUČAJ, Varaždin, Andrije Kačića Miošića 6, OIB: 88814695324, Sudužnik IV POLIKLINIKA

(Handwritten signatures and initials)

SVETI NIKOLA, Varaždin, Kukuljevićeva 6, OIB: 50243470991, Sudužnik V BENTEX d.o.o., Varaždin, Gudulićeva 6, OIB: 71036885213, Sudužnik VI EDITA VUČAJ, Varaždin, Andrije Kačića Miošića 6, datum rođenja 10.07.1965. godine, OIB: 71205753849, Sudužnik VII JOZEF VUČAJ, Varaždin, Andrije Kačića Miošića 6, datum rođenja 16.05.1964. godine, OIB: 15655072812, koji potpisom ovog Ugovora solidarno preuzimaju sve obveze Dužnika uz uvjete i na način kao i Dužnik.

5.2. Dužnik i Sudužnici obvezuju se dostaviti Banci sljedeća sredstva osiguranja:

- svaki po jednu običnu zadužnicu na iznos okvira

5.3. Ugovorne strane suglasno utvrđuju da se primljeni instrumenti osiguranja temeljem ovog Ugovora odnose na sve pojedinačne ugovore koji će se sklapati temeljem ovog Ugovora te ih Banka može upotrijebiti za svaki pojedinačni Ugovor.

5.4. Ugovorne strane suglasno utvrđuju da pored instrumenata osiguranja predanih po ovom Ugovoru, Banka prilikom sklapanja svakog pojedinačnog ugovora može tražiti i dodatne instrumenta osiguranja koje odredi sukladno odluci, a Dužnik i Sudužnici se iste obvezuju predati Banci.

Članak 6.

6.1. Dužnik i Sudužnici dozvoljavaju Banci da, za slučaj neisplate po dospelju obveza iz čl. 1. ovog Ugovora, može na temelju ovog Ugovora te pojedinačnog Ugovora na temelju kojeg je tražbina dospjela, neposredno provesti prisilnu ovrhu na svim njihovim računima kod banaka ili drugih pravnih subjekata, kao i na cjelokupnoj njihovoj imovini, bez prigovora i na njihov trošak.

6.2. Ugovorne strane suglasno utvrđuju da Banka visinu i dospelost tražbina iz ovog Ugovora, kao i iz pojedinačnih Ugovora, dokazuje izvodom iz svojih poslovnih knjiga, sa pečatom i potpisom ovlaštene osobe, te da javni bilježnik na temelju te isprave, uz prilog bilo kojeg od pojedinačnih Ugovora iz članka 2. i Izjave Vjerovnika o dospelju tražbine po pojedinačnom ugovoru, ovjerene po javnom bilježniku, stavi na ovaj Ugovor potvrdu ovršnosti.

6.3. Ugovorne strane su suglasne da Banka može svaku dospjelu, a nepodmirenu tražbinu s osnova ovog i svih pojedinačnih Ugovora neposredno prebiti s bilo kojom tražbinom koju Dužnik i Sudužnici potražuju od Banke s osnova depozitnih sredstava ili priljeva po svim računima kod Banke ili s drugog osnova, i to bez njihova daljnjeg odobrenja ili suglasnosti.

Članak 7.

Dužnik se obvezuje obavljati 50% (slovima: pedeset posto) svog kunskog i 50% (slovima: pedeset posto) deviznog platnog prometa preko Vaba d.d. banke Varaždin, a Sudužnik IV se obvezuje obavljati 100% (slovima: sto posto) svog kunskog i 100% (slovima: sto posto) deviznog platnog prometa preko Vaba d.d. banke Varaždin. Ugovorne strane suglasno utvrđuju da će Banka ostvarenje ugovorene obveze usmjeravanja prometa kroz račune otvorene kod Banke, pratiti od dana sklapanja ovog Ugovora, a u tu svrhu Dužnik i Sudužnik IV je dužan tromjesečno, najkasnije do 5. (petog) u mjesecu za prethodno razdoblje dostavljati Banci BON 2 obrazac ili odgovarajući obrazac (obrazac o solventnosti) za sve račune preko kojih obavlja kunski i devizni platni promet, osim za račune otvorene kod Banke. Ukoliko Banka utvrdi da Dužnik i/ili Sudužnik IV nije poslovao preko Banke u ugovorenom postotku ili ukoliko ne dostavi Banci dogovoreni obrazac, ugovorne strane suglasno utvrđuju da Banka ima pravo obračunati i naplatiti od Dužnika i/ili Sudužnika IV kaznenu naknadu sukladno Odluci o naknadama za usluge koje banka obavlja u poslovanju s poslovnim subjektima i fizičkim osobama.

Dužnik se obvezuje da, bez prethodne pisane suglasnosti Banke neće opterećivati svoju pokretnu i nepokretnu imovinu, uključujući i nekretnine založene u korist Banke temeljem ovog Ugovora.

Založni dužnik II i III obvezuju se da, bez prethodne pisane suglasnosti Banke, neće dalje opterećivati nekretnine založene u korist Banke temeljem ovog Ugovora.

Dužnik se obvezuje da, bez prethodne pisane suglasnosti Banke, neće isplaćivati dobit, kao ni vraćati primljene pozajmice svom vlasniku.

Članak 8.

8.1. Banka i Dužnik mogu otkazati ovaj Ugovor. Nakon otkaza Banka neće više sklapati pojedinačne ugovore s Dužnikom, a ukoliko su u trenutku otkaza na snazi pojedinačni Ugovori,

h



isti važe i nadalje te je Dužnik dužan uredno izmirivati sve obveze po pojedinačnim ugovorima. Banka zadržava sve primljene instrumente osiguranja po ovom Ugovoru tako dugo dok Dužnik ne izmiri sve svoje obveze prema Banci po pojedinačnim ugovorima sklopljenim prije otkaza.....

8.2. Banka otkazuje ovaj Ugovor uz otkazni rok od 15 (petnaest) dana, računajući od dana predaje obavijesti o otkazu pošti preporučenom pošiljkom, neovisno o primitku pošiljke od strane Dužnika.....

8.3. Dužnik otkazuje ovaj Ugovor pismeno, preporučenom pošiljkom s time da otkaz stupa na snagu sljedeći radni dan od primitka otkaza od strane Banke.....

..... **Članak 9.**

9.1. Na sve što nije regulirano ovim ugovorom, primjenjuju se Opći uvjeti poslovanja Vaba d.d. banke Varaždin te drugi opći akti Banke, uključujući i sve njihove kasnije izmjene i dopune

9.2. Sve troškove vezane za sklapanje i provedbu ovog ugovora snosi Dužnik

..... **Članak 10.**

10.1. U slučaju spora nadležan je stvarno nadležni sud u Varaždinu.....

..... **Članak 11.**

11.1. Ovaj ugovor sastavljen je u 14 (četnaest) istovjetnih primjeraka od kojih Dužnik i Sudužnici dobivaju po 1 (jedan), Banka 2 (dva), dok po 1 (jedan) primjerak Ugovora služi u svrhu provedbe Ugovora u Zemljišnoknjižnom odjelu Općinskog suda u Varaždinu, Čakovcu i Supetru te za potrebe solemnizacije ugovora kod javnog bilježnika

U Varaždinu, 17.09.2013.g. (slovima: sedamnaestog rujna dvijetisućetrinaeste godine).....

DUŽNIK:

Heres d.o.o.

Mučaj Bluto

HERES d.o.o.

Ivana Kukuljevića 6

VARAŽDIN

BANKA:

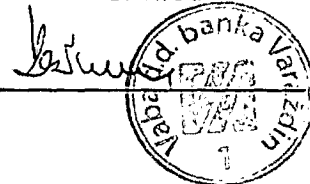

SUDUŽNIK I:

Zlatarsko-filigranski obrt Jozef Mučaj

Mučaj

Zlatarsko-filigranski obrt

JOZEF MUČAJ
Varaždin, Trg slobode 4
Tel. (051) 21.11.11

SUDUŽNIK II:

Optifab d.o.o.

Mučaj Bluto



SUDUŽNIK III:

Poliklinika Vučaj

Mučaj

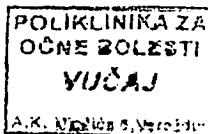

[Handwritten signatures]

SUDUŽNIK IV:
Poliklinika Sveti Nikola





SUDUŽNIK V:
Bentex d.o.o.

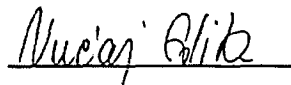

BENTEX d.o.o.
Gunduličeva 6, Varaždin

SUDUŽNIK VI:
Edita Vučaj

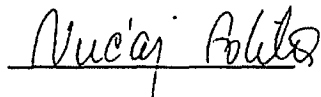

SUDUŽNIK VII:
Jozef Vučaj

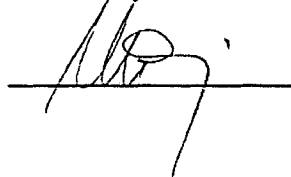



Prikaz z.k. uloška - neslužbena kopija

REPUBLIKA HRVATSKA
OPĆINSKI SUD U VARAŽDINU
ZEMLJIŠNOKNJIŽNI ODJEL VARAŽDIN
Stanje na dan: 19.09.2013.

Katastarska općina: VARAŽDIN (U OSNIVANJU)

Broj uloška: 12796

Broj zadnjeg dnevnika: Z-3077/2012

ETAŽNO VLASNIŠTVO S NEODREĐENIM OMJERIMA

Aktivne plombe:

Poduložak 2

ZK uložak je verificiran

A

Posjedovnica
PRVI ODJELJAK

| Redni broj | Broj zemljišta (kat.čestice) | Oznaka zemljišta | Površina u | | | Primjedbe |
|------------|------------------------------|---------------------|----------------|-------|-----|-----------|
| | | | m ² | jutra | čhv | |
| 1. | 1465/1 | KUKULJEVIĆEVA ULICA | 1142 | | | |
| | | KUĆA | 997 | | | |
| | | DVORIŠTE | 145 | | | |

DRUGI ODJELJAK

| Redni broj | Upisi | Primjedbe |
|------------|---|-----------|
| 1.1. | RZ 895/98, 871/2004
Uknjižena služnost prolaza iz Kukuljevićeve ulice ulaznim hodnikom u prizemlju povr.9,90 m ² , hodnikom povr. 30,76 m ² u vlasništvu etaže II za korist etaže V. | |
| 2.1. | RZ. 895/98, 871/2004
Temeljem istih isprava uknjižena je služnost prolaza iz dvorišta u ul. A. Šenoe hodnikom 47,21 m ² , hodnikom sa 5,29 m ² , stubama za kat sa 16,82 m ² , stubama za tavan sa 6,12 m ² , hodnikom na tavanu sa 4,54 m ² , stubama sa 2,28 m ² , predprostorom 10,21 m ² te dijelom tavana 68,54 m ² vlasnika E-IV za korist E-VI. | |

B

Vlastovnica

| Redni broj | Upisi | Primjedbe |
|---|--|-----------|
| 2. ETAŽA 0/0 | | |
| 1. | ETAŽA II koja se sastoji od prizemlja - ulaznog hodnika sa 9,9 m ² , hodnika sa 30,76 m ² , recepcije sa 13,98 m ² , bistroa sa 21,92 m ² , ugost. sale sa 50,41 m ² , preprostora sa 4,31 m ² , wc-a sa 1,30 m ² , wc-a sa 1,33 m ² , terase sa 136,57 m ² , kuhinje sa 7,78 m ² , kuhinje sa 11,38 m ² ukupne površine 289,64 m ² , a koji posebni dio odgovara suvlasništvu 290/2350 dijela nekretnina u A. | |
| 1. HERES D.O.O. VARAŽDIN, BRAĆE RADIĆA 7 1/1 | | |

C

Teretovnica

| Redni broj | Upisi | Iznos tereta | Primjedbe |
|------------|---|----------------|-----------|
| 1.1. | Na udio pod rednim brojem 2.
RZ 895/98 , 871/2004
Uknjižena služnost prolaza iz Kukuljevićeve ulice ulaznim hodnikom u prizemlju povr.9,90 m2 , hodnikom povr. 30,76 m2 u vlasništvu etaže II za korist etaže V. | | |
| 2.1. | Na udio pod rednim brojem 2.
Primljeno:19.12.2005. RZ. 2377/2005
Temeljem ugovora o kreditu br. 131-82/2005 od 14.12.2005.ovj. pod br. OV-889/2005 kod javnog bilj. uknjižuje se pravo zaloge za iznos od 6.916.934,54. kn. što čini protu. 940.000,00 EUR s kta. i troškovima u skladu s ug. na nekretnine kao sporedna hipoteka u A za korist: | 940.000,00 EUR | |
| | 1. HYPO ALPE-ADRIA- BANK D.D. PODRUŽNICA VARAŽDIN | | |
| 2.2. | Na udio pod rednim brojem 2.
Temeljem iste isprave zabilj. se ovršivost tražbina na nekretn. etaže. | | |
| 3.1. | Na udio pod rednim brojem 2.
Zaprimljeno 05.06.2012. broj Z-3077/12.
Temeljem Sporazuma od zasnivanju založnog prava na nekretnini od dana 4.lipnja 2012.godine broj Ov-5093/12. uknjižuje se pravo zaloge za iznos od 239.000,00 EUR-a u protuvrijednosti kuna sa kamatama i svim ostalim troškovima i naknadama u skladu sa Sporazumom na nekretninama Etaže 2 upisane u A i nositelj prava: | 239.000,00 EUR | |
| | 1. VENETO BANKA D.D. ZAGREB, DRAŠKOVIĆEVA 58
OIB: 81712716992 | | |

Prikaz z.k. uložka - neslužbena kopija

REPUBLIKA HRVATSKA
OPĆINSKI SUD U VARAŽDINU
ZEMLIŠNOKNJIŽNI ODJEL VARAŽDIN
Stanje na dan: 19.09.2013.

Katastarska općina: VARAŽDIN (U OSNIVANJU)

Broj uložka: 12796

Broj zadnjeg dnevnika: Z-3077/2012

ETAŽNO VLASNIŠTVO S NEODREĐENIM OMJERIMA

Aktivne plombe:

Poduložak 5

ZK uložak je verificiran

A
Posjedovnica
PRVI ODJELJAK

| Redni broj | Broj zemljišta (kat.čestice) | Oznaka zemljišta | Površina u | | | Primjedbe |
|------------|------------------------------|---------------------|----------------|-------|-----|-----------|
| | | | m ² | jutra | čhv | |
| 1. | 1465/1 | KUKULJEVIĆEVA ULICA | 1142 | | | |
| | | KUĆA | 997 | | | |
| | | DVORIŠTE | 145 | | | |

DRUGI ODJELJAK

| Redni broj | Upisi | Primjedbe |
|------------|---|-----------|
| 1.1. | RZ 895/98, 871/2004
Uknjižena služnost prolaza iz Kukuljevićeve ulice ulaznim hodnikom u prizemlju povr.9,90 m ² , hodnikom povr. 30,76 m ² u vlasništvu etaže II za korist etaže V. | |
| 2.1. | RZ. 895/98, 871/2004
Temeljem istih isprava uknjižena je služnost prolaza iz dvorišta u ul. A. Šenoe hodnikom 47,21 m ² , hodnikom sa 5,29 m ² , stubama za kat sa 16,82 m ² , stubama za tavan sa 6,12 m ² , hodnikom na tavanu sa 4,54 m ² , stubama sa 2,28 m ² , predprostorom 10,21 m ² te dijelom tavana 68,54 m ² vlasnika E-IV za korist E-VI. | |

B
Vlastovnica

| Redni broj | Upisi | Primjedbe |
|--------------|--|-----------|
| 5. ETAŽA 0/0 | | |
| 1. | TAŽA V Koja se sastoji od kata - stube sa 16,68 m ² , sobe sa 38,00 m ² , spremišta sa 5,91 m ² , sobe sa 25,01 m ² , sobe sa 21,10 m ² , spremišta sa 7,87 m ² , pretprostora sa 4,29 m ² , wc-a sa 1,90 m ² , wc-a sa 1,90 m ² , hodnika sa 39,50 m ² , sobe sa 12,78 m ² , sobe sa 40,40 m ² , sobe sa 12,87 m ² , sobe sa 16,51 m ² , sobe sa 17,26 m ² , sobe sa 17,45 m ² , sobe sa 17,05 m ² , sobe sa 15,00 m ² , hodnika sa 26,21 m ² , ukupne površine 337,69 m ² , a koji posebni dio je neodvojivo povezan sa suvlasništvom cijele nekretnine u A. | |
| 1. | HERES D.O.O. VARAŽDIN, BRAĆE RADIĆA 7 1/1 | |

C
Teretovnica

| Redni broj | Upisi | Iznos tereta | Primjedbe |
|--|--|----------------|-----------|
| 1.1. | <p>Na udio pod rednim brojem 5.
 Primljeno:19.12.2005. RZ. 2377/2005
 Temeljem ugovora o kreditu br. 131-82/2005 od 14.12.2005.ovj. pod br. OV-889/2005 kod javnog bilj. uknjižuje se pravo zaloga za iznos od 6.916.934,54. kn. što čini protu. 940.000,00 EUR s kta. i troškovima u skladu s ug. na nekretnine kao glavna hipoteka u A za korist:</p> | 940.000,00 EUR | |
| 1. HYPO ALPE-ADRIA- BANK D.D. PODRUŽNICA VARAŽDIN | | | |
| 1.2. | <p>Na udio pod rednim brojem 5.
 Temeljem iste isprave zablježuje se ovršivost tražbina na nekretninama etaže.</p> | | |
| 2.1. | <p>Na udio pod rednim brojem 5.
 Zaprimljeno 05.06.2012. broj Z-3077/12.
 Temeljem Sporazuma od zasnivanju založnog prava na nekretnini od dana 4.lipnja 2012.godine broj Ov-5093/12. uknjižuje se pravo zaloga za iznos od 239.000,00 EUR-a u protuvrijednosti kuna sa kamatama i svim ostalim troškovima i naknadama u skladu sa Sporazumom na nekretninama Etaže 5 upisane u A I nositelj prava:</p> | 239.000,00 EUR | |
| 1. VENETO BANKA D.D. ZAGREB, DRAŠKOVIĆEVA 58
OIB: 81712716992 | | | |

Prikaz z.k. uložka - neslužbena kopija

REPUBLIKA HRVATSKA
OPĆINSKI SUD U VARAŽDINU
ZEMLJIŠNOKNJIŽNI ODJEL VARAŽDIN
Stanje na dan: 19.09.2013.

Katastarska općina: VARAŽDIN (U OSNIVANJU)

Broj uložka: 12796

Broj zadnjeg dnevnika: Z-3096/2012

ETAŽNO VLASNIŠTVO S NEODREĐENIM OMJERIMA

Aktivne plombe:

Poduložak 6

ZK uložak je verificiran

A
Posjedovnica
PRVI ODJELJAK

| Redni broj | Broj zemljišta (kat.čestice) | Oznaka zemljišta | Površina u | | | Primjedbe |
|------------|------------------------------|---------------------|----------------|-------|-----|-----------|
| | | | m ² | jutra | čhv | |
| | 1. 1465/1 | KUKULJEVIĆEVA ULICA | 1142 | | | |
| | | KUĆA | 997 | | | |
| | | DVORIŠTE | 145 | | | |

DRUGI ODJELJAK

| Redni broj | Upisi | Primjedbe |
|------------|---|-----------|
| 1.1. | RZ 895/98, 871/2004
Uknjižena služnost prolaza iz Kukuljevićeve ulice ulaznim hodnikom u prizemlju povr.9,90 m ² , hodnikom povr. 30,76 m ² u vlasništvu etaže II za korist etaže V. | |
| 2.1. | RZ. 895/98, 871/2004
Temeljem Istih isprava uknjižena je služnost prolaza iz dvorišta u ul. A. Šenoe hodnikom 47,21 m ² , hodnikom sa 5,29 m ² , stubama za kat sa 16,82 m ² , stubama za tavan sa 6,12 m ² , hodnikom na tavanu sa 4,54 m ² , stubama sa 2,28 m ² , predprostorom 10,21 m ² te dijelom tavana 68,54 m ² vlasnika E-IV za korist E-VI. | |

B
Vlastovnica

| Redni broj | Upisi | Primjedbe |
|--------------|--|-----------|
| 6. ETAŽA 0/0 | | |
| 1. | ETAŽA VI koja se sastoji od tavana sa 362,06 m ² , a koji posebni dio odgovara suvlasništvu 362/2350 dijela nekretnina u A. | |
| 1. | HERES D.O.O. VARAŽDIN, BRAĆE RADIĆA 7 1/1 | |

C
Teretovnica

| Redni broj | Upisi | Iznos tereta | Primjedbe |
|------------|-------|--------------|-----------|
| | | | |

| broj | |
|--|----------------|
| 1.1. Na udio pod rednim brojem 6. | 940.000,00 EUR |
| Primljeno: 19.12.2005. RZ. 2377/2005
Temeljem ugovora o kreditu br. 131-82/2005 od 14.12.2005. ovj. pod br. OV-889/2005 kod javnog bilj. uknjižuje se pravo zaloga za iznos od 6.916.934,54. kn. što čini protu. 940.000,00 EUR s kta. i troškovima u skladu s ug. na nekretnine kao sporedna hipoteka u A za korist: | |
| 1. HYPO ALPE-ADRIA- BANK D.D. PODRUŽNICA VARAŽDIN | |
| 1.2. Na udio pod rednim brojem 6. | |
| temeljem iste isprave zabilj. se ovršivost tražbine na nekretn. etaže. | |
| 2.2. Na udio pod rednim brojem 6. | |
| Zaprimljeno 06.06.2012. broj Z-3096/12. (ispravak)
Temeljem čl. 118 ZZK o ispravku pogrešnog upisa uočenog prilikom provedbe ispravlja se upis na način: Zaprimljeno 05.06.2012. broj Z-3077/12.
Temeljem Sporazuma od zasnivanja založnog prava na nekretnini od dana 4. lipnja 2012. godine broj Ov-5093/12. uknjižuje se pravo zaloga za iznos od 239.000,00 EUR-a u protuvrijednosti kuna sa kamatama i svim ostalim troškovima i naknadama u skladu sa Sporazumom na nekretninama Etaže 6 upisane u A i nositelj prava: | |
| 1. VENETO BANKA D.D. ZAGREB, DRAŠKOVIĆEVA 58
OIB: 81712716992 | |

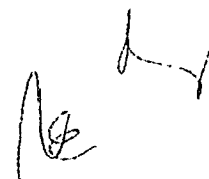

Prikaz z.k. uložka - neslužbena kopija

REPUBLIKA HRVATSKA
OPĆINSKI SUD U ČAKOVCU
ZEMLJIŠNOKNJIŽNI ODJEL ČAKOVEC
Stanje na dan: 18.09.2013.

Katastarska općina: ČAKOVEC
Broj zadnjeg dnevnika: Z-2877/2010
Aktivne plombe:

Broj uložka: 6959
ETAŽNO VLASNIŠTVO S ODREĐENIM OMJERIMA
Poduložak 2

ZK uložak je verificiran

A
Posjedovnica
PRVI ODJELJAK

| Redni broj | Broj zemljišta (kat.čestice) | Oznaka zemljišta | Površina u | | | Primjedbe |
|------------|------------------------------|--------------------------|----------------|-------|-----|-----------|
| | | | m ² | jutra | čhv | |
| 1. | 95/1 | STAMBENO POSLOVNA ZGRADA | | | 190 | |

B
Vlastovnica

| Redni broj | Upisi | Primjedbe |
|------------|-------|-----------|
| | | |

2. ETAŽA 175/1000

1. Poslovni prostor u prizemlju građevine, površine 168,00 m² (u planu posebnih dijelova zgrade označeno zelenom bojom).

1. BENTEX D.O.O. VARAŽDIN, GUNDULIĆEVA 6 1/1

C
Teretovnica

| Redni broj | Upisi | Iznos tereta | Primjedbe |
|------------|-------|--------------|-----------|
| | | | |

2.1. Na udio pod rednim brojem 2.

610.000,00 EUR

Zaprimljeno 19.03.2010. broj Z-1592/10.

Na temelju Ugovora o kreditu broj 131-51006727 sa sporazumom o osiguranju novčane tražbine od 11.03.2010.g., uknjiženo je pravo zaloge na nekretnini tvrtke BENTEX d.o.o., Varaždin, Gundulićeva 6, za iznos od 610.000,00 EUR (šestodesetstisuća eura) u kunsnoj protuvrijednosti prema srednjem tečaju Hypo Alpe-Adria-Bank d.d za EUR važećem na dan korištenja kredita s redovnom kamatnom stopom, a visina kamatne stope je vezana za šestomjesečni EURIBOR, s dodatkom marže od 7% (sedam posto) dekurzivno godišnje, promjenjiva, interkalarnom kamatom, zateznom kamatom u skladu s Odlukom o kamatnim stopama Hypo Alpe-Adria-Bank d.d te ostalim troškovima, s rokom vraćanja kredita 01.04.2020. godine, za korist:

1. HYPO ALPE-ADRIA-BANK D.D. ZAGREB, SLAVONSKA AVENIJA 6

OIB: 14086333877

2.2. Na udio pod rednim brojem 2.

zabilježu se zasnivanje zajedničke hipoteke u glavnom z.k.ul.br. 9784 k.o.
Varaždin te sporednim z.k.ul.br. 35 k.o. Varaždin i z.k.ul.br. 33 k.o.
Varaždin, kod Općinskog suda u Varaždinu te z.k.ul.br. 6959, podul.br. 2
k.o. Čakovec, kod Općinskog suda u Čakovcu.

3.1. Na udio pod rednim brojem 2.

100.000,00 EUR

Zaprimljeno 19.03.2010. broj Z-1593/10.

Na temelju Ugovora o kreditu broj 131-51006731 sa sporazumom o osiguranju novčane tražbine od 11.03.2010.g., uknjižuje se pravo zalogu za iznos od 100.000,00 EUR (stotisuća eura) u kunsnoj protuvrijednosti prema srednjem tečaju Hypo Alpe-Adria-Bank d.d za EUR važećem na dan korištenja kredita s redovnom kamatnom stopom, a visina kamatne stope je vezana za šestomjesečni EURIBOR, s dodatkom marže od 7% (sedam posto) dekurzivno godišnje, promjenjiva, interkalarnom kamatom, zateznom kamatom u skladu s Odlukom o kamatnim stopama Hypo Alpe-Adria-Bank d.d te ostalim troškovima, s rokom vraćanja kredita 01.05.2015. godine, za korist:

1. HYPO ALPE-ADRIA-BANK D.D. ZAGREB, SLAVONSKA AVENIJA 6
OIB: 14036333877

3.2. Na udio pod rednim brojem 2.



Zaprimljeno 19.03.2010. broj Z-1593/10.

Zabilježu se zasnivanje zajedničke hipoteke u glavnom z.k.ul.br. 9784 k.o.
Varaždin te sporednim z.k.ul.br. 35 k.o. Varaždin i z.k.ul.br. 33 k.o.
Varaždin, kod Općinskog suda u Varaždinu te z.k.ul.br. 6959, podul.br. 2
k.o. Čakovec, kod Općinskog suda u Čakovcu.

3.3. Na udio pod rednim brojem 2.

Zaprimljeno 19.03.2010. broj Z-1593/10.

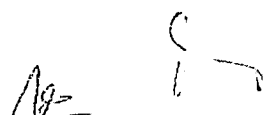
Zabilježu se obveza vlasniku nekretnine brisanja hipoteke upisane pod
br.Z-1481/2005.



IZVADAK IZ ZEMLJIŠNE KNJIGE

A

 Katastarska općina VARAŽDIN

 Broj zemljišnoknjižnog uložka: 35

POPISNI LIST

| Broj | | Oznaka zemljišta | Površina | | | Primjedba |
|-------|-------------|---|-------------------------|--------------|----------------|-----------|
| redni | katastarski | | rali
1600
□ hvati | □ hvati
a | m ² | |
| 1. | 341 | A I
dvorište u Ul. J. Habelića 2 | | | 384 čhv | |
| 1. | 340 | vrt kod kuće na Trgu slobode 1 | | | 32 čhv | |
| | | A II
najamna stambena zgrada u Ul. J. Habelića 2
sagrađena na čest. 341 | | | | |
| | | A III
dvorišna gosp. zgrada sagrađena na čest. 341 | | | | |
| | | Primljeno: 12.05.2011. Z-2578/11
Temeljem Rješenja Ministarstva kulture i Zaključka
Kl.UP/I-612-08/05-06/1147 od 23.02.2006.g. zabilježuje se
svojstvo kulturnog dobra na čest 341 u A. | | | | |

B

VLASNIČKI LIST

| dno
toj | U P I S I | Primjedba |
|------------|---|-----------|
| 1. | A I i A II – Društveno vlasništvo
- uknjiženo je pravo vlasništva na poslovnom prostoru u Varaždinu sa 85,30 m ² , koji se nalazi na Trgu slobode 1, a nalazi se u prizemlju zgrade i koji posebni dio je neodvojivo povezan sa suvlasništvom cijele nekretnine, za korist:
BENTEX d.o.o., Varaždin, Gundulićeva 6 u 1/1 dijela.

Ostalo kao nepotrebno ispušteno. | |

C

TERETNI LIST

| Redni broj | U P I S I | Iznos | | Primjedba | Broj |
|------------|---|-------|----|-----------|------------|
| | | kn | lp | | |
| | <p>Primljeno: 25.11.2009. Z-6966/09
 uknjiženo je pravo zaloga za iznos od 30.000,00 EURa u kunsjoj protuvrijednosti s kamatama, troškovima i sporednim potraživanjima sukladno Ugovoru o kreditu od 20.11.2009, na poslovnom prostoru društva BENTEX d.o.o., za korist:</p> <ol style="list-style-type: none"> Hypo Alpe-adria-Bank d.d., Zagreb, Slavonska avenija 6 zatim zabilježena je obveza društva BENTEX d.o.o. da briše hipoteku na poslovnom prostoru društva, a koja je upisana pod br.RZ. 1441/2005 i pod br. RZ.1703/2005. | | | | 1. |
| | <p>Primljeno: 18.03.2010. Z.1655/10
 uknjiženo je pravo zaloga za iznos od 610.000,00 EURa u kunsjoj protuvrijednosti s kamatama, rokovima i svim sporednim potraživanjima sukladno Ugovoru o kreditu br.131-51006727 sa sporazumom o osiguranju novčane tražbine od 11.03.2010.god., na poslovnom prostoru BENTEXA d.o.o. u A, kao u sporednom ulošku, dok je glavni zkul. 9784 k.o. iste, za korist:</p> <ol style="list-style-type: none"> Hypo Alpe-Adria-Bank d.d., Zagreb, Slavonska avenija 6 | | | | |
| | <p>Primljeno: 18.03.2010. Z.1656/10
 uknjiženo je pravo zaloga za iznos od 100.000,00 EURa u kunsjoj protuvrijednosti s kamatama, rokovima i svim sporednim potraživanjima sukladno Ugovoru o kreditu br.131-51006727 sa sporazumom o osiguranju novčane tražbine od 11.03.2010.god., na poslovnom prostoru BENTEXA d.o.o. u A, kao u sporednom ulošku, dok je glavni zkul. 9784 k.o. iste, za korist:</p> <ol style="list-style-type: none"> Hypo Alpe-Adria-Bank d.d., Zagreb, Slavonska avenija 6 | | | | Redni broj |



Datum: 23.12.2010. kn
 Uputeno je na podnošenje i uplatu u knjizi
 izvoda za broj: 5262/2010
 Općinski sud Varaždin
 Završila: [signature]
 Datum: 23.12.2010.

[signature]

[signature]

[signature]

IZVADAK IZ ZEMLJIŠNE KNJIGE

A

Općinska općinaVARAŽDIN.....

Broj zemljišnoknjižnog uložka:33.....

POPISNI LIST

| | Broj | Oznaka zemljišta | Površina | | | Primjedba |
|-----------------------------------|-------------|--|------------------------|-------------|----------------|-----------|
| | katastarski | | rali
1600
□hvati | □hvati
a | m ² | |
| Primjedba | | A I | | | | |
| Isti s
i od | | 1. 324 Dvorište i vrt u Dućanskoj ul. Sa 221 čhv | | | | |
| Isti s
litu
god.,
glavni | | A II | | | | |
| | | Jednokatna kuća u Dućanskoj ul. na čkbr.324 | | | | |

B

VLASNIČKI LIST

| | Redni broj | U P I S I | Primjedba |
|-----------------------------------|------------|--|---------------|
| Isti s
litu
god.,
glavni | | Društveno vlasništvo | |
| Isti s
knjižni
rije | | - uknjiženo pravo vlasništva poslovni prostor u Varaždinu, Gundulićeva 9, u površini od 32,60 m2, a koji posebni dio je neodvojivo povezan sa suvlasništvom cijele nekretnine, vlasnik je: | |
| Isti s
knjižni
rije | 1. | BENTEX d.o.o., Varaždin, Gundulićeva 6 | u 1/1 dijela. |
| Isti s
knjižni
rije | | - uknjiženo pravo vlasništva poslovni prostor u Varaždinu, Gundulićeva 9, u površini od 82,00 m2, a koji posebni dio je neodvojivo povezan sa suvlasništvom cijele nekretnine, vlasnik je: | |
| Isti s
knjižni
rije | 1. | BENTEX d.o.o., Varaždin, Gundulićeva 6 | u 1/1 dijela. |
| Isti s
knjižni
rije | | Ostalo kao nepotrebno ispušteno. | |

C

TERETNI LIST

starsk

| Redni broj | U P I S I | Iznos | | Primjedba | Broj kata | |
|------------|---|-------|----|-----------|-----------|------|
| | | kn | lp | | ni | kata |
| | <p>Primljeno: 18.03.2010. Z.1655/10
 uknjiženo je pravo zaloga za iznos od 610.000,00 EURa u kunskoj protuvrijednosti s kamatama, rokovima i svim sporednim potraživanjima sukladno Ugovoru o kreditu br.131-51006727 sa sporazumom o osiguranju novčane tražbine od 11.03.2010.god., na poslovnom prostoru BENTEXA d.o.o. u A, kao u sporednom ulošku, dok je glavni zkul. 9784 k.o. iste, za korist:</p> <p>1. Hypo Alpe-Adria-Bank d.d., Zagreb, Slavonska avenija 6</p> | | | | | |
| | <p>Primljeno: 18.03.2010. Z.1656/10
 uknjiženo je pravo zaloga za iznos od 100.000,00 EURa u kunskoj protuvrijednosti s kamatama, rokovima i svim sporednim potraživanjima sukladno Ugovoru o kreditu br.131-51006727 sa sporazumom o osiguranju novčane tražbine od 11.03.2010.god., na poslovnom prostoru BENTEXA d.o.o. u A, kao u sporednom ulošku, dok je glavni zkul. 9784 k.o. iste, za korist:</p> <p>2. Hypo Alpe-Adria-Bank d.d., Zagreb, Slavonska avenija 6</p> | | | | | |

Priložena su: 1. Izjava o...
 2. Pristojbama...
 3. Izvadak...
 4. Op...
 5. Zemljišnok...
 6. ...



[Handwritten signatures]

dni
oj
1.
[Handwritten marks]

IZVADAK IZ ZEMLJIŠNE KNJIGE

katastarska općina VARAŽDIN

A

Broj zemljišnoknjižnog uloška: 9784

POPISNI LIST

| | Broj | | Oznaka zemljišta | Površina | | | Primjedba |
|--|-------|-------------|---|-------------------------|--------------|----------------|-----------|
| | redni | katastarski | | rali
1600
□ hvati | □ hvati
a | m ² | |
| Primjedba | | | | | | | |
| Izostavljeni s
reditu
1. god.,
glavni | | 322 | A I
dvorište u Gundulićevoj ul. 6 | | | 185 čhv | |
| Izostavljeni s
reditu
1. god.,
glavni | | | A II
najamna stambena zgrada u Gundulićevoj ul. 6,
sagrađena na čest. 322 | | | | |
| Izostavljeni s
reditu
1. god.,
glavni | | | A III
gospodarska zgrada u Gundulićevoj ul. 6,
na čest. 322 | | | | |

B

VLASNIČKI LIST

| redni broj | U P I S I | Primjedba |
|------------|--|---------------|
| 1. | <p>A I i A II Društveno vlasništvo</p> <p>Uknjiženo pravo vlasništva:</p> <ul style="list-style-type: none"> - poslovne prostorije od 93,20 m², a koji posebni dio je neodvojivo povezan sa suvlasništvom cijele nekretnine, - poslovne prostorije u Varaždinu, Školska ul. 2, od 61,35 m², a koji posebni dio je neodvojivo povezan sa suvlasništvom cijele nekretnine, - poslovne prostorije u Varaždinu, Gundulićeva 6, od 125,60 m², a koji posebni dio je neodvojivo povezan sa suvlasništvom cijele nekretnine, <p>sve za korist:</p> <p>1. BENTEX d.o.o., Varaždin, Gundulićeva 6</p> <p>Ostalo kao nepotrebno ispušteno.</p> | u 2/12 dijela |

C

TERETNI LIST

| Redni broj | U P I S I | Iznos | | Primjedba |
|------------|---|-------|----|-----------|
| | | kn | lp | |
| | <p>Primljeno: 18.03.2010. Z.1655/10
 uknjiženo je pravo zaloge za iznos od 610.000,00 EURa u kunsjoj protuvrijednosti s kamatama, rokovima i svim sporednim potraživanjima sukladno Ugovoru o kreditu br.131-51006727 sa sporazumom o osiguranju novčane tražbine od 11.03.2010.god., na poslovnom prostoru BENTEXA d.o.o. u A, kao u glavnom ulošku, za korist:</p> <p>1. Hypo Alpe-Adria-Bank d.d., Zagreb, Slavenska avenija 6
 - zabilježu se da je sporedni z.k.ul. 6959 pu 2 k.o. Čakovec kod Općinskog suda
 1.2. u Čakovcu.</p> <p>Primljeno: 18.03.2010. Z.1656/10
 uknjiženo je pravo zaloge za iznos od 100.000,00 EURa u kunsjoj protuvrijednosti s kamatama, rokovima i svim sporednim potraživanjima sukladno Ugovoru o kreditu br.131-51006727 sa sporazumom o osiguranju novčane tražbine od 11.03.2010.god., na poslovnom prostoru BENTEXA d.o.o. u A, kao u glavnom ulošku, za korist:</p> <p>2. Hypo Alpe-Adria-Bank d.d., Zagreb, Slavenska avenija 6
 - zabilježu se da je sporedni z.k.ul. 6959 pu 2 k.o. Čakovec kod Općinskog suda
 2.1. u Čakovcu.
 - zabilježu se obveza trgovačkog društva BENTEX d.o.o. u ul. 33 k.o. Varaždin
 2.2. brisanja hipoteka pod brojevima RZ-1745/05, Z-5615/06 i Z-6044/09.</p> | | | |



Prikaz z.k. uložka - neslužbena kopija

REPUBLIKA HRVATSKA
OPĆINSKI SUD U SUPETRU
ZEMLJIŠNOKNJIŽNI ODJEL SUPETAR
 Stanje na dan: **18.09.2013.**

Katastarska općina: **MILNA**
 Broj zadnjeg dnevnika: Z-2853/2008
 Aktivne plombe:

Broj uložka: **2688**

ZK uložak je verificiran

A
 Posjedovnica
 PRVI ODJELJAK

| Redni broj | Broj zemljišta (kat.čestice) | Oznaka zemljišta | Površina u | | | Primjedbe |
|------------|------------------------------|------------------|----------------|-------|-----|-----------|
| | | | m ² | jutra | čhv | |
| 1. | 1484/4 | ŠUMA | 1101 | | | |

B
 Vlastovnica

| Redni broj | Upisi | Primjedbe |
|--|-------|-----------|
| 2. UDIO 1/1 | | |
| 1. VUČAJ EDITA VARAŽDIN, ANDRIJE KAČIĆA MIOŠIĆA 6 | | |

C
 Teretovnica

| Redni broj | Upisi | Iznos tereta | Primjedbe |
|--------------|-------|--------------|-----------|
| Tereta nema! | | | |

imjedba

osti s
ditu
god.,

a

osti s
ditu
god.,

da

lin

ti
ku
izi
S

e

ti
ku
izi
S

[Handwritten mark]

[Handwritten signature]

[Handwritten signature]

[Handwritten signature]

[Handwritten mark]



REPUBLIKA HRVATSKA
JAVNI BILJEŽNIK
Stjepan Trstenjak
Trg slobode 1, Varaždin

Ja, javni bilježnik **Stjepan Trstenjak** iz Varaždina, Trg slobode 1, potvrđujem da su mi stranke:

HERES d.o.o., OIB 16602457911, Varaždin, Ivana Kukuljevića 6, koje je upisano u sudski registar Trgovačkog suda u Varaždinu s MBS 070007262, te je zastupano po **direktoru Editi Vučaj** iz Varaždina, Andrije Kačića Miošića 6, rođenoj 10.07.1965. godine, koja izjavljuje da joj je rođeno ime Kšivanek, te da joj je OIB: 71205753849, čiji sam identitet utvrdio uvidom u osobnu iskaznicu broj 105496253 izdanu od PU Varaždinske, a ovlaštenje za zastupanje uvidom u sudski registar putem Interneta na dan solemnizacije, *kao dužnik/založni dužnik I;*

Jozef Vučaj, koji izjavljuje da mu je OIB 15655072812 rođen 16.05.1964, Varaždin, Andrije Kačića Miošića 6, čiju sam istovjetnost utvrdio uvidom u osobnu iskaznicu broj 105496236 izdanu od PU Varaždinska, **kao vlasnik obrta ZLATARSKO-FILIGRANSKI OBRT JOZEF VUČAJ, VARAŽDIN, TRG SLOBODE 4**, MBO 90151666, što sam utvrdio uvidom u obrtnicu broj 5010001788, na dan solemnizacije, *kao sudužnik I;*

OPTIFAB d.o.o., OIB 43056135355, Varaždin, Trg slobode 4, koje je upisano u sudski registar Trgovačkog suda u Varaždinu s MBS 070093992, te je zastupano po **direktoru Editi Vučaj** iz Varaždina, Andrije Kačića Miošića 6, rođenoj 10.07.1965. godine, koja izjavljuje da joj je rođeno ime Kšivanek, te da joj je OIB: 71205753849, čiji sam identitet utvrdio uvidom u osobnu iskaznicu broj 105496253 izdanu od PU Varaždinske, a ovlaštenje za zastupanje uvidom u registar Trgovačkog suda putem Interneta na dan solemnizacije, *kao sudužnik II;*

Poliklinika za očne bolesti VUČAJ, OIB 88814695324, Varaždin, Andrije Kačića Miošića 6, koja je upisana u sudski registar Trgovačkog suda u Varaždinu s MBS 070058220, te je zastupana po **v.d. ravnatelju Jozefu Vučaju** iz Varaždina, Andrije Kačića Miošića 6, rođenom 16.05.1964. godine, koji izjavljuje da mu je OIB: 15655072812, čiji sam identitet utvrdio uvidom u osobnu iskaznicu broj 105496236 izdanu od PU Varaždinske, a ovlaštenje za zastupanje uvidom u sudski registar putem Interneta na dan solemnizacije, *kao sudužnik III;*

Poliklinika SVETI NIKOLA, OIB 50243470991, Varaždin, Kukuljevićeva 6, koja je upisana u sudski registar Trgovačkog suda u Varaždinu s MBS 070101305, te je zastupana po **obnašatelju dužnosti ravnatelja Damiru Štajcaru** iz Varaždina, Školska 4, rođenom 06.06.1969. godine, koji izjavljuje da mu je OIB: 05545080162, čiji sam identitet utvrdio uvidom u osobnu iskaznicu broj 103076922 izdanu od PU Varaždinske, a ovlaštenje za zastupanje uvidom u registar Trgovačkog suda putem Interneta na dan solemnizacije, *kao sudužnik IV;*

BENTEX d.o.o., OIB 71036885213, Varaždin, Gundulićeva 6, koje je upisano u sudski registar Trgovačkog suda u Varaždinu s MBS 070057261, te je zastupano po **direktoru Editi Vučaj** iz Varaždina, Andrije Kačića Miošića 6, rođenoj 10.07.1965. godine, koja izjavljuje da joj je rođeno ime Kšivanek, te da joj je OIB: 71205753849, čiji sam identitet utvrdio uvidom u osobnu iskaznicu broj 105496253 izdanu od PU Varaždinske, a ovlaštenje za zastupanje uvidom u registar Trgovačkog suda putem Interneta na dan solemnizacije, *kao sudužnik V/založni dužnik II;*

Edita Vučaj, koja izjavljuje da joj je rođeno ime Kšivanek, te da joj je OIB 71205753849, rođena 10.07.1965, Varaždin, Andrije Kačića Miošića 6, čiju sam istovjetnost utvrdio uvidom u osobnu iskaznicu broj 105496253 izdanu od PU Varaždinska, *kao sudužnik VI/založni dužnik III;*

Jozef Vučaj, koji izjavljuje da mu je OIB 15655072812 rođen 16.05.1964, Varaždin, Andrije

Kačića Miošića 6, čiju sam istovjetnost utvrdio uvidom u osobnu iskaznicu broj 105496236 izdanu od PU Varaždinska, kao sudužnik VII;

podnijele prednju privatnu ispravu na potvrdu.

Potvrđujem da sam prednju privatnu ispravu: *Ugovor o okvirnom korištenju kreditno-garancijskih proizvoda banke i o osiguranju novčane tražbine zasnivanjem založnog prava na nekretninama od 17.09.2013. (sedamnaestog rujna dvijetisućetrinaeste) godine, sklopljen s Vaba d.d. banka Varaždin*, ispitao i utvrdio da ona po svom obliku odgovara propisima o javnobilježničkim ispravama, a po svom sadržaju propisima o sadržaju javnobilježničkog akta. Sudionicima pravnog posla sam ispravu pročitao te ih upozorio da potvrđena privatna isprava ima snagu ovršnog javnobilježničkog akta

Sudionici izjavljuju da prihvaćaju pravne posljedice koje iz toga proizlaze za njih i da to odgovara njihovoj volji.

Ugovoru prileže verificirani e-izvatci za nekretnine upisane u broj uloška 12796, broj poduloška 2,5 i 6, k.o. Varaždin (u osnivanju), u broj uloška 6959, poduložak 2, k.o. Čakovec i u broj uloška 2688, k.o. Milna, te Izvatci iz zemljišne knjige za nekretnine upisane u zk.ul. 35, 33 i 9784, sve k.o. Varaždin. Svi navedeni izvatci u preslikama se prošivaju uz Ugovore dok su originali zadržani u ovom jb spisu.

Potvrđujem da su stranke u mojoj nazočnosti vlastoručno potpisale *Ugovor o okvirnom korištenju kreditno-garancijskih proizvoda banke i o osiguranju novčane tražbine zasnivanjem založnog prava na nekretninama od 17.09.2013. (sedamnaestog rujna dvijetisućetrinaeste) godine* i da su njihovi potpisi na ispravi istiniti.

Javnobilježnička pristojba po Tbr.7 ZJP naplaćena u iznosu od 1.000,00 kn. Biljezi naljepljeni i poništeni na ispravi koja ostaje u arhivi.

Javnobilježnička nagrada po čl.12 st.1 PPJT zaračunata u iznosu od 6.550,00 kn. Zaračunat trošak u iznosu od 5,00 kn po čl.37 PPJT. Zaračunat PDV u iznosu od 1.638,75 kn.

Izdano u 13 (trinaest) primjeraka.

BROJ: OV-3948/13

U Varaždinu, 19.09.2013.

(devetnaestirujnadvijetisućetrinaeste)



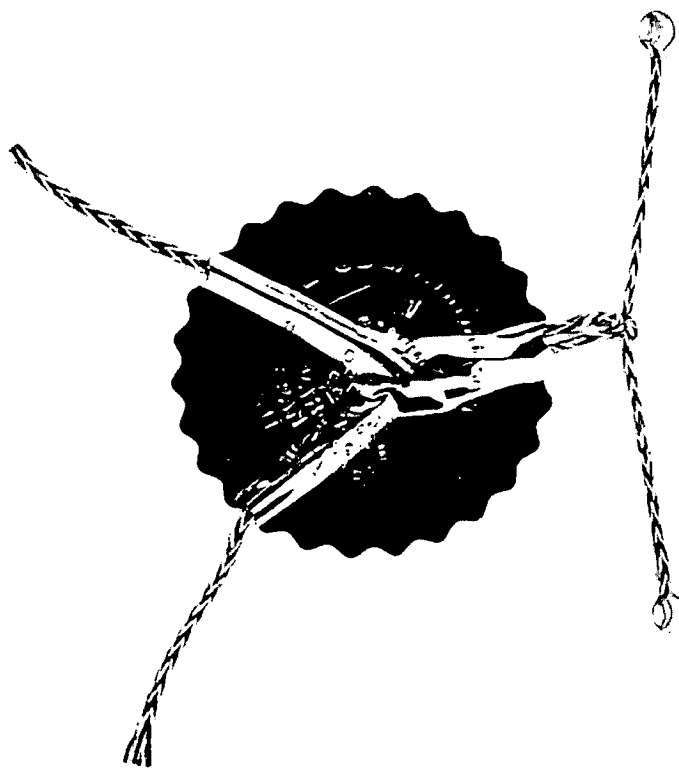

ZADUŽNICA

Dužnik: tvrtka ili skraćena tvrtka / naziv / ime i prezime: BENTEX d.o.o.

- sjedište / mjesto i adresa: VARAŽDIN GUNDULIĆEVA 6

- OIB: 7036555213

DAJE SUGLASNOST

da se radi naplate tražbine Vjerovnika: Tvrtka ili skraćena tvrtka / naziv / ime i prezime: VPB d.o.o.

BANKA VARAŽDIN

- sjedište / mjesto i adresa: VARAŽDIN, TILKA KRALJA ZVONIMIRI 1

- OIB: 38182927268

u iznosu od: 1.380.000,00 EUR (MILIJUNTRISTO, STAMIXSET TISUĆA, CILJETA) u
RAZDJELENOJ OBLICI ZA PRODUKCIJU TEČUĆI IZDAJIC BANKE VARAŽDIN NA DAN PISANJA
uvećano za: UGOVORNE RADOVNE KAMATE ZA STUPAJ OD 3,75% GODIŠNJE PRORJEVILIKI;
MAKNAJE I OSTALE TROŠKOVE 15% GODIŠNJE
sa zatežnom kamatom po stopi od:

a koja teče od dana dospijeca određenog od strane vjerovnika prilikom podnošenja zadužnice na naplatu, do namirenja, zaplijene svi računi koje ima kod banaka te da se novac s tih računa, u skladu s izjavom sadržanom u ovoj zadužnici, isplaćuje vjerovniku.

Vjerovnik je ovlašten sam odrediti opseg ili vrijeme ispunjenja tražbine prilikom podnošenja zadužnice na naplatu, odnosno u prijedlogu za provedbu ovrhe ili prijedlogu za ovrhu.

Ova zadužnica izdaje se u jednom primjerku i ima učinak pravomoćnoga rješenja o ovrsi kojim se zapljenjuje tražbina po računu i prenosi na orhovoditelja.

Na ovoj zadužnici ili u dodatnim ispravama uz ovu zadužnicu, istodobno kad i dužnik ili naknadno, obvezu prema vjerovniku mogu preuzeti i druge osobe u svojstvu jamaca plateca, davanjem pisane izjave koja je po svojem sadržaju i obliku ista s izjavom dužnika.

Ovu zadužnicu Financijskoj agenciji (u daljnjem tekstu: Agencija) dostavlja vjerovnik s učincima dostave pravomoćnoga sudskog rješenja o ovrsi izravno, putem davatelja poštanskih usluga preporučenom poštanskom pošiljkom s povratnicom neposrednom dostavom ili preko javnog bilježnika.

Vjerovnik može svoja prava iz ove zadužnice prenositi ispravom na kojoj je javno ovjeren njegov potpis na druge osobe, koje u tom slučaju stječu prava koja je po ovoj zadužnici imao vjerovnik.

Na temelju isprava iz članka 214. stavak 1. i 2. Ovršnog zakona, vjerovnik može po svom izboru zahtijevati na način propisan Ovršnim zakonom od Agencije naplatu svoje tražbine od dužnika ili jamaca plateca, ili i od dužnika i jamaca plateca.

Vjerovnik može od Agencije zahtijevati da mu vrati ovu zadužnicu ako njegova tražbina nije u cijelosti namirena. U tom će slučaju Agencija naznačiti na ovoj zadužnici s kojega je računa naplaćen koji iznos troškova, kamata i glavnice. Ako je vjerovnik u cijelosti namirio svoju tražbinu prema ispravi iz članka 214. stavak 1. i 2. Ovršnog zakona, Agencija će obavijestiti o tome dužnika ili jamca plateca i na njegov mu je zahtjev predati.

Isprave iz članka 214. stavka 1. i 2. Ovršnog zakona imaju svojstvo ovršnih isprava na temelju kojih se može tražiti ovrha protiv dužnika ili jamaca plateca na drugim predmetima ovrhe.

Dužnik odnosno jamac plateca je suglasan i pristaje da mu javni bilježnik, nakon potvrde, izda izvornik ove zadužnice u skladu s odredbom članka 50. stavak 2. Zakona o javnom bilježništvu (»Narodne novine«, broj 78/93., 29/94., 162/98., 16/07. i 75/09.).

Mjesto i datum izdavanja:

VARAŽDIN 09.10.13.

Potpis dužnika:

BENTEX d.o.o.

Gundulićeva 6, Varaždin

Mucija Blizak

Napomeno:

Iznos tražbine upisuje se brojkama i slovima. Ostali brojevi i datumi upisuju se samo brojkama. Rođeno ime i datum rođenja se ne upisuju.

Prazna mjesta u tekstu nije potrebno popuniti crtama.

* Upisati tražbinu u kunama ili u kunama uz valutu klauzulu ili u stranoj valuti, brojkama i slovima

* Upisati ugovorene kamate i ostale sporedne tražbine ako ih ima, ili upisati riječi »bez uvećanja«

* Upisati stopu zatezne kamate

Jamac platac: Tvrtka ili skraćena tvrtka / naziv / ime i prezime: _____

- sjedište / mjesto i adresa: _____

- OIB: _____

SUGLASAN SAM

da se radi naplate tražbine vjerovnika iz ove zadužnice zaplijene svi moji računi kod banaka te da se novac s tih računa, u skladu s mojom izjavom sadržanom u ovoj zadužnici, isplaćuje vjerovniku.

Mjesto i datum izdavanja:

Potpis jamca platca:

Jamac platac: Tvrtka ili skraćena tvrtka / naziv / ime i prezime: _____

- sjedište / mjesto i adresa: _____

- OIB: _____

SUGLASAN SAM

da se radi naplate tražbine vjerovnika iz ove zadužnice zaplijene svi moji računi kod banaka te da se novac s tih računa, u skladu s mojom izjavom sadržanom u ovoj zadužnici, isplaćuje vjerovniku.

Mjesto i datum izdavanja:

Potpis jamca platca:

Jamac platac: Tvrtka ili skraćena tvrtka / naziv / ime i prezime: _____

- sjedište / mjesto i adresa: _____

- OIB: _____

SUGLASAN SAM

da se radi naplate tražbine vjerovnika iz ove zadužnice zaplijene svi moji računi kod banaka te da se novac s tih računa, u skladu s mojom izjavom sadržanom u ovoj zadužnici, isplaćuje vjerovniku.

Mjesto i datum izdavanja:

Potpis jamca platca:

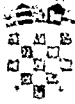

REPUBLIKA HRVATSKA
JAVNI BILJEŽNIK
Stjepan Trstenjak
Trg slobode 1, Varaždin

Ja, javni bilježnik **Stjepan Trstenjak** iz Varaždina, Trg slobode 1, potvrđujem da mi je stranka:

BENTEX d.o.o., OIB 71036885213, Varaždin, Gundulićeva 6, koje je upisano u sudski registar Trgovačkog suda u Varaždinu s MBS 070057261, te je zastupano po direktoru **Editi Vučaj** iz Varaždina, Andrije Kačića Miošića 6, rođenoj 10.07.1965. godine, koja izjavljuje da joj je rođeno ime Kšivanek, te da joj je OIB: 71205753849, čiji sam identitet utvrdio uvidom u osobnu iskaznicu broj 105496253 izdanu od PU Varaždinske, a ovlaštenje za zastupanje uvidom u registar Trgovačkog suda putem Interneta na dan solemnizacije, kao dužnik,

podnijela prednju privatnu ispravu na potvrdu.

Potvrđujem da sam prednju privatnu ispravu: *Zadužnica od 19.09.2013. (devetnaestirujnadvijetisućetrinaeste) godine, vjerovnika VABA d.d. banka Varaždin*, ispitao i utvrdio da ona po svom obliku odgovara propisima o javnobilježničkim ispravama, a po svom sadržaju propisima o sadržaju javnobilježničkog akta.

Sudioniku pravnog posla sam ispravu pročitao te ga upozorio da potvrđena privatna isprava ima snagu ovršnog javnobilježničkog akta i pravomoćnog rješenja o ovrsi.

Sudionik izjavljuje da prihvaća pravne posljedice koje iz toga proizlaze za njega i da to odgovara njegovoj volji.

Potvrđujem da je stranka u mojoj nazočnosti vlastoručno potpisala *Zadužnicu od 19.09.2013. (devetnaestirujnadvijetisućetrinaeste) godine, vjerovnika VABA d.d. banka Varaždin* i da je njezin potpis na ispravi istinit.

Javnobilježnička nagrada po čl.7 PNNTJBOP zaračunata u iznosu od 500,00 kn. Zaračunat PDV u iznosu od 125,00 kn.

Izdano u 1 (jednom) primjerku.

BROJ: OV-3951/13

U Varaždinu, 19.09.2013.

(devetnaestirujnadvijetisućetrinaeste)

JAVNI BILJEŽNIK
Stjepan Trstenjak

Obrazac zadužnice - stranica 4.

Proizvod: I638/2 Zadužnica
Tip i dimenzija: kart A4
Vrsta papira: bežirveni 65 g/m²
Opseg: 2 lista
Proizvođač: Og grafička d.o.o., V. Nazora 8, 47100 OGULIN
Tel: 047/819-360 • e-mail: info@og-grafika.hr
Proizvedeno u Hrvatskoj

IBANK

R
42000 VARAŽDIN
RB 97 999 170 1 HR

FINANCIJSKA AGENCIJA
ODJEL PISARNICE - ZAGREB 1

02-09-2016

PREDSTEČAJNE NAGODBE
PRIMANJE I OTPREMA POSTE
KLASA



Postojna oznaka i
u državnim koda
42000 Varaždin

FINA ZASJET
ULICA GRADA VUKOVARA 70
10000 ZASJET